



Experiencias Significativas de la Práctica Pedagógica:



Impacto de Enseñanza Significativas



Antonio José de Sucre
CORPORACIÓN UNIVERSITARIA

Experiencias Significativas de la
Práctica Pedagógica
Impacto de Enseñanza Significativas

Sirli Milena Caballero Montes

– COMPILADORA DE LOS TEXTOS –

Yira Meléndez Monroy

– COORDINACIÓN DE LA EDICIÓN –

© Corporación Universitaria Antonio José de Sucre, UAJS
Editorial Antonio José de Sucre

© Sirli Milena Caballero Montes

Primera edición, 2024
ISBN 978-958-56837-9-2 (digital)

Colección Obras Académicas, Editorial Antonio José de Sucre
Coordinador Editorial: Roberto Fortich Mesa
Revisor de estilo y traductor: José Luis Hereyra Collante
Diagramación: Wilson Javier Cochero Ramos



No se permite la reproducción total o parcial de esta obra, ni su distribución en otras formas o medios, sin el permiso por escrito y previo de los titulares del derecho de autor. Diríjase a UAJS (Corporación Universitaria Antonio José de Sucre, editorial@uajs.edu.co) si necesita copiar algún fragmento de esta publicación.

Hecho en Sincelejo, Colombia

Experiencias significativas de la práctica pedagógica : impacto de enseñanzas significativas / (compilación), Sirli Milena Caballero Montes ; presentación, Héctor Urzola Berrío. -- Primera edición. -- Sincelejo : Editorial Antonio José de Sucre, 2024.

1 recurso en línea : archivo de texto: PDF. -- (Obras académicas)

Incluye datos curriculares de los autores -- Incluye referencias bibliográficas al final de cada capítulo.

ISBN 978-958-56837-9-2

1. Corporación Universitaria Antonio José de Sucre (Sincelejo) - Investigaciones 2. Enseñanza universitaria - Investigaciones - Colombia - Siglo XXI 3. Prácticas de la enseñanza - Investigaciones - Colombia - Siglo XXI 4. Pedagogía - Investigaciones - Colombia - Siglo XXI I. Sirli Milena, compiladora II. Urzola Berrío, Héctor E., autor de contenido textual suplementario

CDD: 378.12509861 ed. 23

CO-BoBN- a1143939

INFORMACIÓN INSTITUCIONAL

Sonia Peralta Díaz

Rectora

Yira Meléndez Monroy

Vicerrectora Académica

Libia Elena Martínez Severiche

Vicerrectora Financiera

Luisa García Pineda

Vicerrectora Administrativa y Secretaria General y Jurídica

CONTENIDO

	P.
Presentación	
CUADROS VIVOS COMO ESTRATEGIA DE ENSEÑANZA-APRENDIZAJE DE LAS TÉCNICAS DE FACILITACIÓN NEUROMUSCULAR PROPIOCEPTIVA	15
<i>Teresa Sierra</i>	
SIMULACIÓN DEL CONTEXTO LABORAL EN EL AULA DE CLASE VISIBILIZANDO EL ROL DE LA FISIOTERAPIA EN LA EMPRESA	27
<i>María Garrido</i>	
ESTUDIO DE CASO: UNA ESTRATEGIA PEDAGÓGICA SIEMPRE VIGENTE	41
<i>Carolina Álvarez, María Caraballo, Besy Castillo, Jenny Nisperuza, Karina Paternina y Ana Riveros</i>	
CINE-FORO. UN RECURSO PEDAGÓGICO PARA LA ADQUISICIÓN DE APRENDIZAJES SIGNIFICATIVOS	49
<i>Fabio Salazar, Marlene Godoy y Eysleida Suárez</i>	

REVIVIENDO A TRAVÉS DE ROLES LA HISTORIA DE LA ENFERMERÍA. ETAPA PRIMITIVA, MEDIA, VOCACIONAL Y MODERNA	75
<i>Carmen Paternina Contreras, Marlene Godoy y Eysleida Suárez</i>	
IDENTIFICACIÓN DE PELIGROS DESDE EL ENFOQUE PRÁCTICO DE LA FÍSICA APLICADA EN CANTERAS DEL MUNICIPIO DE TOLUVIEJO, SUCRE	85
<i>Ever Ladeus, Ana González, Carlos Montes y María Santís</i>	
PRÁCTICAS AMBIENTALES EN LOS SISTEMAS DE APROVECHAMIENTO DE AGUAS LLUVIAS Y USO ENERGÉTICO EN PARQUE COMERCIAL GUACARÍ	97
<i>María Lozano, Ana González, Carlos Montes y María Santís</i>	
PUNTOS DE INFORMACIÓN ACADÉMICA “STANDS” COMO ESTRATEGIA PARA EL ESTUDIO DE LAS ORGANIZACIONES INTERNACIONALES MULTILATERALES EN EL	111

MARCO DE LA ASIGNATURA DE DERECHO
INTERNACIONAL PÚBLICO

Tania Payares

PODCAST ACADÉMICO: UNA NUEVA 141
HERRAMIENTA PARA EL FORTALECIMIENTO
EDUCATIVO

*Dairo Torres, María Romero, Andrea Díaz y Lina
Peña*

EMISORA UNIVERSITARIA “DE LA TEORÍA A 159
LA ACCIÓN”

Dairo Torres y María Romero

EXPERIENCIA EXITOSA EN EL DESARROLLO 181
DE SENSORES FLEXIBLES PARA DOMÓTICA
RESIDENCIAL

*Daniel Flórez, Walldrick Martínez y Elbert
Contreras*

DESARROLLO DE ESTRATEGIA WEB PARA 191
EMPRENDEDORES DESDE LA ASIGNATURA
DE ELECTIVA II - COMERCIO ELECTRÓNICO

Jaidier Reyes y Carlos Pineda

USO DE LA HERRAMIENTA TINKERKAD 201
PARA LA APLICACIÓN DE CONCEPTOS Y

PRINCIPIOS BÁSICOS DE FUNCIONAMIENTO
DE LAS COMPUERTAS LÓGICAS

Jairo Valles

USO DE LA HERRAMIENTA EDUCATIVA 217
EDUTEKALAB – IDEA PARA LA
ELABORACIÓN DE PROYECTOS DE
INVESTIGACIÓN

Jairo Valles

DE LA TEORÍA A LA PRÁCTICA: UNA 231|
EXPERIENCIA SIGNIFICATIVA DEL PROCESO
CONTABLE

*Diana Paternina, Boris López, Sergio Buvoli y
William Salcedo*

PRÁCTICA CONTABLE. CAMINO HACIA EL 245
EJERCICIO PROFESIONAL DEL CONTADOR
PÚBLICO

*Diana Paternina, Boris López, Sergio Buvoli y
William Salcedo*

UNA PUERTA HACIA LA INVESTIGACIÓN 259
FORMATIVA EN EL ÁMBITO DE LA
COOPERACIÓN INTERNACIONAL PARA
NEGOCIADORES UAJS

Melina García, Carlos Ávila, María Santís y Sergio Buvoli

ENSEÑANZA DEL IDIOMA INGLÉS 269
ENFOCADO AL PROGRAMA DE
ADMINISTRACIÓN DE NEGOCIOS
INTERNACIONALES. ESTRATEGIAS DESDE
LA EXPERIENCIA DE BUSINESS ENGLISH

Carlos Ávila, Rodolfo Gómez y María Santís

CONECTANDO EL AULA CON EL ANÁLISIS 283
DE MERCADO: POSICIONAMIENTO DE
MARCA Y ESTRATEGIAS DE MERCADEO EN
LAS EMPRESAS

Paola Baquero, Ángela Dávila y María Santís

LA CULTURA SINÚ COMO UNA 291
OPORTUNIDAD PARA EL DESARROLLO DE
COMPETENCIAS INTERCULTURALES EN EL
PROGRAMA DE ADMINISTRACIÓN DE
EMPRESAS

Ángela Dávila, María Santís y Marceliano Suárez

Presentación

En los últimos tiempos, la educación superior ha experimentado innovaciones, tanto pedagógicas como de recursos tecnológicos las cuales han despertado debates sobre cómo integrar nuevas metodologías que propicien enfoque más centrados en el estudiante.

Ante esta realidad, la Vicerrectoría Académica de la Corporación Universitaria Antonio José de Sucre –UAJS– convocó a sus docentes para compartir sus experiencias pedagógicas y de ese esfuerzo se produjeron los textos que ahora engrosan esta obra.

Cada uno de los casos aquí recopilados busca mostrar ejemplos de innovación educativa que sirvan de referencia para otros profesionales del sector. Estas experiencias no solo reflejan éxitos en el aula, sino también el ingenio y la dedicación de los docentes al transformar sus métodos de enseñanza. El objetivo de esta compilación es dar luz a las prácticas pedagógicas más efectivas, invitando a una reflexión sobre la función de las universidades en la formación integral y en el desarrollo docente.

Este libro es evidencia del compromiso de la Institución con la mejora continua de la educación. Al igual que otros sectores, el ámbito educativo debe adaptarse constantemente, y las experiencias narradas en estas páginas van en esa intención de reinención y avance.

Héctor Urzola Berrío

Director del Centro de Investigación e Innovación

UAJS

Cuadros Vivos como Estrategia de Enseñanza-Aprendizaje de las Técnicas de Facilitación Neuromuscular Propioceptiva

Teresa María Sierra Rosa¹

Resumen

El objetivo de esta estrategia fue mejorar la predisposición del alumno a aprender, generando un menor rechazo con respecto al estudio tradicional. Asimismo, aprender a comunicarse y a trabajar en equipo. El método utilizado fue la representación corporal; esta hace que aumente la participación y creación del conocimiento, llevando a hacer un ejercicio de creatividad libre, en el cual, a partir de una base cognitiva, se creaba un cuadro vivo por grupos de estudiantes, llevando a una idea plasmada sobre diferentes deportes de su interés. Así fue como se pudo reunir en una sola apuesta todos los elementos que se buscaban y vivenciar emocionalmente lo que se necesitaba interiorizar. Como resultados, se puede observar que, en el caso de la asignatura técnicas de facilitación neuromuscular propioceptiva, algunos conceptos complejos no son fáciles de asimilar, con lo cual la representación de cuadros vivos favoreció la comprensión de todo tipo de ideas, facilitando su aprendizaje, además de la motivación de los estudiantes, que sienten que son capaces de entender la asignatura. Aprender será como un juego y, por ello, pondrán todo su esfuerzo en

¹ Corporación Universitaria Antonio José de Sucre-UAJS. Correo electrónico: docente_fisioterapia6@uajs.edu.co

EXPERIENCIAS SIGNIFICATIVAS DE LA...

lograrlo. Se puede concluir que las estrategias educativas y los nuevos métodos de enseñanza se están diversificando dentro y fuera de las aulas. Estas favorecen los procesos de enseñanza y mejoran los resultados académicos. La implementación de cuadros vivos es una de estas nuevas estrategias que está abriendo nuevos horizontes a la enseñanza y a los métodos de aprendizaje.

Palabras claves: cuadros vivos, deporte, estrategia, técnicas

CUADROS VIVOS COMO ESTRATEGIA...

Introducción

La asignatura Técnicas de Facilitación Neuromuscular Propioceptiva de sexto semestre del Programa de Fisioterapia, interviene en el movimiento corporal humano relacionando la práctica basada en la evidencia y la aplicación del razonamiento clínico en los dominios tegumentario, cardiopulmonar y vascular, musculoesquelético y neuromuscular, en las diferentes etapas del ciclo vital, por medio del diseño de programas de intervención fisioterapéutica, enfocándose en mejorar los hábitos y estilos de vida que fomenten el autocuidado y, a su vez, utilizando diferentes estrategias de promoción, prevención, habilitación y rehabilitación del movimiento corporal en la familia, comunidades y personas en situación de discapacidad.

En esta, los estudiantes tienen como resultado de aprendizaje integrar los elementos musculoesqueléticos, bases neurofisiológicas y procedimientos básicos que intervienen en las diferentes técnicas de facilitación; seleccionar las técnicas de facilitación neuromuscular propioceptiva teniendo en cuenta los objetivos de tratamiento, de acuerdo con las manifestaciones clínicas aplicados a estudios de casos; planificar sus acciones con autonomía y autorregulación, adoptando una posición crítica con responsabilidad en su práctica profesional, siguiendo los fundamentos éticos, bioéticos, políticos y técnicos científicos establecidos por el colectivo profesional, en el entorno nacional e internacional, salvaguardando los derechos humanos del individuo la familia y comunidad. Es por esto, que, de acuerdo con el modelo pedagógico social cognitivo adoptado por la Corporación Universitaria Antonio José de Sucre, se buscan estrategias de enseñanza

EXPERIENCIAS SIGNIFICATIVAS DE LA...

y aprendizaje que procuren alcanzar los resultados planteados al inicio de cada semestre.

Las nuevas generaciones están inmersas en lenguajes basados en imágenes, sonidos y símbolos que despiertan el interés hacia lecturas convencionales de realidades, teorías y conceptos, para su reflexión y comprensión, así como emociones que permitan dinamizar los sentidos.

La representación corporal hace que aumente la participación y creación del conocimiento, lo cual llevó un día a hacer un ejercicio de creatividad libre en el cual, a partir de una base cognitiva, se creaba un cuadro vivo por grupos de estudiantes, lo cual llevó a una idea plasmada sobre diferentes deportes de su interés. Así fue como se pudo reunir en una sola apuesta todos los elementos que se buscaban y vivenciar emocionalmente lo que se necesitaba interiorizar.

Desarrollo

El concepto de facilitación neuromuscular propioceptiva (FNP), desarrollado por el doctor Kabat y las fisioterapeutas Knott y Voss, a partir de 1947, evoluciona de forma constante y se enriquece con las nuevas investigaciones en los ámbitos de la neurofisiología, el aprendizaje motor y el análisis del movimiento (práctica basada en la evidencia). Sus múltiples principios de facilitación y de tratamiento, así como sus técnicas específicas, permiten evaluar y tratar a los pacientes en las fases aguda y crónica e incluso en rehabilitación, en los diversos ámbitos médicos: medicina del deporte, reumatología, traumatología, ortopedia, pediatría, neurología y geriatría. Actualizado y enriquecido por publicaciones e investigaciones de fisioterapeutas de diversos países; hoy, este concepto de tratamiento es mundialmente conocido y aplicado en todos los campos de la fisioterapia. Los resultados de los

CUADROS VIVOS COMO ESTRATEGIA...

trabajos actuales en los campos de la neurofisiología, del análisis del movimiento, del aprendizaje motor y de la biomecánica, confirman que el tratamiento, según el concepto FNP, sigue vigente y es eficaz (Bertinchamp, 2017).

Según lo planteado en el proyecto educativo del programa la formación integral se desarrolla a través de las metodologías de enseñanza que se promueven desde el modelo pedagógico institucional, con la finalidad de formar un profesional emprendedor y con capacidad de liderazgo, que se desenvuelva ética e idóneamente en el marco de la sociedad de la información y del conocimiento, acorde con los objetivos institucionales y del programa. Asimismo, desde los espacios extracurriculares, fomentados desde el programa, se satisface en distinto grado las necesidades personales de participación, creación, libertad de pensamiento y subsistencia, mediante el ofrecimiento de programas y servicios que contribuyen a la formación integral y favorecen la articulación con otras áreas, como Bienestar Institucional.

El Modelo Pedagógico Social-Cognitivo pretende integrar lo cognitivo, entendiéndose como los procesos mentales, capacidades y valores del individuo, y lo social comprendido como el contexto y la cultura. De esta forma, resalta el desarrollo máximo y multifacético de las capacidades e intereses del estudiante, entendiéndolo como el principal actor del aprendizaje, el cual se encuentra inserto en un escenario que es su nicho ecológico y su contexto vital, desde una perspectiva local y global.

En el estudiante se busca generar un aprendizaje significativo y pertinente desde una visión contextualizada, resaltando la importancia de sus procesos cognitivos, como también la interacción que él desarrolla de forma individual o grupal en el marco de una interacción

EXPERIENCIAS SIGNIFICATIVAS DE LA...

con la cultura y la sociedad (Corporación Universitaria Antonio José de Sucre—UAJS, 2022).

Al ser la técnica de facilitación neuromuscular propioceptiva una asignatura teórico-práctica, se hace necesario establecer estrategias que permitan desarrollar en el estudiante resultados de aprendizaje en el componente psicomotor, por lo cual se propone la metodología de cuadros vivos en la modalidad deportiva, para comprender los contenidos de la Unidad 5 de la asignatura en mención.

Según Gianera (2022):

Habría sido hacia mediados del siglo XIX cuando se generalizó, sobre todo en Francia, el pasatiempo del tableau vivant, el “cuadro viviente”. Funcionaba así: un grupo de personas recreaban un cuadro, la disposición de sus figuras. Había también poses plásticas, una posibilidad más simple en la que un actor imitaba una escultura. Era pura frivolidad social y de entrecasa. En todo caso, el nombre resultaba de por sí bastante equívoco; más que un “cuadro vivo”, era una distracción como de mimos: seres vivos en pose de cuadro. Con todo, vale la pena retener esta presunción del “cuadro viviente”, aunque en un sentido interior, no exterior. Una obra de arte —en este caso, una pintura— está viva no solamente porque está ahí, sino sobre todo porque sigue cambiando, si bien su materialidad (la superficie del lienzo, la pincelada, el color, los contornos) persista inalterada. (§ el cuadro que nos mira...).

Según Mincultura (s.f):

El cuadro vivo es una representación actoral pública, efímera, de una escena detenida en el tiempo, sobre un suceso, una

CUADROS VIVOS COMO ESTRATEGIA...

alegoría o un motivo, generalmente de carácter religioso, moral, histórico y a veces satírico. En el caso del municipio de Galeras, de manera excepcional, el cuadro vivo tiene como teatro la calle y recrea escenas religiosas y profanas, y cuadros tradicionales junto a escenas de alto valor estético. Los cuadros vivos tienen origen en Europa medieval donde se utilizaron en la Semana Santa y la Navidad, como imágenes religiosas que recordaban la vida de Jesús y que servían para motivar la piedad y religiosidad de la población. Los cuadros vivos, de carácter religioso, pasaron a América, pero fueron desapareciendo, al igual que las representaciones teatralizadas de la Semana Santa y la Adoración de los Reyes Magos. Los cuadros vivos del municipio de Galeras tienen un carácter excepcional, no solo por la diversidad y riqueza de las puestas en escena, sino también por la masiva participación de los vecindarios o comunidades de calle. Se trata de una expresión popular, de carácter barrial, hecha por actores espontáneos, en su mayoría jóvenes. (§ Cuadros Vivos de galeras).

A continuación se describe la estrategia: se dividió al grupo en cinco subgrupos de siete estudiantes, los cuales planificaron, de acuerdo con sus intereses, diferentes representaciones deportivas, entre los cuales estaban ballet, futbol, tenis, karate, boxeo, y del cual debían investigar las bases teóricas y fundamentos de cada deporte para poder identificar las diagonales que actuaban en cada movimiento de los actores, en este caso, la representación de los deportistas asignados. Cabe resaltar que se tomaron los deportes ya que, en estos, los movimientos no son lineales sino en diagonal, como muchos de las acciones de la cotidianidad.

EXPERIENCIAS SIGNIFICATIVAS DE LA...

Las técnicas de facilitación neuromuscular propioceptiva son utilizadas para aumentar la fuerza, la flexibilidad y la coordinación.

Según León Bravo (s.f.):

Desde hace algunos años esta viene utilizándose en fisioterapia del deporte, tanto como refuerzo muscular como terapéutica en las lesiones deportivas y tras los tratamientos quirúrgicos del deportista. La razón más importante para aconsejar el uso de esta técnica en la reducción de las lesiones deportivas es que permite la realización del gesto deportivo propio de cada especialidad, consiguiendo el refuerzo muscular en ese preciso patrón de movimiento; e incluso, en un punto determinado de su recorrido. (§ Facilitación Neuromuscular Propioceptiva desde...).

Esta actividad fue expuesta en el evento denominado XIV Feria de Biociencias y Proyectos de Aula 2023-1, en el cual cada grupo expuso su cuadro vivo al público y fueron evaluados por un jurado calificador que dio a conocer los resultados de la representación. Estos tuvieron gran aceptación por parte de los asistentes al evento, lo cual motivó a los estudiantes a dar su máxima expresión artística y corporal en cada una de las presentaciones. Finalmente, se asignaron puntuaciones internas representadas en notas que sumaban a la segunda cohorte académico.

A continuación, se observa una imagen de la representación de Tenis y sus respectivas diagonales utilizadas.

CUADROS VIVOS COMO ESTRATEGIA...

Figura.

3 JUGADORA



Miembro superior: diagonal
reciproca asimétrica

Brazo derecho: II diagonal
patrón agonista

Brazo Izquierdo: I diagonal
patrón antagonista

Miembro inferior: diagonal
reciproca simétrica

Pierna derecha: I diagonal
patrón antagonista

Pierna izquierda: I diagonal
patrón agonista

En la siguiente figura se observa el cuadro completo de la modalidad fútbol, donde los estudiantes utilizaron la creatividad para la representación en el evento.

Figura.



Conclusiones

Las estrategias educativas y los nuevos métodos de enseñanza se están diversificando dentro y fuera de las aulas. Estas favorecen los procesos de enseñanza y mejoran los resultados académicos. La implementación de cuadros vivos es una de estas nuevas estrategias que está abriendo nuevos horizontes a la enseñanza y a los métodos de aprendizaje. Al finalizar la estrategia y evaluar los resultados de aprendizaje, mejoró la predisposición del alumno a aprender generando un menor rechazo con respecto al estudio tradicional. En el caso de la asignatura Técnicas de Facilitación Neuromuscular Propioceptiva, la adquisición de conocimientos está relacionada con el interés y la comprensión que tienen los alumnos de los conceptos. Algunos

CUADROS VIVOS COMO ESTRATEGIA...

conceptos complejos no son fáciles de asimilar, con lo cual la representación de cuadros vivos favoreció la comprensión de todo tipo de ideas, lo que facilitó su aprendizaje. Además, si los alumnos están motivados sienten que son capaces de entender la asignatura; si el reto les resulta interesante, pondrán toda su atención y concentración, y aprender será como un juego. Y, por ello, pondrán todo su esfuerzo en lograrlo. Esta estrategia, al ser grupal, implica que los estudiantes deben aprender a comunicarse y a trabajar en equipo, para conseguir el objetivo. Cada estudiante asume un papel en el cuadro vivo a un mismo nivel. Esto permite que el alumnado comience a interiorizar el concepto de trabajo en equipo.

Referencias

- Bertinchamp, U. (2017). Concepto FNP: facilitación neuromuscular propioceptiva (método Kabat-Knott-Voss). *Kinesiterapia - Medicina Física*, 38(4), 1–13. [https://doi.org/10.1016/S1293-2965\(17\)87223-6](https://doi.org/10.1016/S1293-2965(17)87223-6)
- Corporación universitaria Antonio José de Sucre [UAJS]. (2022). Proyecto educativo de programa (fisioterapia).
- Gianera, P. (2022, agosto 2). El cuadro que nos mira, más que una anécdota sobre el célebre molino de Van Gogh. *La nación*. <https://www.lanacion.com.ar/cultura/el-cuadro-que-nos-mira-mas-que-una-anecdota-sobre-el-celebre-molino-de-van-gogh-nid02082022/>
- León, O. (s.f). Facilitación Neuromuscular Propioceptiva desde la perspectiva de la Psicología del deporte. <http://psicologiadeldeporte.space/articulo/facilitacion->

EXPERIENCIAS SIGNIFICATIVAS DE LA...

[neuromuscular-propioceptiva-desde-la-perspectiva-de-la-psicologia-del-deporte/](#)

Ministerio de cultura de Colombia. (s.f). Cuadros vivos de Galeras,
Sucre.

<https://patrimonio.mincultura.gov.co/legislacion/Paginas/Cuadros-vivos-de-Galeras,-Sucre.aspx>

Simulación del Contexto Laboral en el Aula de Clase Visibilizando el Rol de la Fisioterapia en Empresas

María Isabel Garrido Díaz²

Resumen

La simulación de escenarios de la vida real en el aula puede mejorar enormemente la experiencia de aprendizaje de los estudiantes y brindarles un enfoque educativo significativo y práctico; además, se han convertido en una herramienta poderosa en la práctica pedagógica para que ellos puedan involucrarse activamente con la materia y aplicar conocimientos teóricos a situaciones prácticas, basadas en las experiencias del docente y de la misma realidad. En la asignatura de Electiva Profesional I en Ergonomía, se llevó a cabo la estrategia de simulación de un contexto laboral en el aula de clase, con el propósito de visibilizar el rol de Fisioterapeuta como eje fundamental en el ámbito empresarial, especialmente cuando se trata de promover la Ergonomía y prevenir los trastornos musculoesqueléticos. La metodología consistió en varias clases recreando un ambiente laboral con situaciones que puede enfrentar un fisioterapeuta a la hora de hacer intervención a trabajadores y posteriormente ir a las empresas para poner en práctica lo aprendido, y así culminar con una reflexión pedagógica de lo vivido. En conclusión, la simulación realizada en el aula permitió involucrar a los estudiantes en una experiencia que unen la teoría con la práctica; se

² Corporación Universitaria Antonio José de Sucre–UAJS. Correo electrónico: docente_fisioterapia9@uajs.edu.co

EXPERIENCIAS SIGNIFICATIVAS DE LA...

logró crear un entorno de aprendizaje dinámico que fomentó las habilidades de pensamiento crítico y proyectar a los estudiantes para los desafíos enfrentarán en su futura vida laboral.

Palabras clave: aprendizaje, ergonomía, fisioterapia, pedagogía, simulación

SIMULACIÓN DEL CONTEXTO LABORAL EN ...

Introducción

El Fisioterapeuta requiere del conocimiento y aplicación de la asignatura de formación Electiva Profesional en Ergonomía, debido a que esta responde a la necesidades identificadas y cumple con la propuesta del Ministerio de Trabajo en la política pública, para la protección de la salud de cada uno de los trabajadores en el mundo del trabajo, además de incluir la prevención de riesgos laborales en los planes curriculares de la educación básica, media, técnica, tecnológica y universitaria, con el fin de generar una cultura preventiva de seguridad social y prevención de los riesgos en el trabajo.

En esta asignatura el estudiante tendrá la capacidad de desarrollar actividades de planeación, gestión y dirección de la prestación de servicios profesionales en Fisioterapia para la administración responsable y rentable de los recursos a su cargo, tanto en la atención individual, como en equipos de trabajo interdisciplinario, ambientes de trabajo saludable seguros, que garanticen la preservación de la salud y el bienestar del trabajador formal e informal, dentro y fuera de su entorno laboral mediante el control de peligros biomecánicos.

Dentro de los resultados de aprendizaje se plantea cómo ese estudiante: Interpreta los conceptos básicos de la Ergonomía, sus alcances, su aplicabilidad e impacto en la salud y bienestar de los usuarios, para un abordaje integral de situaciones de trabajo en diferentes contextos. Asimismo, Efectúa acciones dirigidas a responder a las necesidades, requerimientos en seguridad y salud en el trabajo, aplicando métodos ergonómicos y herramientas de evaluación de puestos pertinentes de ergonomía. Finalmente, Planifica sus acciones con autonomía y autorregulación adoptando una posición crítica con

EXPERIENCIAS SIGNIFICATIVAS DE LA...

responsabilidad en su práctica profesional, siguiendo los fundamentos éticos, bioéticos, políticos y técnico científicos establecidos por el colectivo profesional en el entorno nacional e internacional, salvaguardando los derechos humanos del individuo la familia y comunidad.

Una estrategia pedagógica aplicada en esta asignatura fue la simulación de un contexto laboral dentro del aula de clase para Orozco et al., (2020)

La simulación es una estrategia didáctica que favorece la formación de profesionales de la educación y que permite que los protagonistas asuman roles semejantes a los que deben asumir en la realidad y por ende, apropiarse del rol, conocimientos, actitudes, valores y habilidades que el medio requiere para desempeñarse efectivamente. (p. 1)

Esto indica que el estudiante, mediante la estrategia, puede adoptar una postura crítica de situaciones, tomar de decisiones con oportunidad ensayo error en marco de un ambiente seguro y controlado, al igual que el logro de un aprendizaje significativo, y retroalimentación del docente fomentando así la participación.

Desarrollo

El aprendizaje resulta de la apropiación que el estudiante hace del conocimiento, apropiación que a lo largo de la historia de la educación ha cambiado de significado dadas las diferentes funciones que se le han asignado a la educación, de las concepciones de conocimiento, del papel del estudiante, de los avances de la psicología cognitiva y los nuevos desarrollos de la epistemología. (Suárez Ruiz, 2000, p. 72)

SIMULACIÓN DEL CONTEXTO LABORAL EN ...

El aprendizaje significativo se favorece con los puentes cognitivos entre lo que el sujeto ya conoce y lo que necesita conocer para asimilar significativamente los nuevos conocimientos. Para este autor la clave del aprendizaje significativo radica en relacionar el nuevo material con las ideas ya existentes en la estructura cognitiva del estudiante. Por consiguiente, la eficacia de tal aprendizaje está en función de su carácter significativo, y no en las técnicas memorísticas una estrategia propicia para el desarrollo de las distintas competencias específicas de cada área del conocimiento y facilita la formación de profesionales con los conocimientos, habilidades y destrezas necesarias para afrontar los fenómenos presentes en la realidad, en este sentido, es una estrategia que vincula significativamente los procesos de aprendizajes adquiridos en el aula de clase de manera teórica con los problemas reales presentes en el contexto de cada profesión, adquiriendo así una dimensión teórica-práctica la formación de los profesionales. (Pimienta Prieto, 2012)

La enseñanza puede considerarse como un proceso que facilita la transformación permanente del pensamiento, las actitudes y los comportamientos de los alumnos, provocando el contraste de sus adquisiciones más o menos espontáneas en su vida cotidiana con las proposiciones de las disciplinas científicas, artísticas y especulativas, y también estimulando su experimentación en la realidad" (p. 81).

La simulación es una de las estrategias de enseñanza-aprendizaje, la cual favorece las prácticas innovadoras, resolución de problemas, y facilita la transferencia de conocimientos, habilidades y capacidades a diversas áreas de conocimiento. (Pimienta, 2012). Además, es una estrategia que supone tomar decisiones sobre diferentes dimensiones de la realidad (Sánchez, 2013), Permitiendo al estudiante

EXPERIENCIAS SIGNIFICATIVAS DE LA...

desarrollar un aprendizaje autónomo, significativo, vicario, cooperativo, reflexivo y habilidades de pensamiento crítico. (Urra, Sandoval e Irribarren, 2017).

Es decir que, al incorporar actividades de simulación en el plan de estudios, los educadores pueden crear entornos de aprendizaje inmersivos que fomenten habilidades de pensamiento crítico y capacidad de resolución de problemas. Estas simulaciones permiten a los estudiantes asumir diversos roles y tomar decisiones basadas en escenarios del mundo real, cerrando así la brecha entre la teoría y la práctica.

La estrategia de simulación en el aula de clase es una herramienta pedagógica innovadora y efectiva que busca recrear un contexto laboral real para brindar a los estudiantes una experiencia práctica y enriquecedora. Esta estrategia permite a los alumnos aplicar sus conocimientos teóricos en situaciones reales, desarrollando habilidades clave para su futuro desempeño laboral.

Una de las ventajas clave de las simulaciones educativas es su capacidad para mejorar la participación de los estudiantes. Al brindar experiencias prácticas que reflejan situaciones de la vida real, los estudiantes se convierten en participantes activos en su propio viaje de aprendizaje. Este compromiso activo promueve una comprensión más profunda de los conceptos y fomenta la colaboración entre pares. Además, las simulaciones educativas ofrecen oportunidades para experiencias de aprendizaje personalizadas adaptadas a las necesidades individuales de los estudiantes. Los estudiantes pueden explorar diferentes caminos dentro de la simulación y aprender de sus errores sin consecuencias en el mundo real. Este proceso iterativo permite la

SIMULACIÓN DEL CONTEXTO LABORAL EN ...

reflexión y la mejora al tiempo que promueve una mentalidad de crecimiento.

En última instancia, incorporar la simulación en el aula no sólo enriquece la práctica pedagógica, sino que también conduce a mejores resultados de aprendizaje. Los estudiantes pueden transferir el conocimiento adquirido a través de simulaciones a aplicaciones prácticas fuera del aula.

La Fisioterapia en Empresas

La fisioterapia desempeña un papel importante en la prevención de trastornos musculoesqueléticos. A través de técnicas terapéuticas, ejercicios específicos y educación sobre hábitos saludables, los fisioterapeutas pueden ayudar a prevenir lesiones relacionadas con el trabajo como dolores lumbares, lesiones por esfuerzo repetitivo o tendinitis. Al implementar programas de prevención de enfermedad laboral mediante la Fisioterapia en las empresas, se promueve un ambiente laboral más seguro y saludable. Esto no solo reduce el riesgo de lesiones para los empleados, sino que también puede aumentar su productividad al disminuir el ausentismo laboral relacionado con problemas musculoesqueléticos.

En resumen, la Fisioterapia desempeña un rol crucial en las empresas al abordar aspectos clave como la ergonomía y la prevención de trastornos musculoesqueléticos; contribuyendo a reducir las ausencias por enfermedad relacionada con el trabajo y aumenta la satisfacción general de los empleados.

Al invertir en la salud y el bienestar de los empleados, las empresas pueden crear un entorno laboral más seguro, productivo y satisfactorio para todos.

Desarrollo de la Estrategia

En la asignatura teórico práctica, Electiva profesional con enfoque temático de Ergonomía, se desarrolló la estrategia de simulación en 4 fases (ver figura 1), inicialmente el docente replanteó una de sus estrategias de aprendizaje, lo que favoreció el desarrollo de un método innovador dentro de su práctica pedagógica, la estrategia se adaptó a la asignatura, además se organizaron grupos de trabajo dentro del aula poniendo en práctica cada clase teórica, posteriormente se programaron actividades de extensión con el sector externo enfocadas a la seguridad y salud en el trabajo de los temas ya abordados en clase, iniciando así simulaciones de lo que serían las intervenciones en las empresas, con situaciones del contexto real, basadas en la experiencia del docente para que los estudiantes pudieran actuar con sus herramientas lo mejor posible, los estudiantes se sintieron más comprometidos con su aprendizaje, motivados y están dispuestos a esforzarse por alcanzar resultados. Sin embargo, a cada grupo se le modelaba y retroalimentaba para tomar acciones de mejora y finalmente ir a las empresas a poner en práctica lo aprendido pues proporcionó una experiencia práctica e interactiva fortaleciendo el proceso educativo, promoviendo la participación activa de los estudiantes en su propio aprendizaje.

Figura 1

Desarrollo de la estrategia



SIMULACIÓN DEL CONTEXTO LABORAL EN ...

Resultados Obtenidos

Tabla 1

Análisis de la evaluación de resultados de aprendizaje, asignatura Electiva profesional 2023-1

ANÁLISIS EVALUACIÓN RESULTADOS DE APRENDIZAJE				
Número de Estudiantes	34 0			RA
Nota Promedio de la Asignatura	4,1			RA1
	Interpreta los conceptos básicos de la Ergonomía, sus alcances, su aplicabilidad e impacto en la salud y bienestar de los usuarios, para un abordaje integral de situaciones de trabajo en diferentes contextos.			RA2
	Ejecuta acciones dirigidas a responder a las necesidades, requerimientos en seguridad y salud en el trabajo, aplicando ... métodos ergonomiados u herramientas de realización de nuevas prácticas de ergonomía			RA3
	Planifica sus acciones con autonomía y autorregulación adoptando una posición crítica con responsabilidad en su práctica profesional, sustentando los fundamentos éticos, bioéticos, políticos y técnicos científicos establecidos por el			RA3
Criterios	Total	Porcentaje		
Porcentaje de Estudiantes que Pierden la Asignatura	0	0%	0	RA3
Porcentaje de Estudiantes que Ganaron la	34	100%	0	RA3
			0	RA3
Rango de Valoración de Curso	Total	Porcentaje	Criterio de Valoración del curso	Porcentaje
0.0 a 2.9 - Bajo (B)	0	0%	desempeño básico (10% niveles básico los niveles de calificación bajo y básico)	0%
3.0 a 3.4 - Básico (BS)	0	0%		
3.5 a 4.0 - Alto (A)	11	32%	desempeño intermedio (30% nivel alto)	32%
4.1 a 4.5 - Superior (S)	23	68%	% de estudiantes con nivel de desempeño avanzado (60% nivel sobresaliente y superior)	68%
4.6 a 5.0 - Sobresaliente (SB)	0	0%		
Total	34	100%	Total	100%

Fuente. Formato de Notas UAJS

La Tabla 1, indica que se cumplieron a cabalidad los resultados de aprendizaje en todos los 34 estudiantes, y el promedio de la asignatura fue de 4.1; Dentro del rango de valoración de curso electiva profesional 2023-1 indica que el 68% de los estudiantes tuvieron un nivel superior (n=28), y 32% en un nivel Alto (n=11).

Tabla 2

Evaluación resultados de aprendizaje, primer corte asignatura Electiva profesional 2023-1

Evaluación de resultados de aprendizaje del primer corte, por rango de valoración	RA1		RA2		RA3		RA4		RA5	
	ACT. 1		ACT. 2		ACT. 3		ACT. 4		ACT. 5	
Rango de Valoración	Nro de Est.	Porcentaje	Nro de Est.	Porcentaje	Nro de Est.	Porcentaje	Nro de Est.	Porcentaje	Nro de Est.	Porcentaje
0.0 a 2.9 - Bajo (B)	34	41%	0	0%	0	0%	0	0%	0	0%
3.0 a 3.4 - Básico (BS)	12	35%	0	0%	0	0%	0	0%	0	0%
3.5 a 4.0 - Alto (A)	8	24%	25	74%	11	32%	34	100%	6	100%
4.1 a 4.5 - Superior (S)	0	0%	9	26%	18	53%	0	0%	28	0%
4.6 a 5.0 - Sobresaliente (SB)	0	0%	0	0%	5	15%	0	0%	0	0%
Total	34	100%	34	100%	34	100%	34	100%	34	100%

Fuente. Formato de Notas UAJS

EXPERIENCIAS SIGNIFICATIVAS DE LA...

La Tabla 2, muestra que en el primer corte las actividades desarrolladas por los estudiantes se mantuvieron en el rango de valoración Bajo, Básico y Alto, como lo fueron quiz, al empezar a implementar la estrategia grupal con la simulación en las actividades de mapas mentales, videos, e inspecciones de puesto a trabajadores desplazándose a trabajo de campo, el rango estuvo y se mantuvo entre Alto, superior.

Tabla 3

Evaluación resultados de aprendizaje, segundo corte asignatura Electiva profesional 2023-1

Evaluación de resultados de aprendizaje del segundo corte, por rango de valoración	RA1		RA2		RA3		RA4		RA5	
	ACT. 1		ACT. 2		ACT. 3		ACT. 4		ACT. 5	
	No. de Est.	Porcentaje	No. de Est.	Porcentaje	No. de Est.	Porcentaje	No. de Est.	Porcentaje	No. de Est.	Porcentaje
0.0 a 2.9 - Bajo (B)	0	0%	0	0%	0	0%	0	0%	0	0%
3.0 a 3.4 - Básico (BS)	0	0%	1	3%	0	0%	4	12%	0	0%
3.5 a 4.0 - Alto (A)	5	15%	9	26%	10	29%	30	88%	6	18%
4.1 a 4.5 - Superior (S)	6	18%	17	50%	24	71%	0	0%	28	82%
4.6 a 5.0 - Sobresaliente (SB)	23	68%	7	21%	0	0%	0	0%	0	0%
Total	34	100%	34	100%	34	100%	34	100%	34	100%

Fuente. Formato de Notas UAJS

La Tabla 3, muestra que en el segundo corte las actividades desarrolladas por los estudiantes implementando a mayor magnitud la estrategia grupal con la simulación el rango estuvo y se mantuvo entre Alto, superior y sobresaliente.

Conclusiones

El docente:

- Evaluó mejor las habilidades y competencias adquiridas por los estudiantes observando su desempeño. Favoreció que se alcanzará las competencias y resultados de aprendizaje planteados en la asignatura.
- Identificó áreas donde se necesitan mejoras y brindó

SIMULACIÓN DEL CONTEXTO LABORAL EN ...

retroalimentación personalizada.

- Evidenció participación activa en actividades prácticas, los estudiantes se sintieron más involucrados, motivados y conectados con el contenido de la asignatura.

- Promovió el pensamiento crítico, desarrollando habilidades sociales y fortaleciendo la capacidad de trabajar eficientemente en grupo, aprendiendo a comunicarse para lograr los objetivos establecidos.

Los estudiantes:

- Pudieron contextualizar el aprendizaje teórico, aplicando los conceptos estudiados en situaciones concretas.

- Lograron tener una visión más completa del mundo laboral al que se enfrentarán.

- Experimentaron situaciones reales sin los riesgos asociados ya que pudieron practicar y cometer errores sin consecuencias negativas,

- Tuvieron la oportunidad de aprender de manera segura y mejorar sus habilidades como la confianza, empatía y toma de decisiones.

- Visionaron el rol crucial de la fisioterapia en las empresas mediante el abordaje de la ergonomía y la prevención DME, y como pueden invertir en la salud y el bienestar de los empleados, creando un entorno laboral más seguro, confortable y productivo en las organizaciones.

Referencias

Alvarado, J., Cruz, A., Díaz, A. (2023) *La Simulación como estrategia didáctica en las prácticas de formación docente. Experiencia*

EXPERIENCIAS SIGNIFICATIVAS DE LA...

en la carrera Ciencias Sociales. Lamjol.info. Recuperado el 31 de octubre de 2023.

<https://www.lamjol.info/index.php/torreon/article/download/9851/11383?inline=1>

- Pimienta Prieto, J. (2012). Estrategias de enseñanza-aprendizaje Docencia universitaria basada en competencias. PEARSON EDUCACIÓN, 1(1), 192.
<https://plandearadematematicasiesla.files.wordpress.com/2015/10/estrategias-de-ensenanza-aprendizaje.pdf>
- Orozco, J. C., Cruz, A. A., & Díaz, A. A. (2020). Simulación como estrategia didáctica en las prácticas de formación docente. Experiencia en la carrera Ciencias Sociales. *Revista Torreón Universitario*, 9(25), 16–28.
<https://doi.org/10.5377/torreon.v9i25.9851>
- Sacristán, J. G., & Pérez Gómez, Á. (1992). Comprender y transformar la enseñanza. Morata.
<https://dialnet.unirioja.es/servlet/libro?codigo=89119>
- Sánchez, M. (2013). La simulación como estrategia didáctica: Aportes y reflexiones de una experiencia en el nivel superior. Argentina: Universidad Nacional de la Patagonia San Juan Bosco, (2): 55-60.
- Urza, U., Sandoval, S. y Irribarren, F. (2017). El desafío y futuro de la simulación como estrategia de enseñanza en enfermería. *Investigación en Educación Médica*, 6(22):119-125.

Estudio de Caso: Una Estrategia Pedagógica siempre Vigente

Carolina Paola Álvarez González¹, María Cristina Caraballo Navas², Besy Castillo Lugo³, Jenny Nisperuza Estimbre⁴, Karina Paternina Martínez⁵ y Ana Victoria Riveros Oviedo⁶

Resumen

El propósito central del presente artículo es revisar desde el modelo de formación y supervisión de docencia-servicio del Programa de Psicología de la Corporación Universitaria Antonio José de Sucre, los métodos pedagógicos que son determinantes en el aprendizaje y el desarrollo del proceso de prácticas en cada uno de los estudiantes. Teniendo en cuenta lo anterior, la estrategia pedagógica utilizada para este propósito es el estudio de casos en donde se realiza una evaluación, un diagnóstico y la intervención, que como resultado permite una transformación en la calidad de vida del paciente en el que se intervenga, posibilitando en el estudiante la obtención de nuevas

¹ Corporación Universitaria Antonio José de Sucre–UAJS. Correo electrónico: docente_psicologia8@uajs.edu.co

² Corporación Universitaria Antonio José de Sucre–UAJS. Correo electrónico: docente_psicologia4@uajs.edu.co

³ Corporación Universitaria Antonio José de Sucre–UAJS. Correo electrónico: docente_psicologia18@uajs.edu.co

⁴ Corporación Universitaria Antonio José de Sucre–UAJS. Correo electrónico: docente_psicologia9@uajs.edu.co

⁵ Corporación Universitaria Antonio José de Sucre–UAJS. Correo electrónico: docente_psicologia16@uajs.edu.co

⁶ Corporación Universitaria Antonio José de Sucre–UAJS. Correo electrónico: docente_psicologia19@uajs.edu.co

EXPERIENCIAS SIGNIFICATIVAS DE LA...

competencias en los escenarios donde participe. Como conclusión, el éxito del Estudio de Caso depende en extrema medida del dominio que posee el docente de dirigir un debate a partir de una situación problemática puntual, su papel es el de un líder que posibilita la discusión, tratando de no desviar la idea principal y la orienta hacia los puntos esenciales, promoviendo en la dinámica de aprendizaje la construcción del proceso de análisis.

Palabras clave: estilos de aprendizaje, estudio de casos, docente, estudiante

ESTUDIO DE CASO

Introducción

Las estrategias pedagógicas en el caso de las prácticas clínicas en Psicología, consisten en la interacción dinámica y sincrónica entre estudiante, paciente/usuario y docente, permitiendo una interacción directa frente a lo que corresponde como lo plantea Flores (2007), un método activo participativo por excelencia, donde su objetivo principal es desarrollar competencias que permitan investigar, comunicarse, argumentar y actuar en situaciones problemáticas.

La práctica en Psicología Clínica es el espacio donde los estudiantes pueden aplicar las habilidades, aptitudes y aprendizajes desarrollados a través de su formación teórica. Es por ello, que las prácticas se convierten en un reto para el estudiante, el cual se enfrenta con una serie de expectativas, y el interés por desempeñarse adecuadamente en su rol profesional futuro.

El exponer de manera directa al estudiante en práctica, posibilita el contraste de la teoría obtenida en semestre anteriores, frente a la realidad contextual de una persona, generando la necesidad de estructurar un caso y desarrollarlo a partir de conocimiento previos. Según Flores (2007), el examen analítico-sintético de un caso, que está orientado exprofesamente a capturar el interés del estudiante, exige el ejercicio de operaciones intelectuales de alto nivel, como la discriminación entre hechos, opiniones e inferencias, o el planteamiento de alternativas de decisión y sus probables consecuencias en condiciones de limitada información.

Tal como lo refiere el Proyecto Educativo Institucional (PEI) y el Plan Estratégico 2015-2019 de la Corporación Universitaria Antonio José de Sucre, el modelo de aprendizaje desarrollado por la en el estudio

EXPERIENCIAS SIGNIFICATIVAS DE LA...

de casos, el estudiante es el protagonista del proceso de enseñanza-aprendizaje el docente, asume el facilitar la comprensión del caso y la consecuente discusión en torno al foco del mismo.

Finalmente, de acuerdo con lo anterior, se establece como resultado de aprendizaje de la asignatura de prácticas clínicas, que el estudiante tenga la competencia de aplicar evaluación del contexto clínico para conocer las necesidades y prioridades que presenta, así mismo, que ejecute proyecto de intervención ante el diagnóstico inicial, desde los fundamentos de la Psicología Clínica y finalmente que sustente los resultados de intervención en su estudio de Caso único.

Desarrollo

Con el fin describir la experiencia de las prácticas profesionales de psicología, se busca la comprensión de la conceptualización pedagógica de la práctica, como un mecanismo para la formación de los estudiantes del Programa de Psicología, que son el objetivo principal del diseño curricular, que se ha trazado bajo la mirada de un enfoque pedagógico social-cognitivo.

El enfoque social-cognitivo, consiste en crear ambientes de aprendizaje, donde el estudiante y docente, son co-participes en la construcción del conocimiento y el docente guía esta construcción. Este enfoque, ha brindado la posibilidad de generar una amplia gama de oportunidades autónomas en el docente, como en el estudiante, dentro del quehacer de la psicología, ayudándoles a comprender, cómo se configura la experiencia en la intervención, la formación, supervisión e investigación en el área.

El modelo educativo de la práctica clínica, basado en el enfoque pedagógico social-cognitivo, está centrado en utilizar la experiencia

ESTUDIO DE CASO

con casos reales para realizar abordaje, como forma para el modelamiento de las competencias en la intervención clínica, que se concreta con base a un conjunto de acciones (PEI, 2014).

Estas acciones direccionan y fortalecen, la puesta en marcha en la experiencia práctica del estudio de casos, técnica central para crear los espacios de intervención y supervisión; acciones que en el son mediadas por la atención individual y/o grupal. La consulta individual permite acompañar a los estudiantes en la atención de su caso clínico, inicialmente mediado por un aprendizaje vicario y posteriormente siendo él quien dirija el encuentro psicológico.

Los contextos de intervención- supervisión son movilizados por un ámbito caracterizado por actos reflexivos a partir de los cuales no solo se ha va organizando la práctica formativa, sino que permite a docente y estudiante entrar en un proceso de constante mejoramiento, donde como docentes existe la necesidad de responder a las exigencias específicas y personales del estudiante, mientras que cada estudiante tiene la oportunidad de asumir su rol en el estudio de casos y a la vez que encuentra una retroalimentación instantánea a su accionar disciplinar, que le permite ajustar sus recursos, para responder a las exigencias cambiantes del contexto institucional con el que interactúa.

De la anterior descripción de los contextos de supervisión e intervención, cuya dinámica está organizada por el estudio de caso, a continuación, se expone la estructura que constituyen la práctica clínica:

1. Las estrategias pedagógicas utilizadas (estudio de casos), en la complementariedad, fomentan todos los estilos de aprendizaje; que, en la asesoría individual, modelizan las habilidades psicoterapéuticas.

EXPERIENCIAS SIGNIFICATIVAS DE LA...

2. La pre y post sesión de acciones interventivas (estudio de caso, grupos de estudio), constituyen los escenarios donde el docente y estudiante, afianzan y amplían la reflexión para la comprensión de los fenómenos en salud mental.

Esta supervisión se maneja en tres momentos:

Pre-sesión. Donde ante la supervisora el estudiante describe los elementos comprensivos, con los cuales establece en el estudio de caso, el motivo de consulta y define el o los problemas, que pretende intervenir, desde un enfoque psicoterapéutico determinado, definiendo un marco teórico actualizado y basado en la evidencia Butcher, j., Mineka, S & Hooley, J (2007)

Sesión. Es la puesta en escena del estudiante en el contexto de atención psicoterapéutica o de intervención promocional y preventiva, con el paciente(s) donde el estudiante en formación realiza su práctica clínica, desplegando los instrumentos evaluativos e interventivos que ha organizado y presentado a su supervisora previamente. Generalmente, aquí participan supervisora, estudiante y paciente(s).

Post-sesión. Es aquí donde se realiza la reflexión, sobre la experiencia vivida por el estudiante, sea en el contexto de atención psicoterapéutica o de intervención promocional y preventiva. Es el espacio donde el estudiante recibe una retroalimentación por parte de la supervisora, pero además también se conforma como el momento donde el estudiante se autoevalúa y es genera espacios de mejora.

En relación con el método de casos según Sáez, (2018) permite al estudiante aproximarse a “una realidad concreta a un ambiente educativo por medio de un caso real...Desarrolla la habilidad para análisis y síntesis, y permite que el contenido sea más significativo para

ESTUDIO DE CASO

los alumnos”. Los estilos de aprendizaje que impulsa son: El activo (EA), el Teórico (CA) y el Reflexivo (OR) (Sáez, 2018).

En correspondencia a lo que tiene que ver con logros con base a la estrategia pedagógica de estudio de caso, los estudiantes han tenido algunos casos exitosos con sus pacientes. Por ejemplo, estos han logrado que sus pacientes desarrollen competencia para evitar recaídas en el consumo de sustancias psicoactivas, lo cual se logra por medio de un plan interventivo centrado en el análisis funcional de la conducta, utilizando técnicas como reestructuración cognitiva, procesos de autocuidado, mediación familiar y gestión de las emociones.

Finalmente, como un logro de supervisión de prácticas, es la posibilidad de permitir al estudiante, afianzar y ampliar la reflexión desde sus propias acciones y en conexión al impacto de estas en relación con sus pacientes/usuarios o escenarios, permitiendo la comprensión de los fenómenos en salud mental.

Conclusiones

La estrategia pedagógica del estudio de casos constituye un instrumento que utiliza el docente para transmitir no solo conocimientos, sino, una fuente para despertar en el estudiante la motivación y el interés para desarrollar sus potencialidades, competencias y habilidades. Se puede decir que el método se apoya en el aprendizaje por descubrimiento, a diferencia de los métodos del aprendizaje por recepción, dando como resultado desde el primer momento de atención a paciente origen al método científico, por lo tanto, validez y confiabilidad en cada una de las hipótesis propuestas.

EXPERIENCIAS SIGNIFICATIVAS DE LA...

Referencias

- Butcher, J., Mineka, S & Hooley, J. (2007). *Psicología Clínica*. Doceava edición. Madrid: Pearson Educación S. A., 2007
- Corporación Universitaria Antonio José de Sucre. (2019) Proyecto educativo del Programa de Psicología P.EP.
- Flores B, J (2007) *El Estudio de Casos. Una estrategia didáctica siempre vigente*. Universidad Nacional Mayor de San Marcos
- Sáez L., J. M. (2018). *Estilos de aprendizaje y métodos de enseñanza*. UNED - Universidad Nacional de Educación a Distancia.

Cine-Foro. Un Recurso Pedagógico para la Adquisición de Aprendizajes Significativos

Fabio Salazar Martínez¹, Marlene Godoy Godoy² y Eysleida Luz Suárez Brieva³

Resumen

El cine-foro es una herramienta pedagógica que se utiliza para fomentar la adquisición de Aprendizajes Significativos en los estudiantes. Consiste en la proyección de una película o documental, seguida de un análisis y debate grupal sobre los temas tratados en la obra audiovisual. Esta actividad permite a los estudiantes conectar los contenidos aprendidos en el aula con situaciones y personajes reales, lo que facilita la comprensión y retención de los conocimientos. Además, promueve el desarrollo de habilidades como el pensamiento crítico, la empatía y la argumentación, al incentivar a los estudiantes a expresar sus opiniones y reflexiones sobre el material audiovisual. En conclusión, el cine-foro se presenta como una valiosa herramienta pedagógica que

¹ Corporación Universitaria Antonio José de Sucre–UAJS. Correo electrónico: n.d.

² Corporación Universitaria Antonio José de Sucre–UAJS. Correo electrónico: docente_psicologia7@uajs.edu.co

³ Corporación Universitaria Antonio José de Sucre–UAJS. Correo electrónico: docente_psicologia6@uajs.edu.co

EXPERIENCIAS SIGNIFICATIVAS DE LA...

contribuye a la formación integral de los estudiantes, al propiciar la adquisición de Aprendizajes Significativos .

Palabras claves: herramienta pedagógica, adquisición de Aprendizajes Significativos , análisis y debate grupo, comprensión y retención de los conocimientos, pensamiento crítico, argumentación, material audiovisual

Introducción

El Aprendizaje Significativo se ha convertido en una meta clave en el proceso de enseñanza-aprendizaje. A diferencia del simple almacenamiento de información, este tipo de aprendizaje promueve la comprensión y la adquisición de conocimientos de manera profunda y duradera. Esta metodología se basa en la idea de que los estudiantes aprenden mejor cuando pueden relacionar la nueva información con sus experiencias previas y establecer conexiones lógicas entre los conceptos. En este sentido, el Aprendizaje Significativo fomenta la participación activa de los estudiantes en el proceso de formación, permitiéndoles construir su propio conocimiento y aplicarlo de manera práctica en situaciones de la vida real. En este texto, exploraremos las características y beneficios del Cine Foro como estrategia didáctica que facilita el Aprendizaje Significativo y la formación integral de los estudiantes.

En el actual contexto educativo, es cada vez más necesario utilizar estrategias pedagógicas innovadoras con el fin de facilitar la adquisición de Aprendizajes Significativos en los educandos. El cine-foro emerge como una herramienta educativa efectiva, que combina el

EXPERIENCIAS SIGNIFICATIVAS DE LA...

poder del cine para transmitir mensajes y emociones, con la participación activa y reflexiva de los estudiantes. Este libro tiene como objetivo analizar y profundizar en el uso del cine-foro como recurso pedagógico para promover la adquisición de Aprendizajes Significativos en el aula.

Aprendizaje Significativo

El Aprendizaje Significativo es aquel en el que el estudiante puede relacionar los nuevos conocimientos con los que ya posee, lo cual le permite asignarles significado y utilizarlos en distintas situaciones de la vida. Este tipo de aprendizaje se da cuando la nueva información se integra de manera lógica y coherente en la estructura cognitiva previa del estudiante, estableciendo conexiones claras, estables y diferenciadas con conceptos y proposiciones ya existentes en su conocimiento (Latorre, 2017, como se cita en Baque & Portilla, 2021)

En este mismo sentido, Carneros, (2018) citado por Baque & portilla, (2021). expone que el Aprendizaje Significativo es un enfoque en el que el estudiante utiliza la información obtenida a través del estudio del contenido, seleccionándola, recolectándola y analizándola. Además, este aprendizaje implica relacionar la información con los conocimientos previos y las experiencias cotidianas del estudiante.

El aprendizaje es considerado significativo si los contenidos están relacionados de manera relevante y no arbitraria con los

CINE FORO

conocimientos previos del alumno. Esta relación debe estar basada en aspectos específicos y relevantes de la estructura cognitiva del alumno, como imágenes, símbolos, conceptos o proposiciones. En el proceso de educación, es fundamental tener en cuenta el conocimiento previo del individuo para poder relacionarlo con lo que debe aprender. Esto ocurre cuando el estudiante ya posee conceptos en su mente, como ideas y proposiciones, que son estables y precisos, y que permiten interactuar con la nueva información.

Bajo esta misma perspectiva, Novak y Hanesian (2001, citados por Baque y Portilla, 2021) sostienen que el Aprendizaje Significativo ocurre cuando se relaciona una nueva información con un concepto relevante preexistente en la mente. Esto implica que las nuevas ideas, conceptos y proposiciones pueden ser aprendidas de manera significativa siempre y cuando haya disponibles en la mente otras ideas, conceptos o proposiciones relevantes que sirvan como punto de referencia para las primeras.

Es fundamental señalar que el Aprendizaje Significativo no se limita a la simple asociación de nueva información con la que ya se encuentra en la mente del aprendiz. En cambio, solo el aprendizaje mecánico se trata de una simple conexión sin importancia o sentido. El

EXPERIENCIAS SIGNIFICATIVAS DE LA...

Aprendizaje Significativo implica la transformación y desarrollo tanto de la nueva información como de la estructura cognitiva involucrada en el proceso de aprendizaje.

Es fundamental señalar que el Aprendizaje Significativo no se limita a la simple asociación de nueva información con la que ya se encuentra en la mente del aprendiz. En cambio, solo el aprendizaje mecánico se trata de una simple conexión sin importancia o sentido. El Aprendizaje Significativo implica la transformación y desarrollo tanto de la nueva información como de la estructura cognitiva involucrada en el proceso de aprendizaje.

Tipos de Aprendizaje Significativo

El aprendizaje es un proceso complejo, el cual involucra múltiples variables, tanto endógenas al escudando como exógenas, así como secuencia de acotamientos para que el aprendizaje ocurra, en este sentido, Ausubel plantea tres tipos de aprendizaje significativo, los cuales de ninguna manera son excluyentes, por el contrario, complementarios y sinérgicos; dentro de los cuales figuran:

CINE FORO

Existen tres tipos de Aprendizaje Significativo propuestos por

Ausubel:

- I. El aprendizaje de representaciones se centra en comprender el significado de símbolos específicos, como las luces del semáforo, que se reconocen inicialmente para saber cuándo cruzar la calle o esperar.
- II. El proceso de aprendizaje de conceptos ocurre cuando un niño relaciona la representación visual de un globo con la palabra "globo" y comprende que ambos tienen el mismo significado. Esta conexión se representa mediante un dibujo y no se considera una simple asociación, sino que tiene una gran importancia en la educación.
- III. El Aprendizaje de Proposiciones: requiere comprender el significado de las ideas expresadas en forma de frases. Durante esta fase, se establecen conexiones entre las palabras para formar una proposición, lo cual da lugar a un nuevo significado que se conoce como

EXPERIENCIAS SIGNIFICATIVAS DE LA...

estructura cognitiva. (Novak & Hanesian, 2001, citado por Baque & portilla, 2021)

Aprendizaje por Descubrimiento y Aprendizaje por Recepción

En el proceso de aprendizaje por recepción, el alumno se expone directamente al contenido o motivo de aprendizaje en su versión completa. La única tarea del alumno es asimilar y adoptar el material presentado, por ejemplo: leyes, poemas, teoremas de geometría, etc. De manera que pueda recordarlo y recrearlo en el futuro. En este caso la tarea de aprendizaje no es relevante en sí misma ni se vuelve relevante durante el proceso de internalización.

En el proceso de aprendizaje por descubrimiento, el contenido que se va a aprender no se presenta de manera completa, sino que el estudiante debe reconstruirlo antes de interiorizarlo e incorporarlo de manera significativa en su conocimiento. El aprendizaje por descubrimiento implica que el estudiante debe reestructurar los datos, incorporarlos a su forma de pensar y reajustar o modificar la combinación de información de tal manera que se alcance el objetivo de aprendizaje deseado. (Novak & Hanesian, 2001, citado por Baque & portilla, 2021)

CINE FORO

Se puede ver la teoría del Aprendizaje Significativo como una explicación psicológica del proceso de aprendizaje en el aula. Ausubel ha desarrollado un conjunto de ideas teóricas que intenta explicar cómo adquirimos y retenemos los conocimientos importantes en la escuela.

Según David Ausubel (cómo se cita en Rodríguez, Moreira, Caballero y Greca, 2008), se afirma lo siguiente:

Es una teoría psicológica que se centra en los procesos que el individuo utiliza para adquirir conocimiento. Sin embargo, esta perspectiva se enfoca exclusivamente en lo que sucede en el aula de clases cuando los estudiantes aprenden, sin abordar temas generales de psicología o desarrollo humano. La teoría analiza cómo ocurre el aprendizaje, las condiciones necesarias para que se produzca, los resultados obtenidos y, como consecuencia, su evaluación.

La Naturaleza del Cine

La teoría del realismo cinematográfico fue propuesta por André Bazin (2019), quien subrayó la relevancia de representar la realidad de forma genuina, evitando manipulaciones técnicas exageradas. Su perspectiva se vincula con el concepto de utilizar el cine como una herramienta para discutir y examinar asuntos significativos en la

EXPERIENCIAS SIGNIFICATIVAS DE LA...

sociedad. Bazin sostiene que tanto la fotografía como el cine son realistas en esencia porque capturan y preservan lo que se registra. En cierto sentido, la realidad visual del objeto se transfiere del mundo físico al negativo de la cámara, tanto en términos temporales como espaciales.

Este efecto adquiere una gran importancia en el contexto de la filosofía personalista, con la cual Bazin tenía una conexión estrecha y una afinidad considerable. Desde esta perspectiva, la apariencia no es simplemente un agregado, sino un punto de entrada a la esencia de las cosas (Verano, 2019). La fotografía y el cine nos devuelven la imagen real de la realidad, lo cual nos permite construir una representación que nos habla del mundo a través de su propia imagen, tal como ocurre en la vida cotidiana.

Por otro lado, Bazin y Cavell. señalan que, durante la proyección de una película, en la pantalla vemos los objetos reales, separados del flujo temporal, y a través de ellos se nos brinda una ventana para observar el mundo. Ambos autores tratan tanto la descripción de este fenómeno en sí como la recepción del mismo por parte de los espectadores. La presencia de los objetos, posible mediante la transferencia, se refiere al proceso objetivo mediante el cual la

CINE FORO

cámara registra automáticamente una realidad pasada, mientras que la identidad ontológica requiere de un sujeto que la reconozca como tal, ya que es una identidad basada en la visión o la apariencia.

Ahora bien, hablar de la acción cognitiva del espectador no implica que la transferencia sea simplemente una cuestión de creencia, tal como Rosen y Walton sugieren. La diferencia central aquí es que, para Bazin y Cavell, el sujeto no llena ningún vacío ni suspende su incredulidad, sino que simplemente reconoce la realidad de las imágenes fotográficas, lo que nos permite acceder a ella. (Verano, 2019)

En este sentido, es menester mencionar que nuestra primera forma de conocer el mundo es a través de nuestros sentidos y de los fenómenos que percibimos. Según Husserl, la persona entiende las cosas a través de su sensibilidad. Por lo tanto, este autor no habla del tiempo en sí, sino de la forma en que el tiempo se manifiesta, y tampoco puede hablar de un pasado objetivo, sino de un presente que se representa a través de la memoria. En este sentido, el cine y la fotografía desempeñan un papel importante al presentarnos los contenidos primarios que necesitamos para comprender el mundo. En el cine,

EXPERIENCIAS SIGNIFICATIVAS DE LA...

presenciamos los fenómenos del mundo, aunque no los vivimos directamente. (Verano, 2019)

El Cine como Recurso Didáctico

Resulta provechoso utilizar el cine como herramienta debido a su singularidad como medio artístico, ya que tiene la capacidad de condensar la acción en un espacio visual sin perder su impacto expresivo y, al mismo tiempo, examinar la situación desde diferentes perspectivas. El cine no solo refleja la historia, sino que también crea y fabrica su propia historia. En la actualidad, los profesores e investigadores se plantean cómo utilizar el cine para mejorar la enseñanza y el aprendizaje a través una historia fílmica. Vivimos en una sociedad en la que no somos conscientes de nuestro analfabetismo audiovisual, consumimos imágenes de forma pasiva y estas imágenes siempre son interpretaciones o manipulaciones. Por lo tanto, es fundamental que los espectadores sean capaces de percibir el artificio presente en las imágenes.

El espectador al ser un ente activo y crítico del contenido visual que observa, obtendrá del cine la capacidad de ampliar su conocimiento sobre diferentes aspectos de épocas históricas, así como analizar los

CINE FORO

espacios geográficos y arquitectónicos de determinados tiempos, nos motiva a utilizarlo con fines educativos, ya sea para adquirir conocimientos geográficos, artísticos, sociales, políticos o de cualquier otra índole. (Carrascosa, 2015)

El Cine Foro surge como una oportunidad de examinar de manera crítica y reflexiva los diversos elementos presentes en una película, permitiéndonos enriquecer nuestro conocimiento. Se configura como una herramienta educativa que puede ser empleada en cualquier contexto y por personas que deseen conectar las historias cinematográficas con nuestras propias experiencias. (Rodríguez, 2009)

Beneficios del Cine-Foro en la Adquisición de Aprendizajes Significativos

Es necesario tomar en cuenta que el contenido audiovisual es un signo de gran complejidad, ya que contiene un conjunto de elementos significativos que incluyen lo visual, auditivo y audiovisual, los cuales nos permiten reconocer las diversas construcciones culturales. Asimismo, se mantiene presente la dualidad entre el signo y su significado, la cual ha sido fundamental para la comunicación, reinterpretación y creación de sentido por parte de los seres humanos

EXPERIENCIAS SIGNIFICATIVAS DE LA...

en su interacción y formación de una cultura que puede ser analizada desde múltiples perspectivas.

Antes los avances y cambios experimentados en la historia del ser humano, es fundamental una educación audiovisual, específicamente del cine, que combina las diferentes formas de arte (música, artes plásticas, literatura) y atrae la atención del espectador. Las escuelas y los profesores deben reconocer que las nuevas generaciones tienen diferentes formas de aprendizaje, no solo conceptuales, sino también relacionadas con la vida real y su contexto social. También se pueden utilizar películas como herramienta pedagógica para analizar críticamente diferentes aspectos y enriquecer nuestro conocimiento.

El Cine Foro es un espacio propicio para el diálogo entre el espectador y la obra audiovisual, que puede adaptarse a los temas planteados y a las necesidades del grupo. Es importante que aquellos que dirigen este espacio estén atentos a los comentarios y discusiones de los asistentes, ya que pueden guiar hacia otros temas relevantes. Esto ayuda a crear un espacio efectivo de escucha y valor en la educación.

En este sentido, cabe mencionar la experiencia desde el campo de la psicología, específicamente de la rama organizacional, donde los

CINE FORO

educandos no presentaban ideas de anclaje en torno a los contenidos que estaban por afrontar, peor aún, los términos técnicos con los cuales no estaban familiarizados en vez de despertar el aprendizaje por descubrimiento de aquello que le era completamente ajeno, generaba aversión, una resistencia que si no se intervenía a la postre terminaría resultando en resultados académicos adversos.

Siguiendo con esta línea de pensamiento, los educandos al escuchar que el psicólogo organizacional debía estar al tanto del acontecer del entorno globalizado, el cual se caracteriza por ser volátil, incierto, complejo, ambiguo e hiperconectado (V.U.C.A.H), de conocer nuevas formas organizativas, de conocer las concepciones de hombre y de las teorías de la administración, sus rostros expresaban una especie de “disonancia cognitiva” donde un estudiante refirió que no estudiaban administración de empresas. La respuesta del docente a esta inconformidad -la cual representaba a muchos de los compañeros- fue que el psicólogo organizacional es un administrador del bien más importante de cualquier organización, el cual es el talento humano, que, a través de la gestión del conocimiento, es lo que se ha convertido en el principal generador de riqueza en el mundo en el siglo XXI.

EXPERIENCIAS SIGNIFICATIVAS DE LA...

Sin embargo, aunque la respuesta dejó satisfecha a quien manifestó su descontento, en el resto de estudiantes aún se percibía desazón por no comprender lo que el docente les expresaba, sentían que los términos empleados eran completamente ajenos e incluso por fuera del campo de la psicología. Por tal motivo, el docente pensó respaldarse en el séptimo arte como un recurso pedagógico, de tal modo, romper las predisposiciones de los estudiantes frente a la asignatura, así como empezar a “cultivar” conceptos insipientes que permitirían con posterioridad ser la base para la incorporación de contenidos más elaborados y con ello, lograr Aprendizajes Significativos.

Ante este reto, el docente que en este caso de ahora en adelante se denominará “facilitador” optó por una película biográfica que en Hispanoamérica lleva por nombre “hambre de poder” de 2016, en la cual se narra la historia de un vendedor de poco éxito llamado Ray Kroc quien conoce en su ejercicio laboral a los hermanos McDonald's quienes contaban con un novedoso sistema para la preparación de su oferta gastronómica, el cual llamaron “el sistema veloz” el cual no es más que un Fordismo que implementaron para estandarizar las preparaciones y tener un riguroso control de calidad así como de gastos.

CINE FORO

En la película se puede notar la evolución del protagonista, quien muestra características muy humanísticas, se presenta como alguien jovial, perseverante, tolerable ante las frustraciones, con fortaleza mental, flexibilidad laboral y una meta que cumplir, posterior a la usurpación del poder ante los genuinos dueños del modelo del restaurante, se mostró como alguien déspota, manipulador, sin escrúpulos, características propias de un capitalista salvaje. Esta evolución de las características del protagonista, dio pie a la reflexión sobre la naturaleza del hombre y como este se concibe así mismo, a los demás y como establece sus relaciones con base en ello.

En torno a este aspecto, se vislumbraron diferentes concepciones de hombre y que fueron objeto de análisis en el aula, por ejemplo, se evidenció características en el protagonista de la historia del hombre complejo, así como del hombre organizacional, esto quiere decir, que la naturaleza del hombre es intrínsecamente dinámica, compuesta de múltiples dimensiones que se entrelazan y a modo de amalgama una incide sobre la otra, estas características son producto a su vez de las experiencias vividas por cada sujeto, las cuales aunque no podría decirse que generan estigmas -apartándose de concepciones deterministas- si contribuyen al modelamiento del ser.

EXPERIENCIAS SIGNIFICATIVAS DE LA...

Por otro lado, en lo que se refiere a las teorías de la administración, se pudo concebir particularmente una, la teoría científica de Taylor, ya que los hermanos McDonald's realizaron una división clara entre el gerente y los trabajadores, dónde estos últimos se convirtieron analógicamente hablando en simples engranes de una maquinaria para implementar el “sistema veloz”. Estos emprendedores tal como lo plante Taylor, buscaban eliminar el desperdicio y el empirismo, para ello, se enfocaron en las tareas, realizaron estudios de tiempo, de movimientos e implementando procesos de estandarización, de tal manera buscar la eficiencia máxima en las operaciones.

Es necesario señalar, que los estudiantes se mostraron más receptivos ya que se generó un ambiente ameno donde expresaran sus expectativas y necesidades conforme al proceso educativo; este recurso pedagógico facilitó de sobremanera el aterrizaje de lo planteado en la teoría en situaciones cotidianas reflejas en el material fílmico presentado. Estos resultados favorables se vieron reflejados en las actividades complementarias, así como en resultados de parciales.

El Cine Foro como recurso pedagógico también ha sido ampliamente utilizado en distintas áreas de programas y asignaturas que

CINE FORO

requieran análisis y que busquen la gestión del pensamiento crítico, incluyendo la Psicología. Cadus, (2020) plantea:

En los últimos 50 años se han desarrollado numerosos estudios interdisciplinarios en los que se trabaja el cine desde la narratología, las teorías del discurso, la comunicación, la psicología y la semiótica, generalmente mezcladas, en los libros, con perspectivas de la teoría crítica, la hermenéutica y la iconología, en un devenir epistémico en el que a pesar de las pretensiones disciplinares siguen siendo los nombres propios los verdaderos referentes teóricos (p.5).

Atendiendo a estos elementos que buscan la gestión del pensamiento, desde las distintas prácticas de Psicología, el Cine Foro también se concibe como un recurso apropiado para contextualizar las realidades sociales. Para el caso de la Practica Social y la práctica educativa, la búsqueda de un pensamiento crítico se fomenta a través de la representación del “mundo real” en el que el estudiante logra interiorizar discursos idealistas, metodológicos, vivenciales entre otros; los cuales le permitirán orientar su espíritu científico-. social. Es decir que el Cine Foro traspasa los límites de la representación visual para convertirse en una guía para la acción y/o la práctica:

EXPERIENCIAS SIGNIFICATIVAS DE LA...

Las ideas, por su parte, cuando no son concebidas como sinónimos de los conceptos, pueden considerarse como un plan para realizar o como una guía para la acción, para lo cual suele ser fundamental la síntesis icónica capaz de simbolizar la proyección hacia el cumplimiento de la idea. (Cadus, 2020, p.11)

En las prácticas formativas del Programa de Psicología de la Corporación Universitaria Antonio José de Sucre, los estudiantes que realizan sus prácticas sociales y educativas deben desarrollar competencias específicas en los ámbitos propiamente dichos como fundaciones, colegios y entidades que atienden estos grupos poblacionales. Estas competencias buscan la puesta en marcha de procesos de investigación y/o investigación, promoviendo en los estudiantes fundamentos y destrezas tales como “capacidad del estudiante para adquirir conocimientos, actitudes y habilidades requeridas para el ejercicio profesional del futuro psicólogo (área social), Capacidad de observar y comprender procesos cognitivos y sus manifestaciones en el aula (área educativa), capacidad para realizar un acercamiento a las realidades sociales según los contextos y situaciones que deben intervenir(área social), capacidad para observar y comprender las realidades sociales y proponer estrategias para aportar al cambio social, capacidad para realizar diagnósticos en

CINE FORO

contextos sociales y educativos para fundamentar propuestas de acción apoyándose en técnicas y estrategias.⁴

Es decir que el objetivo de las prácticas del Programa de Psicología es acercar al estudiante a las diferentes realidades sociales así como a las realidades educativas para generar propuestas de intervención en los distintos ciclos del desarrollo humano y en ambos contextos; por tanto, el Cine Foro se presenta como una oportunidad valiosa para generar en el estudiante el espíritu crítico social en el cual emergen no sólo el interés por explicar los procesos sociales de los individuos y del comportamiento, sino un espacio para la aplicación de sus saberes mediante la contextualización de distintas realidades, distintos problemas y distintos métodos de inmersión y por tanto, de intervención social y educativa.

Esta estrategia ha sido ampliamente empleada en el contexto educativo, tanto a nivel de básica secundaria, como universitario y estudios de posgrado, por ello, cabe en estas líneas hacer mención de la estrategia ha sido valorado como un recurso valioso que ayuda a comprender la naturaleza del cine y el arte, y además tiene un gran

⁴ Plan de Asignatura. Programa de Psicología. Corporación Universitaria Antonio José de Sucre (2023)

EXPERIENCIAS SIGNIFICATIVAS DE LA...

potencial educativo en diversas áreas como la cultura, ciencias, moral, psicología, filosofía, ideologías, entre otros. Luego de analizar detenidamente estas cualidades, se tomó la decisión de utilizar esta herramienta debido a su fácil adaptación a los objetivos académicos. (Pérez, 2022)

Con base en lo arriba dicho, en la Universidad Ricardo Palma buscaron analizar una película desde una perspectiva de una asignatura en particular, se llevó a cabo el CINE FORO PEB 2017-I. En primer lugar, se realizó un análisis general de la película, lo cual llevó a un razonamiento específico. De esta manera, se logró que los estudiantes descubrieran, asimilaran y entendieran la realidad, relacionándola con las asignaturas impartidas en el Programa de Estudios Básicos.

Así pues, en el mes de mayo y junio de 2017 se llevó a cabo el evento, en el cual participaron diferentes asignaturas. Algunas de las películas presentadas fueron "55 Días en Pekín" en la asignatura de Historia de la Civilización, "Túpac Amaru" en la asignatura de Formación Histórica del Perú, "El Código Enigma" en la asignatura de Lógica y "Erin Brockovich" en la asignatura de Recursos Naturales y Medio Ambiente. Como resultado de la estrategia empleada por dos semestres consecutivos, se comprobó su efectividad para generar una

CINE FORO

interacción entre docente y estudiante, fomentando la participación, el debate, el intercambio de ideas, generando así una dinámica de grupo muy valiosa para el aprendizaje (Cóndor , 2020)

Análisis de los Resultados Obtenidos

El Cine Foro es una estrategia didáctica altamente beneficiosa que fomenta la participación de profesores y alumnos en un debate. Su implementación demuestra ser muy efectiva y permite interacción mayor durante todo el proceso. Es relevante destacar que la iniciativa tuvo buena acogida, lo cual facilitó que los estudiantes pudieran incorporar en su sistema cognitivo concepciones del hombre y teorías administrativas.

El foro comenzó con un análisis general para luego abordar los temas específico que conciernen a la asignatura, logrando que los estudiantes tomaran conciencia sobre la problemática en cuestión. Esto a su vez generó ideas y reacciones que fueron consideradas y canalizadas durante el debate. Al final, los alumnos comprendieron y asimilaron satisfactoriamente el mensaje, lo cual se reflejó más tarde en las clases cuando se ahondó en el tema y en los resultados de las

EXPERIENCIAS SIGNIFICATIVAS DE LA...

actividades complementarias y en las contestaciones de en el parcial frente a estos temas.

Conclusión

El cine-foro se presenta como una valiosa herramienta pedagógica que permite a los estudiantes adquirir Aprendizajes Significativos de una manera lúdica y reflexiva. Este libro ha analizado el modo en que los estudiantes adquieren aprendizajes, el poder del cine como recurso educativo, las características del cine-foro y sus beneficios en la adquisición de Aprendizajes Significativos. Mediante la implementación de esta estrategia, se pudo despertar el interés y curiosidad de los educandos, propiciando aprendizajes perdurables, por consiguiente, se puede afirmar al igual que las experiencias al respecto aquí citadas, que efectivamente el Cine Foro representa un importante recurso pedagógico, el cual puede ser empleado en el nivel universitario.

De la experiencia educativa, se puede afirmar categóricamente que un ejercicio bien planificado fomenta el intercambio de opiniones e ideas, permite a los espectadores compartir sus puntos de vista, reflexiones con relación a la película, promueve de manera efectivo el debate constructivo y la capacidad de empatizar con los personajes. En

CINE FORO

este mismo sentido, se puede mencionar además que mejora la capacidad de expresión y comunicación frente al público, a la vez que ejerce la capacidad argumentativa y el empleo de términos técnicos propios de la carrera.

De la misma manera, se puede señalar el fomento del pensamiento crítico, ya que se analiza, reflexiona y discuten temas planteados en la película, así como el comportamiento de los personajes, los mensajes, la comunicación, la ética y los valores. Estos resultados fueron compatibles a los encontrados en la experiencia llevada a cabo en la Universidad Ricardo Palma a través del CINE FORO PEB 2017-I. Esperamos que esta información sea de utilidad para los educadores interesados en implementar el cine-foro como recurso pedagógico en sus clases.

Referencias

EXPERIENCIAS SIGNIFICATIVAS DE LA...

- Novak, A., & Hanesian, H. (2001). Psicología educativa: un punto de vista cognitivo. *Trillas: México: segunda edición de la Psicología educativa.*
- Baque Reyes, G. R., & portilla Faican , G. I. (2021). El Aprendizaje Significativo como estrategia didáctica para la enseñanza —. *polo del conocimiento.*
- Cadús, R. O. (2020). *Filosofía del cine. El pensamiento por otros medios.* <https://www.redalyc.org/journal/854/85468582013/>
- Carrascosa, T. P. (2015). EL CINE COMO RECURSO DIDÁCTICO: UNA PROPUESTA DE PROGRAMACIÓN DIDÁCTICA. *EDETANIA 47, ISSN: 0214-8560, 221-232.*
- Pérez, A. M. (2022). EL CINE FORO COMO HERRAMIENTA ESTRATÉGICA APLICADO A LA EDUCACION SUPERIOR: DESCRIPCIÓN DE UNA EXPERIENCIA. *Universidad Ricardo Palma.*
- Rodríguez Palmero, M. L., Moreira, M. A., Caballero Sahelices, M. C., & Greca, L. M. (2008). *La teoría del Aprendizaje Significativo en la perspectiva de la psicología cognitiva.* barcelona: Ediciones Octaedro, S.L.

CINE FORO

Rodriguez, L. M. (2009). El Cine Foro como herramienta para analizar la Rep del maestro en el discurso cinematografico . *Praxis, Pedagogia*.

Verano, I. E. (2019). El cine como espejo diferido: el concepto de transferencia en André Bazin y Stanley Cavell. *scielo Analitys*.

Reviviendo a Través de Roles la Historia de la Enfermería. Etapa Primitiva, Media, Vocacional y Moderna

Carmen Gilma Paternina Contreras¹

Resumen

La Enfermería es un arte, una ciencia, requiere entendimiento y aplicación de determinados conocimientos teóricos y prácticos. Ha buscado desde su inicio (siglo XVIII) la delimitación de su esencia: el cuidado a la persona, la familia y la comunidad (Lozano, 2003). La historia de la enfermería está dividida en cuatro etapas, en las cuales se destacan: la etapa primitiva o doméstica, en ella la mujer de hogar, encargada de ser la cuidadora; la etapa Media, el cuidado a cargo de las personas de la nobleza y el clero; la etapa vocacional, marcada por el cristianismo, donde todo lo que se hace y se piensa es debido a un Dios; y la etapa moderna caracterizada por la lucha contra la enfermedad para buscar la salud, inicia la incursión de la mujer enfermera en la apertura de un nuevo camino de educación. El objetivo de esta experiencia pedagógica fue representar a través de la metodología “juego de roles” enfatizar cada uno de los momentos históricos vividos caracterizados por un desarrollo dinámico para la profesión de Enfermería. La representación espontánea de cada etapa permitió a los estudiantes el desarrollo de la comunicación e interpretar una situación real y lograron mostrar los acontecimientos relevantes de cada período,

¹ Corporación Universitaria Antonio José de Sucre–UAJS. Correo electrónico: direccion_enfermeria@uajs.edu.co.

EXPERIENCIAS SIGNIFICATIVAS DE LA...

comprendiendo y expresando las diversas situaciones, lo que favoreció el fortalecimiento del aprendizaje significativo de la unidad temática.

Palabras clave: historia, enfermería, primitiva, media, vocacional y moderna

REVIVIENDO A TRAVÉS DE ROLES LA...

Introducción

Enfermería es un campo científico de aplicación; posee un cuerpo de conocimientos que evoluciona de manera independiente y tiene una forma individual de interpretar los fenómenos de su competencia: el cuidado y la salud de los seres humanos de una forma unitaria y multidimensional, enfocándolo desde el espectro de las respuestas humanas hacia los problemas reales o potenciales de la salud. Es por ello por lo que el estudiante debe conocer los aspectos históricos y evolutivos de la disciplina para reflejarlo en la práctica y empoderarse de su labor como cuidador de la salud de las personas y colectivos. Asimismo, contribuya al desarrollo de la profesión en pro de alcanzar altos estándares de calidad, aumentar el estatus profesional y lograr un mayor reconocimiento en la comunidad científica y en el sector salud. Con respecto a las competencias que se esperaban alcanzar se indicó la capacidad para reconocer los aspectos básicos sobre la evolución histórica de las prácticas de cuidado de enfermería, a través de las diferentes filosofías, modelos y teorías de la disciplina para lograr una mayor comprensión y apropiación de estas, resaltando todas aquellas que aportan al cuidado de la vida y la salud.

En cuanto al resultado de aprendizaje esperado el estudiante asocia los aspectos de la evolución de la Enfermería en Colombia con las consideraciones relevantes de las prácticas cuidadoras desde la época prehistórica hasta la actualidad.

Siendo el objetivo primordial que el estudiante obtuviera un aprendizaje significativo se consideró utilizar el Juego de Rol “concebida como una estrategia didáctica enfocada hacia el desarrollo de competencias cognitivas y actitudinales, aplicable a cualquier nivel educativo, dada su versatilidad” (Ascencio, 2022)

EXPERIENCIAS SIGNIFICATIVAS DE LA...

Se seleccionó esta estrategia considerada apropiada para la temática Historia de la Enfermería en sus diferentes etapas, por lo que permitió la representación real de los acontecimientos de cada una de ellas.

Esta debe contener una visión amplia de la propuesta, incluyendo: la Asignatura, las Competencias y Resultados de Aprendizaje a alcanzar, así como la Estrategia pedagógica o didáctica aplicada en el desarrollo de su práctica docente, la cual desarrollará en su ponencia.

Desarrollo

Es importante anotar que una forma de aprendizaje innata en el humano es el juego. Al jugar, tanto el niño como el adulto se enfrentan a actos creativos (Suarez, 2020), ahora bien, el juego se puede presentar de dos maneras: libre e intencionado. Un juego es libre toda vez que se produce de manera espontánea y cuando sus jugadores se organizan de forma autónoma. Si bien genera aprendizajes, estos no van más allá de lo necesario para desenvolverse en este, y sus aportes para otras situaciones y circunstancias sociales son bajos. La mayor particularidad del juego libre es que no se orienta hacia un objetivo pedagógico, sino tan solo hacia el hecho del cumplimiento de sus propósitos inherentes. Por su parte, el juego intencionado va más allá del cumplimiento de las metas del jugar per se, para ir más allá y proponer, mediante escenarios simulados, posibilidades para que el jugador - estudiante experimente, de manera significativa, el aprendizaje y lo aprehenda. En este sentido, el juego de roles se concibe como un juego intencionado, al buscar un fin pedagógico mediante la lúdica. Este acto de simulación a partir del juego, le implica al jugador – estudiante ponerse en situaciones que en

REVIVIENDO A TRAVÉS DE ROLES LA...

su cotidianidad no viviría, pero que al imitarlas le permiten reconocer, analizar y evaluar los intereses, motivaciones, expectativas, sensaciones y pensamientos del otro. De esta manera, el jugador-estudiante se entrena para desenvolverse en su grupo social al imitar y comprender sus dinámicas y tensiones. En virtud de esta forma lúdica y natural del aprendizaje, es posible propiciar, de manera intencionada, escenarios donde el estudiante se vea en la necesidad de vivenciar circunstancias y contextos ajenos a los suyos, a fin de permitirle conocerlos y comprenderlos para que pueda evaluarlos desde una mirada multiperspectiva. (Suarez 2020).

En este sentido, el juego de roles constituye una estrategia didáctica que le permite a quien lo juegue adentrarse en el otro, consiguiendo comprenderle, más allá de que esté o no de acuerdo con este. Así, tiene por objetivo “brindar una experiencia de aprendizaje en la que los estudiantes ponen en práctica competencias ciudadanas y, además, se ponen en los zapatos de otras personas al asumir su papel”. Dadas estas características, el juego de roles fomenta el aprendizaje significativo, en tanto motiva al estudiante mediante el disfrute de la imitación y representación de roles, y desarrolla en éste procesos de autonomía y habilidades de pensamiento crítico, lo que deviene en la reconstrucción de nuevos conocimientos. La ventaja de esta metodología busca que el aprendizaje sea significativo, esto es, que les proponga a los estudiantes escenarios en los que puedan armonizar nueva información que se les presente con sus conocimientos previos a fin de construir nuevos conocimientos. Esto supone que la importancia del acto pedagógico recaiga en el estudiante y sus formas de aprender. Otras de las ventajas residen en que: • Se evita el aprendizaje memorístico y evaluaciones de este corte. • Se propicia el aprendizaje

EXPERIENCIAS SIGNIFICATIVAS DE LA...

activo, donde el jugador - estudiante experimente conocimientos y sensaciones a fin de aprehenderlos, comprenderlos, analizarlos y valorarlos. • Se lleva la teoría a la práctica. • Le permite al jugador-estudiante, percatarse de las tensiones que existen en la realidad social. • Le da las herramientas al jugador-estudiante para identificar las reglas que se presenten en una realidad social. • Facilita al jugador-estudiante el desarrollo de habilidades de autonomía en la toma de decisiones asertiva. • Brinda al jugador-estudiante las herramientas cognoscitivas y actitudinales, para la solución de problemas sociales. • Le permite al jugador-estudiante desarrollar posturas críticas. (Suarez, 2020)

Ante este panorama se consideró esta estrategia pedagógica indicada para el aprendizaje de la unidad relacionada con la Historia de la Enfermería en las diferentes etapas: DOMÉSTICA O PRIMITIVA: la mujer de hogar, encargada de ser la cuidadora. Utiliza elementos del medio, como el agua para la higiene, pieles para el abrigo, plantas y aceite para alimentación y las manos como forma maternal para transmitir bienestar. Se realizó en los primeros pueblos primitivos Babilonia, el pueblo Hebreo, Egipto, India, China, el continente Americano y sociedades del mundo clásico como Grecia y Roma. Las enfermedades eran consideradas un castigo, se clasificaba según el delito cometido.

REVIVIENDO A TRAVÉS DE ROLES LA...

Figura.



En esta representación los estudiantes utilizaron vestuarios acordes a la época y realizaron cuadros humanos con las vivencias de la atención de los enfermos, la acción de las comadronas atendiendo un parto y la influencia de las prácticas del chamán .

EDAD MEDIA: La atención del enfermo se basaba más en lo espiritual y en la oración que en una sanación, el cuidado a cargo de las personas de la nobleza y el clero, personas privilegiadas de la sociedad y con poder económico y político y la ayuda que prestaban era sin ningún interés alguno solo de glorificar a Dios.

EXPERIENCIAS SIGNIFICATIVAS DE LA...

Figura.



En esta representación los estudiantes simularon la vida y el quehacer del personal del clero al cuidado de los enfermos, aprendieron la gran influencia de las personas de la nobleza en el cuidado de enfermería

ETAPA VOCACIONAL: Esta etapa marcada por el cristianismo donde todo lo que se tiene se hace y se piensa es debido a un Dios, y toda la ayuda que se preste al enfermo era para el perdón de los pecados, se ve que en esta época se enmarcan valores y ayuda a los demás como una forma de amor a cristo. Es oportuno resaltar, que en este tiempo aún no se le llamaba “enfermería”, sino que se trataba de una práctica basada en la vocación de la persona que deseaba ayudar a los enfermos.

REVIVIENDO A TRAVÉS DE ROLES LA...

Figura



En esta etapa los estudiantes se vistieron de religiosas y oraron por la salud de los enfermos demostraron el amor y el cuidado, aprendieron que la Enfermería es una profesión de entrega y de servicio permanente.

ETAPA MODERNA: Esta etapa se relaciona con los cuidados y con el concepto de la salud como lucha contra la enfermedad, Los hospitales eran construidos con grandes salas repletas de enfermos, se puede ver como inicia la incursión de la mujer enfermera en la apertura de un nuevo camino de educación (Achuri, 2006)

EXPERIENCIAS SIGNIFICATIVAS DE LA...

Figura.



El aula de clase se convirtió en una sala general con heridos y enfermos al cuidado de la mujer cuidadora, ya en esta etapa reconocida como enfermera, el médico daba las órdenes. Aprendieron en esta representación la transformación de la enfermera que buscaba prepararse en su quehacer

Conclusiones

- La enfermería antes de ser una profesión tuvo una cronología que la marcó, formada por unas Etapas que incluyeron acontecimientos específicos. Para el estudio de este tema se utilizó la Metodología “Juego de rol” para mayor comprensión.
- La representación espontánea de cada etapa permitió a los estudiantes interpretar una situación real y lograron mostrar los acontecimientos relevantes de cada período, y fortalecer el aprendizaje significativo de la unidad temática

Referencias

Moreno, M. (s.f). Chronology of the professionalization of nursing, Yenni.

<https://www.redalyc.org/jatsRepo/5177/517753268005/html/index.html>

Vásquez, M. Desarrollo conceptual en enfermería: evolución, tendencias y desafíos. Disponible en

<https://pesquisa.bvsalud.org/portal/resource/pt/lil-480379>

Desarrollo disciplinar de la enfermería- María Consuelo Castrillón.

Disponible en

<https://www.redalyc.org/pdf/1052/105217873005.pdf>

El juego de roles, estrategia para desarrollar el aprendizaje significativo. Leonardo Marcel Ascencio Urueña Fundación

Universitaria San Martín . (pp. 67-89). Cali, Colombia:

Editorial Universidad Santiago de Cali. DOI:

<https://doi.org/10.35985/9786287501591.4>, 2022

Suárez, X., Castro, M., y Muñoz, C. (2020). Uso de juego de roles con grabación de video para el desarrollo de la competencia de

entrevistar en estudiantes de psicología. Revista Electrónica

Educare, 24(2), 20-37. <https://doi.org/10.15359/ree.24-2.2>

Identificación de Peligros desde el Enfoque Práctico de la Física aplicada en Canteras del Municipio de Toluviejo, Sucre

Ever Enrique Ladeus Vitola¹, Ana Isabel González Monterrosa², Carlos Andrés Montes Hoyos³ y María Alejandra Santís Puche⁴

Resumen

La presente experiencia significativa fue desarrollada a partir de la gestión docente del Programa de Tecnología en Seguridad y Salud en el Trabajo, desde el enfoque práctico de la Física Aplicada, lo cual permitió identificar desde un contexto real los peligros presentes en las actividades de producción del cemento y concreto, observar las actividades realizadas en el proceso de extracción y transformación de la materia prima, así como el reconocimiento de maquinarias y equipos utilizados, permitiendo la oportunidad de reforzar los conocimientos frente a las temáticas abordadas desde la asignatura Física Aplicada y brindar un componente práctico a la disciplina profesional. La metodología fue basada en un enfoque constructivista, a través del cual proporciona a los estudiantes las herramientas necesarias para lograr un aprendizaje significativo y desenvolverse en el medio desde un

¹ Corporación Universitaria Antonio José de Sucre–UAJS. Correo electrónico: ever_ladeus@uajs.edu.co.

² Corporación Universitaria Antonio José de Sucre–UAJS. Correo electrónico: docente_sst1@uajs.edu.co

³ Corporación Universitaria Antonio José de Sucre–UAJS. Correo electrónico: docente_sst2@uajs.edu.co

⁴ Corporación Universitaria Antonio José de Sucre–UAJS. Correo electrónico: direccion_administracion@uajs.edu.co

EXPERIENCIAS SIGNIFICATIVAS DE LA...

contexto práctico. Los resultados de aprendizaje obtenidos fueron favorables con respecto a los objetivos planteados desde la asignatura.

Palabras clave: peligros, práctico, física, aplicada, constructivismo

IDENTIFICACIÓN DE PELIGROS DESDE EL...

Introducción

El peligro es una situación, acto o elementos que pueden causar daños, pérdidas materiales y deterioro a la salud física, mental y social de los trabajadores. Este se materializa cuando existe una probabilidad alta de ocurrencia u aparición del riesgo, a partir de factores presentes en el ambiente laboral, los cuales pueden provocar afectaciones al individuo que ejerce una labor. En los sectores de la economía, se presentan peligros que pueden atentar contra el bienestar integral de los trabajadores. De acuerdo con las estadísticas de accidentalidad en Colombia, durante el año 2021 se reportaron de 513.857 accidentes de trabajo, lo que equivale a una tasa nacional de 4,76 accidentes por cada 100 trabajadores, superior con respecto a la registrada en 2020, que se ubicó en 4,45. En promedio, durante el año 2021, se presentaron 1.408 accidentes de trabajo por día (Fasecolda, 2021). Por su parte, en el año 2022 se presentaron 545.133 calificados como laborales, con una tasa nacional de 4.62 por cada 100 trabajadores (DANE, 2022).

Con respecto, a la relación de la distribución de la accidentalidad por actividad económica, el informe de RL datos evidencia que los sectores productivos que presentaron la mayor accidentalidad en 2021 fueron ‘agricultura, ganadería, caza y silvicultura’, con una tasa de 13,75 accidentes por cada 100 trabajadores, seguido por ‘Minas y canteras’, con una tasa de 12,59 accidentes. Asimismo, la ‘Industria Manufacturera’ con 88.218 accidentes y el sector ‘Inmobiliario’ con 86.012 accidentes representan en conjunto el 34 % del total de accidentes registrados (Fasecolda, 2021).

Dadas las cifras, es de gran importancia que las organizaciones, independientemente de la actividad económica, número de trabajadores

EXPERIENCIAS SIGNIFICATIVAS DE LA...

y nivel de riesgo, realicen una identificación oportuna de los peligros presentes en la actividad laboral, para una evaluación y valoración de los riesgos, con el fin de establecer e implementar medidas de intervención y control de los peligros, para la disminución de incidentes, accidentes y enfermedades de origen laboral.

Teniendo en cuenta lo anterior, surgió la necesidad de realizar un trabajo de campo desde la asignatura Física Aplicada de III semestre del Programa de Tecnología en Seguridad y Salud en el Trabajo, con el fin de fortalecer los conceptos adquiridos en el proceso de aprendizaje de la Física Aplicada, tales como el ruido, las vibraciones, la temperatura en el ambiente laboral, los cuales se articulan con la realidad del contexto donde se desempeña el trabajador, u operador de ciertas maquinarias o herramientas que generan patologías ocupacionales. El trabajo de campo se realizó en las canteras del municipio de Toluviejo Sucre, así como visita a la empresa Cementos Argos, ubicada en el municipio Toluviejo, la cual es una organización multinacional, productora y comercializadora de cemento y concreto. Entre los objetivos del trabajo de campo, se estableció la identificación de los factores de riesgo, desde el enfoque práctico de la Física Aplicada, reconocimiento de las maquinarias que generan vibraciones y ruidos, que conducen al trabajador-operador a patologías ocupacionales y la identificación de las actividades laborales que generan efectos negativos sobre la salud.

Desarrollo

La experiencia significativa se fundamenta en una concepción constructivista, a través de la cual se busca que el estudiante sea gestor de su propio conocimiento. Además, está basado en el aprendizaje

IDENTIFICACIÓN DE PELIGROS DESDE EL...

significativo, buscando que el estudiante encuentre una aplicación real a lo que aprende; se busca una resignificación conceptual, incorporando a los conocimientos previos los conocimientos nuevos adquiridos dentro y fuera del aula.

El paradigma constructivista no es un libro de recetas, sino un conjunto articulado de principios, desde donde es posible identificar problemas y articular soluciones. Es decir, los profesores proporcionan a los estudiantes las estrategias necesarias para promover un aprendizaje significativo, interactivo y dinámico, despertando la curiosidad del estudiante por la investigación, mientras que la educación tradicional se enfoca en enseñar, memorizar e imponer contenidos, dando como resultados estudiantes pasivos (Coll et al., 1993).

Adicionalmente, el trabajo de campo permite la posibilidad de aprender directamente el estudio de la realidad, la cual se lleva a cabo colocando al estudiante como agente activo de su propio proceso de aprendizaje. Él mismo descubre los hechos, obtiene impresiones, desarrolla conceptos y percibe la interrelación del hombre con su medio. Estimula el espíritu de exploración, mientras agudiza el deseo por la investigación. Despliega la imaginación, mientras activa la motivación y el deseo para las innovaciones. Desarrolla la comprensión de medios ricos en contenido e induce a develar sus características. Promueve el desarrollo personal y permite el desarrollo de actitudes (Cely et al., 2008, citado por Sánchez et al., 2015: 940).

Figura 1. Grupo de estudiantes de la asignatura Física Aplicada del Programa de TSST



Durante el recorrido, se observó el lugar, se tuvo acompañamiento y aporte de conocimientos por parte del guía, quien explicó muy detalladamente todas las actividades que se realizan en las diferentes zonas. El recorrido comenzó en un lago o represa, la cual está desde hace 60 años y que es de mucha utilidad para las labores que se realiza en la empresa Cementos Argos, siendo la fuente primaria de obtención de agua, la cual es necesaria para el proceso industrial de la empresa. En ese lugar donde está situado el lago, se conlleva la siembra del roble y la teca, de donde proviene la madera productiva y de calidad; la teca y el roble son maderas utilizadas para muebles, cama, silla, lápices, etc. Por otra parte, el *clinker* que es traído de Cerro Matoso, es sometido a un proceso de transformación, y primeramente, es introducido en el horno; luego, se le va echando 10 capas de piedra, por

IDENTIFICACIÓN DE PELIGROS DESDE EL...

cada 5 pacas de *clinker*. Finalmente, es quemado con gas natural a una temperatura de 1500 °C.

Figura 2. Reconocimiento de recursos hídricos de la zona. Lago la Esperanza



Luego, se realizó un recorrido en las canteras de Toluviejo, donde se lleva a cabo la explotación de la piedra caliza; cada viaje en el camión equivale a 7 m³ cúbicos de piedra. Esta tiene unos derivados como la gravilla, el polvillo y carbonato de calcio; cabe resaltar, que esta actividad provoca un deterioro e impacto ambiental negativo.

Figura 3. Exploración de Canteras de Toluviejo



EXPERIENCIAS SIGNIFICATIVAS DE LA...

Asimismo, durante el recorrido, se logró identificar los peligros a los cuales se encuentran expuestos los trabajadores, entre los cuales se destacan peligros físicos, químicos, biológicos, psicosociales, biomecánicos y de condiciones de seguridad.

Figura 4. Identificación de peligros y reconocimiento de las canteras



IDENTIFICACIÓN DE PELIGROS DESDE EL...



De acuerdo con los estándares mínimos para la implementación del Sistema de Gestión en Seguridad y Salud en el Trabajo, la identificación de peligros y evaluación de los riesgos debe ser desarrollada por el empleador o contratante con la participación y compromiso de todos los niveles de la empresa. El empleador o contratante debe aplicar una metodología que sea sistemática, que tenga alcance sobre todos los procesos y actividades rutinarias y no rutinarias, internas o externas, máquinas y equipos, todos los centros de trabajo y todos los trabajadores, independientemente de su forma de contratación y vinculación, que le permita identificar los peligros y evaluar los riesgos en seguridad y salud en el trabajo, con el fin que pueda priorizarlos y establecer los controles necesarios, realizando mediciones ambientales cuando se requiera (Decreto 1072, 2015).

Por tal razón, es de vital importancia que las empresas identifiquen los peligros, valoren y evalúen los riesgos en el trabajo y

EXPERIENCIAS SIGNIFICATIVAS DE LA...

puedan establecer medidas de intervención en la fuente generadora del peligro, en el medio y en el individuo. En el análisis realizado a las zonas de trabajo, se evidenció la ausencia de medidas de control, así como la falta de elementos de protección personal para el cuidado del trabajador.

Figura 5. Personal de las Canteras de Toluviejo



Cabe resaltar, que gran parte de las empresas dedicadas a la explotación de piedra caliza son informales, por lo cual desconocen la normatividad, los lineamientos y los estándares que por ley deben cumplir y garantizar, para el correcto funcionamiento y protección de la salud de los trabajadores.

Conclusiones

IDENTIFICACIÓN DE PELIGROS DESDE EL...

En síntesis, a través de la experiencia significativa se logró identificar las actividades laborales, maquinarias y lugares de trabajo, así como los peligros presentes en el personal trabajador de las canteras del municipio de Tolúviejo, Sucre. Las condiciones laborales de las canteras no se encuentran en óptimas condiciones para el personal, debido a la presencia de factores de riesgo que afectan la salud. Asimismo, la carencia de elementos de protección personal para la realización de las labores.

Por tal razón, es importante, la aplicación de medidas de intervención frente a los peligros presentes en la actividad de explotación de piedra caliza, para la disminución de la probabilidad de padecer enfermedades y accidentes laborales, de origen laboral u ocupacional. Cabe destacar, que, en esta labor, por ser algunas canteras del sector informal, desconocen y omiten los estándares de seguridad y salud en el trabajo; por lo tanto, no se llevan a cabo programas de promoción de la salud y protección a los trabajadores, así como la identificación, evaluación y valoración de riesgos, e implementación de medidas de prevención y control.

Referencias

- Coll, C., Martín, E., Mauri, T., Miras, M., Onrubia, J., Solé, I., & Zabala, A. (Coords.). (1993). *El Constructivismo en el aula*. Barcelona: Graó.
- DANE, Administradoras de Riesgos Laborales y Subdirección de Riesgos Laborales (2022). *Indicadores de riesgos laborales*. Ministerio de Salud y Protección Social. Bogotá- Colombia.
- Decreto Único Reglamentario del Sector Trabajo Decreto 1072 (2015). *Sistema de Gestión de Seguridad y Salud en el Trabajo de*

EXPERIENCIAS SIGNIFICATIVAS DE LA...

Colombia.

<https://www.mintrabajo.gov.co/documents/20147/0/DUR+1072+Sector+Trabajo+Actualizado+a+Diciembre+20+de+2021.pdf/f1f86400-2b37-0582-5557-87a5d3ea8227?t=1640204850717>

Federación de Aseguradores Colombianos Fasecolda (2021). Siniestralidad laboral en 2021. Consejo Colombiano de Seguridad.

Guía técnica colombiana GTC 45 (2012). Guía para la identificación de los peligros y la valoración de los riesgos en seguridad y salud ocupacional.

http://132.255.23.82/sipnvo/normatividad/GTC_45_DE_2012.pdf

Sánchez, Alfredo; Acosta, Savier y Puche, Deinny (2015). El trabajo de campo como estrategia didáctica para el aprendizaje de la Zoología. IV Congreso Venezolano. V Jornadas Nacionales de investigación estudiantil, de la Universidad del Zulia (REDIELUZ), del 19 al 21 de octubre. Maracaibo, Venezuela. pp. 940-945.

Prácticas Ambientales en los Sistemas de Aprovechamiento de Aguas Lluvias y Uso Energético en Parque Comercial Guacarí

María Claudia Lozano Acosta¹, Ana Isabel González Monterrosa², Carlos Andrés Montes Hoyos³ y María Alejandra Santís Puche⁴

Resumen

La presente experiencia significativa fue desarrollada a partir de la gestión docente del programa de Tecnología en Seguridad y Salud en el Trabajo, desde el enfoque práctico de la asignatura Gestión Ambiental, a través de la cual se realizó la visita empresarial al Parque Comercial Guacarí, ubicado en la ciudad de Sincelejo, Sucre, en la que permitió desarrollar un recorrido ecológico por las instalaciones para la identificación de captación y aprovechamiento de aguas lluvias, eficiencia energética y zona de reserva para preservación de especies. La metodología fue basada desde un enfoque constructivista, por medio del cual proporciona a los estudiantes las herramientas necesarias para lograr un aprendizaje significativo y colocar en práctica los conocimientos adquiridos. Los resultados de aprendizaje obtenidos

¹ Corporación Universitaria Antonio José de Sucre–UAJS. Correo electrónico: docente_marialozano@uajs.edu.co.

² Corporación Universitaria Antonio José de Sucre–UAJS. Correo electrónico: docente_sst1@uajs.edu.co

³ Corporación Universitaria Antonio José de Sucre–UAJS. Correo electrónico: docente_sst2@uajs.edu.co

⁴ Corporación Universitaria Antonio José de Sucre–UAJS. Correo electrónico: direccion_administracion@uajs.edu.co

EXPERIENCIAS SIGNIFICATIVAS DE LA...

fueron favorables con respecto a los objetivos planteados desde la asignatura.

Palabras clave: gestión, ambiental, aprovechamiento, sostenible, impacto

Introducción

La presente experiencia significa de aula, parte, desde el objetivo general de la asignatura Gestión ambiental del programa de Tecnología en Seguridad y Salud en el Trabajo III semestre, el cual plantea sensibilizar a los estudiantes en cuanto a la responsabilidad ambiental y social al impartir las teorías y conocimientos relacionados con el ambiente, para que sean utilizados como herramientas para sortear los problemas ambientales que va a enfrentar la industria. Como parte de la formación integral de los estudiantes, surge la necesidad de que la educación se oriente hacia el Desarrollo Sostenible, teniendo en cuenta que a nivel mundial la preocupación por el calentamiento global ha generado acuerdos internacionales, conferencias y protocolos que buscan establecer acciones con el fin de mitigar los efectos de este fenómeno.

La experiencia consistió en la realización de la visita empresarial al Parque Comercial Guacarí, ubicado en la ciudad de Sincelejo, Sucre, en la cual, se desarrolló un recorrido ecológico por las instalaciones donde se encuentran ubicados los equipos, herramientas e insumos para la captación y aprovechamiento de aguas lluvias, eficiencia energética y zona de reserva para preservación de especies.

La estrategia pedagógica se fundamenta en una concepción constructivista a través de la cual se busca que el estudiante sea gestor de su propio conocimiento. Además, está basado en el aprendizaje significativo, buscando que el estudiante encuentre una aplicación real a lo que aprende, se busca una resignificación conceptual, incorporando a los conocimientos previos los conocimientos nuevos adquiridos dentro y fuera del aula.

EXPERIENCIAS SIGNIFICATIVAS DE LA...

Es esencial, que los estudiantes tengan conciencia de la problemática ambiental generada por las actividades empresariales y qué mejor manera de fomentar la cultura, a través de la identificación de buenas prácticas ambientales implementadas en las MiPymes del departamento de sucre. La experiencia exitosa, describe las actuaciones responsables con el ambiente y la sociedad implementadas por el Parque Comercial Guacarí, el cual nace como el primer centro comercial de la ciudad de Sincelejo con formato ecológico y sostenible.

Desarrollo

El aprendizaje, es el proceso mediante el cual se logran cambios en conocimientos, creencias, comportamientos y actitudes. Esto se debe, al resultado de experiencias de vida que aumentan la capacidad y habilidad para desempeñarse mejor en tareas actuales y futuras (Ambrose, et al., 2017). Es decir, es un proceso dinámico que tiene como objetivo lograr cambios en el comportamiento y los procesos cognitivos como resultado de las experiencias que se derivan de la adaptación a entornos cambiantes y desafiantes (Esguerra y Guerrero, 2010; Garcés y Mora, 2020).

La experiencia significativa, se basó, en un enfoque constructivista, a través, del cual, permite que el docente sea un facilitador del conocimiento y el estudiante sea un participante activo y central en el proceso de aprendizaje, generando nuevos conceptos, permitiendo desarrollar un pensamiento crítico frente a los temas abordados y en las experiencias vividas desde la práctica. Castro et al. (2015) lo confirman; el papel del docente, es ser facilitador en la gestión de los procesos mentales. Es el docente, quien debe tener clara su importancia, como orientador, permitiendo el rendimiento académico y

PRÁCTICAS AMBIENTALES EN LOS SISTEMAS ...

resultados significativos en la realidad, creando ambientes creativos e innovadores.

En el 2015, según la conferencia la Conferencia de las Naciones Unidas sobre Cambio Climático en París, el sector construcción comercial y residencial representan el 39% de CO₂ emitido en la atmosfera. El Acuerdo de París, se basa en la Convención y, por primera vez, hace que todos los países tengan una causa común para emprender esfuerzos ambiciosos para combatir el cambio climático y adaptarse a sus efectos, con un mayor apoyo para ayudar a los países en desarrollo a hacerlo.

Asimismo, las certificaciones de sostenibilidad son normas y estándares de carácter voluntario y que se evalúan por entidades externas a la organización. Este tipo de certificaciones incluyen aspectos relacionados con el medio ambiente, la sociedad, la ética y los alimentos, en la cual se evalúan categorías, tales como, sitios sostenibles (SS), ahorro de agua (WE), energía y atmósfera (EA), materiales y recursos (MR), calidad ambiental de los interiores (IEQ), innovación en el diseño (ID).

El Parque Comercial Guacarí, nace como el primer centro comercial de gran formato, considerado como un gran regalo para las familias; majestuoso en su diseño, de amplios espacios, con una variada mezcla comercial, tecnológicamente moderno, amigable con el ambiente, que llega para jalonar el desarrollo de la región atendiendo la demanda comercial y de entretenimiento de quienes están dispuestos a nuevas experiencias.

A través del recorrido se logró identificar, la gestión sostenible frente al desempeño energético:

EXPERIENCIAS SIGNIFICATIVAS DE LA...

Figura 1. Grupo de estudiantes de la asignatura Gestión Ambiental del programa de TSST



Principales aspectos relacionado con desempeño energético

En el capítulo de energía el proyecto obtuvo un porcentaje de ahorro del:

- 61% frente a centros comerciales en esta zona climática – comparativo nacional
- 27% frente a estándares internacionales
- Consumo proyectado de 136 kWh/m² año, este es el consumo por m² equivalente al de un centro comercial de alto desempeño de la ciudad de Medellín, localizado en la Ciudad de Sincelejo y con full aire acondicionado.
- Los ahorros podrían alimentar 825 viviendas estrato tres en Sincelejo durante un año.

Este porcentaje se obtuvo a partir de las siguientes estrategias:

1. Reducción de la Proporción de vidrio en la fachada exterior – 11.09%

PRÁCTICAS AMBIENTALES EN LOS SISTEMAS ...

En el Parque Comercial se decidió optimizar la proporción de vidrio en la fachada del

proyecto de manera que se permitiera el paso de luz natural, aportando a la reducción de cargas en iluminación artificial y así mismo manteniendo la mayor cantidad posible de muro

solido que redujera la ganancia térmica del edificio, permitiendo tener unas cargas de climatización menores.

2. Aislamiento del techo - Valor-U de $2.33 \text{ W/m}^2\text{K}$

El Parque Comercial cuenta con cubierta en concreto y teja tipo sándwich que permiten mejorar el aislamiento térmico de la edificación, nuevamente contribuyendo a la reducción de cargas del sistema de climatización.

3. Aislamiento térmico de paredes externas - Valor-U: $2 \text{ W/m}^2\text{K}$

Como se mencionó en la primera estrategia, el proyecto uso materiales opacos que cuentan con un buen coeficiente de aislamiento térmico.

4. Aire acondicionado con enfriador por aire (helicoidal) - COP: 3.17

El diseño de aire acondicionado del parque comercial usa chillers enfriados por aire con un alto coeficiente de desempeño (COP por sus siglas en inglés), lo que se traduce en menos consumo energético para mantener las condiciones internas de confort.

5. Unidades de frecuencia variable en las manejadoras de aire

Con esta estrategia se busca que los equipos de suministro de aire suplan lo que en realidad se está necesitando en el parque comercial, por lo que su consumo energético disminuye en la medida

EXPERIENCIAS SIGNIFICATIVAS DE LA...

que no esté supliendo el 100% de su capacidad todo el tiempo, sino solo el volumen requerido dependiendo del nivel de ocupación de cada espacio.

6. Unidades de velocidad variable en bomba

A través del uso de estos equipos se logra una reducción en el consumo energético de las bombas porque, al igual que en la estrategia anterior, se logra que el equipo no trabaje siempre al 100%, sino en la capacidad que el parque comercial lo demande.

7. Recuperación del calor sensible del aire de salida -
Eficiencia: 66%

En el parque comercial se usa el aire climatizado extraído de los espacios para pre enfriar el aire fresco que va a acondicionar e inyectar constantemente. De esta manera disminuye la temperatura del aire exterior, haciendo menos exigente el proceso de enfriamiento y logrando reducir las cargas energéticas del enfriador de aire.

8. Ventilación con control de demanda y sensor de CO₂ para la entrada de aire fresco

Como se explicó en la estrategia 5, el sistema de climatización suple la cantidad de aire que el parque comercial demanda según la ocupación de este. Para esto, se instalaron sensores de CO₂ en las zonas circulaciones, los cuales monitorean las concentraciones de este compuesto constantemente y envían señales al sistema para ajustar el caudal suministrado.

9. Bombillas ahorradoras de energía

El parque comercial cuenta con luminarias LED que permiten niveles de iluminación más altos con un consumo energético más bajo.

10. Sensores de ocupación en baños

PRÁCTICAS AMBIENTALES EN LOS SISTEMAS ...

Para optimizar el sistema de iluminación, el Parque Comercial cuenta con sensores de ocupación en los baños, los cuales permiten tener el sistema encendido en estos espacios solo cuando se requiera.

11. Tragaluces para dar luz natural al 6.3 % del área del piso superior

El proyecto cuenta con claraboyas que permiten maximizar la luz natural en las zonas

comunes de manera que se reduzca el uso de la iluminación artificial.

Principales aspectos relacionado gestión sostenible de agua y paisajismo

En el capítulo de agua el proyecto obtuvo un porcentaje de ahorro del 49.79% comparado con el consumo de edificios similares del país. Este porcentaje se obtuvo a partir de la implementación de aparatos sanitarios de bajo consumo con las características que se

muestran a continuación:

Aparatos Sanitarios y Consumo

- Sanitarios 4.8 L/descarga
- Orinales 0.5 L/descarga
- Grifos de cierre automático 2.66 L/min
- Grifos para cocina 3.38 L/min

El 90% de las descargas sanitarias se hacen con agua lluvia, esto da una reducción del 51.2% frente a centros comerciales en esta zona climática – comparativo nacional (sin incorporar toda el agua lluvia). El 64.76% frente a estándares internacionales (con toda el agua lluvia). Pueden alimentar 77 viviendas estrato 3 durante un año.

EXPERIENCIAS SIGNIFICATIVAS DE LA...

El agua que sobra, la vierte cuidadosamente en el hábitat natural que rodea el parque comercial, articulándose con los cuerpos de agua existentes y las especies animales y vegetales que ya habitaban estos lugares antes de la llegada del parque comercial.

El parque comercial ha desarrollado un cuidadoso trabajo en el cuidado de los árboles maduros existentes en el lugar, salvaguardando las iguanas y otros animales que hacen uso del hábitat, de la siguiente manera:

- Integró a su diseño los árboles de Guacarí que se encontraban en el predio
- Reposición de 2035 especies
- Una gran zona de reserva ambiental con más de 400 árboles
- La protección de las especies animales presentes en el área del parque

Sistema de riego

Consta de 28 zonas las cuales están divididas en 48 módulos, que se conectan a través de paneles solares a una estación meteorológica ubicada en la cubierta del edificio. Por medio de la estación meteorológica se realiza un análisis de los parámetros climáticos en tiempo con el fin de conocer cuánta agua necesitan las plantas garantizando así que en los momentos en que se presenten lluvias o demasiada humedad en el suelo, el sistema de riego no entre en funcionamiento generando un ahorro constante de las aguas. A su vez el agua que utiliza el sistema es agua lluvia captado por sumideros en la cubierta del edificio. Este sistema es pensado ciento por ciento en ser amigable con el ambiente y generar un ahorro de agua constante.

PRÁCTICAS AMBIENTALES EN LOS SISTEMAS ...

Calidad del ambiente interior

- La tecnología de ionización bipolar Bioclimatic, trabaja neutralizando las partículas contaminantes del aire y los microorganismos patógenos (bacterias, mohos y levaduras) mediante la oxidación con “oxígeno activado”.

- Cuenta con un sub sistema denominado ionización bipolar, con este, se logró un ahorro de más de dos mil millones de pesos de inversión inicial por sistema, lo cual cubrió de lejos las inversiones de agua lluvia y otras estrategias de sostenibilidad.

Figura 2. Recorrido por las instalaciones del parque comercial Guacarí



EXPERIENCIAS SIGNIFICATIVAS DE LA...



Conclusiones

Por medio de la experiencia significativa de aula del grupo Gestión Ambiental, se lograron fortalecer los conocimientos adquiridos en la asignatura, los resultados de aprendizaje esperados e identificar y comprender:

- La problemática ambiental a nivel mundial como consecuencia de nuestras actuaciones.
- Conocer de primera mano las empresas locales conscientes de su responsabilidad con el medio ambiente a través de sus sistemas ecológicos, sostenibles y eficientes energéticamente.
- Las empresas comprometidas con la responsabilidad social corporativa.
- Los diferentes sistemas de aprovechamiento de recursos y de bajo impacto ambiental.
- Conocer las diferentes certificaciones como métodos de evaluación amigable con el ambiente.

Referencias

- Ambrose, S. A., Bridges, M. W., Lovett, M. C., Norman, M. K., y Diprieto, M. (2017). *Cómo funciona el aprendizaje. 7 principios basados en la investigación para una enseñanza inteligente*. Editorial Universidad del Norte.
- Castro, E., Pele, R., y Morillo, R. (2015). La práctica pedagógica y el desarrollo de estrategias insurreccionales desde el enfoque constructivista. *Revista de Ciencias Sociales*, 12(3), 581-587.
- Conferencia de las Naciones Unidas sobre el Cambio Climático COP21 (2015). El Acuerdo de París. <https://unfccc.int/es/acerca-de-las-ndc/el-acuerdo-de-paris>
- Esguerra, G., y Guerrero, P. (2010). Estilos de aprendizaje y rendimiento académico en estudiantes de psicología. *Revista Diversitas: Perspectivas en Psicología*, 6(1), 97-109.
- Garcés, J., y Mora, C. (2020). Estrategias de aprendizaje para mitigar la deserción estudiantil en el marco de la COVID-19. *SUMMA. Revista Disciplinaria en Ciencias Económicas y Sociales*, 2(E), 49-55.

Puntos de Información Académica "Stands" como Estrategia para el Estudio de las Organizaciones Internacionales Multilaterales en el Marco de la Asignatura de Derecho Internacional Público

Tania de Jesús Payares Herazo¹

Resumen

La meta trazada era implementar una estrategia dinámica y no tan habitual en las aulas de la carrera de Derecho, capaz de captar totalmente el interés de los estudiantes, pero con resultados garantizados. El propósito académico era implementar una herramienta idónea para aprehender los conocimientos a partir del fortalecimiento de otras habilidades transversales como la elocuencia y el manejo del público. De esa necesidad, nació la idea de implementar puntos de información académicos como estrategia pedagógica y dinámica para el estudio de las organizaciones internacionales multilaterales en el marco de la asignatura de Derecho Internacional Público. La puesta en marcha de esta estrategia se emprende en el marco de la asignatura de Derecho Internacional Público, la cual se cursa en quinto semestre según el plan de estudio de la Corporación Universitaria Antonio José de Sucre. Finalmente, significó en el término propiamente dicho, una experiencia valiosamente significativa, en el entendido que, la actividad superó las expectativas trazadas, captó el interés de los

¹ Corporación Universitaria Antonio José de Sucre–UAJS. Correo electrónico: docente_derecho5@uajs.edu.co.

EXPERIENCIAS SIGNIFICATIVAS DE LA...

participantes, los estudiantes se apropiaron de la temática, se alcanzaron los resultados de aprendizaje planteados y, en consecuencia, se obtuvieron altos puntajes, de manera general, a la hora de aplicar el examen final de la asignatura.

Palabras clave: puntos de información, estrategias pedagógicas, organizaciones internacionales, metodología de enseñanza, derecho Internacional

Introducción

El Derecho Internacional Público se ha contemplado como el conjunto de normas supranacionales, suscritas por los Estados y otros sujetos de Derecho Internacional, quienes —de manera coordinada, voluntaria y consensuada— pactan unos compromisos que los hacen adquirir unas obligaciones y derechos entre ellos. En razón a ello, estas normas de carácter internacional rigen las relaciones entre los Estados que participan, procurando con ello no solo el cumplimiento de los objetivos propuestos comúnmente, sino también el acercamiento diplomático entre Estados y la constitución de un orden socio-jurídico internacional justo.

Así las cosas, los Estados han identificado que, con la adopción de diversos tratados y la creación de espacio de integración entre ellos, no solo trabajan conjuntamente problemáticas comunes, sino también se fortalece y se afianza el respeto por la soberanía de cada Estado, vale decir, la unificación de criterios y objetivos comunes, en cierta medida, fortalece y garantiza para los Estados la seguridad jurídica frontera adentro, en otras palabras, y aunque parezca ilógico, los Estados entre más unidos más independientes uno del otro.

Abordar el análisis de esta temática es un gran reto para las facultades de Derecho de las instituciones de educación superior puesto que, en primer término, las normas internacionales no están unificadas en un código único de Derecho Internacional. Cada organización internacional es un legislador en su causa propia, por lo que representa un estudio exhaustivo y confuso; en segundo término, la doctrina, a criterio del autor, está en proceso de formación y depende de los avances que vayan surgiendo en la materia; y, en tercer lugar, el

EXPERIENCIAS SIGNIFICATIVAS DE LA...

Derecho Internacional Público, es una sub-área del Derecho Público, sumamente teórica, muy poco explorada por muchos profesionales, esto último, quizás debido a su delimitado campo de acción.

En ese sentido, el estudio del Derecho Internacional Público pretende revisar, entre otros temas, la evolución, avances y retos en materia de globalización del Derecho, y a su vez, acercar al profesional del Derecho, a la realidad social y jurídica de los Estados, y a la distinción de las organizaciones internacionales y su funcionamiento para la aplicación en casos en concreto.

Al respecto, es importante en este momento conceptualizar que las instituciones u organizaciones internacionales son entidades conformadas por Estados u otros sujetos de Derecho Internacional que, de manera voluntaria, se asocian con la finalidad de alcanzar objetivos específicos. Con ocasión de ello, suscriben tratados de naturaleza internacional como instrumentos que dirigen, orientan y regulan el ejercicio de sus funciones. Estas instituciones operan gracias a las contribuciones periódicas que cada uno de sus miembros se compromete a aportar al momento de sus vinculaciones o adhesiones a la asociación.

Particularmente, abordar el estudio de este último tema (organizaciones internacionales) resulta un reto mayor para los programas del Derecho de las universidades, dado que, no solo deben contar con calificados docentes mediadores en la materia, sino también con calificadas y dinámicas estrategias pedagógicas que motiven al profesional en formación a apasionarse, comprender, analizar y aplicar de la manera más dinámica posible, temas como estos, realmente teóricos. Ello con el fin de poder obtener el resultado de aprendizaje

PUNTOS DE INFORMACIÓN ACADÉMICA ...

planteado, especialmente si el lenguaje pedagógico debe apuntar a un modelo social cognitivo.

Por consiguiente, la pregunta problema proyectada era ¿Cómo se hace una buena labor de facilitador de aprendizaje en estos temas? Razón por la cual, la meta trazada era implementar una estrategia dinámica y no tan habitual en las aulas de la carrera de Derecho, capaz de captar totalmente el interés de los estudiantes, pero con resultados garantizados. En ese sentido, la finalidad era, por ejemplo, poder remplazar la estrategia pedagógica tradicional (explosiones) la cual se acostumbra para evacuar temas como estos, extensamente teóricos, pero conversando el propósito académico que tiene consigo la estrategia "exposiciones", el cual es incrementar los conocimientos a partir del fortalecimiento de otras habilidades transversales como la elocuencia y el manejo del público.

La pretensión de este plan piloto de "reemplazo de estrategia" era procurar verificar si podían mejorar los resultados de aprendizaje en el marco de esta temática puesto que, si bien es cierto, las exposiciones resultan ser una técnica didáctica, no es menos cierto que, es una estrategia fuertemente criticada por la comunidad académica.

De ello nació la idea de implementar puntos de información académicos como estrategia pedagógica para el estudio de las organizaciones internacionales multilaterales en la asignatura de Derecho Internacional Público, así pues, surgió como necesidad de impartir de la manera más didáctica posible, el análisis de la historia, conceptos, funciones, objetivos y estructura orgánica de cada organización internacional multilateral.

EXPERIENCIAS SIGNIFICATIVAS DE LA...

Desarrollo

La implementación de los puntos de información académicos como estrategia pedagógica para el estudio de las organizaciones internacionales multilaterales, se emprende en la asignatura de Derecho Internacional Público, la cual se cursa en quinto semestre según el plan de estudio de la Corporación Universitaria Antonio José de Sucre.

La referida estrategia se ejecutó como plan piloto durante el segundo corte del primer semestre del año 2023. La metodología consistió en que, en el marco de seis subtemas (seis organizaciones internacionales), se subdivide el curso en 12 grupos, de tal manera que a dos grupos les corresponda la misma organización internacional. Cada grupo tenía la misión de investigar responsablemente la institución internacional asignada; su historia, sus objetivos, sus idiomas, los países que hacían parte, sus funciones, su estructura orgánica y cualquier otra información que fuera de su interés. Dicha investigación debía ser cargada a manera de folleto en la plataforma institucional para ser revisada por la docente mediadora antes de las presentaciones. Pasado este filtro, se convoca a los estudiantes en dos sesiones de clases (seis grupos por cada sesión) a las exhibiciones y socializaciones de los puntos de información académica. El desarrollo de la primera sesión consiste en que los primeros seis grupos de estudiantes, que conforman la mitad del curso, montan sus puntos de información académica bajo su disposición, posibilidad y/o creatividad. Lo hacen en espacios lo más abiertos posibles, socializan y comparten la información de su organización internacional asignada, con la otra mitad de curso que no les toca montar en la primera sesión. Estos estudiantes receptores de información van pasando por cada stand a su elección, y van recibiendo la información y los folletos que cada punto de información dispone.

PUNTOS DE INFORMACIÓN ACADÉMICA ...

Para el desarrollo de la segunda sesión de clase, se hace intercambio de roles, es decir, los estudiantes que fueron durante la primera sesión, receptores de información, pasan a ser, en esta segunda sesión, estudiantes emisores de información, vale decir, montan sus puntos académicos, socializan y comparten la información de su organización, y en contraposición, la mitad del curso, que en la primera sesión montó stand, para esta segunda sesión es la población que recibe la información. Así se garantiza que todos entreguen y reciban información. Finalmente, todas estas informaciones recaudadas en forma de folletos, sirven de material de estudio para los parciales.

Bajo esas pautas se propuso desarrollar la actividad; sin embargo, en la medida de su ejecución y del interés e intención de cada curso, fueron surgiendo ideas por parte de los estudiantes que la hicieron más enriquecedora.

Así las cosas, significó en el término propiamente dicho, una experiencia significativa, en el entendido de que, número uno; la actividad superó las expectativas trazadas, número dos; captó la atención y el interés de los participantes, número tres; los estudiantes se apropiaron de la temática con la debida responsabilidad que ello requería, número cuatro; se alcanzaron los resultados de aprendizaje planteados y número cinco; se obtuvieron excelentes resultados masivos a la hora de aplicar el examen final de la asignatura.

A continuación, se apreciarán evidencias propias del desarrollo de la actividad.

EXPERIENCIAS SIGNIFICATIVAS DE LA...

Figura. Imágenes de algunos puntos de información



PUNTOS DE INFORMACIÓN ACADÉMICA ...



EXPERIENCIAS SIGNIFICATIVAS DE LA...



PUNTOS DE INFORMACIÓN ACADÉMICA ...



Figura. Imágenes de algunos elementos encontrados en los puntos de información



Es una organización internacional que trabaja con el objetivo de alcanzar un desarrollo integral social y económico, más equilibrado y autónomo, mediante el fortalecimiento de la integración andina, con proyección hacia Suramérica y Latinoamérica.

 **COMUNIDAD ANDINA**



Jennifer Paternina *Jasmin Arroyo* *Lina Lobo*
INTEGRANTES

EXPERIENCIAS SIGNIFICATIVAS DE LA...

Figura. Imágenes de algunos folletos encontrados en los puntos de información



Conclusiones

Esta práctica pedagógica sobrepasó la expectativa inicialmente proyectada, por tanto:

- La actividad en sí misma, tenía una motivación intrínseca que procuró captar la atención, logrando una asistencia masiva, no solo de los estudiantes sino también de observadores interesados en conocer de ella.
- En esta actividad se apreciaron estudiantes empoderados, responsables, con sentido de pertenencia, comprometidos, competitivos, interesados en llamar la atención de sus

PUNTOS DE INFORMACIÓN ACADÉMICA ...

espectadores y enfocados en obtener resultados satisfactorios.

En conclusión, la implementación de los puntos de información académicos como estrategia pedagógica para el estudio de las organizaciones internacionales multilaterales representó, en el término propiamente dicho, una experiencia valiosamente significativa, en el entendido de que se alcanzaron los resultados de aprendizaje planteados y, en consecuencia, se obtuvieron altos puntajes, de manera general, a la hora de aplicar el examen final de la asignatura.

Referencias

- García, L. (2016). *Teoría General del Derecho Internacional Privado*. Bogotá: Legis
- López del Carril, L. M. (2010). *El Derecho de familia y la sociedad contemporánea*. Ediciones Cathedra Jurídica.
- Conde y Luque, R. (2015). *Derecho Internacional Público*. Athenaica Ediciones Universitarias.
- Rodríguez Díaz, B. (2016). *Apuntes de Derecho Internacional Público*. Dykinson.
- Expósito González, P. Alcaide Fernández, J. y Salinas de Frías, A. (2015). *Lecciones de Derecho Internacional Público*. Difusora Larousse - Editorial Tecnos.
- Oliveira Mazzuoli, V. D. (2019). *Derecho Internacional Público contemporáneo*. J.M. BOSCH EDITOR.
- Oraá Oraá, J. (2013). *Textos básicos de Derecho Internacional Público*. Publicaciones de la Universidad de Deusto.
- Eirik Bjorge, & Cameron Miles. (2017). *Landmark Cases in Public International Law*. Hart Publishing.

Articulación de la Investigación en la Enseñanza y Aprendizaje del Derecho Laboral Individual

Liseth Paola Santamaria Beleño¹ y Antonio Carlos Cabeza Gallo²

Resumen

El texto aborda la dificultad de articular docencia, aprendizaje e investigación en el contexto de la enseñanza del Derecho Laboral Individual. Destaca la importancia de integrar la investigación para enriquecer la formación académica, proponiendo una experiencia significativa que busca superar el distanciamiento entre la enseñanza teórica y la investigación. Como objetivo general, se buscó lograr que el Discente, a través del proceso de investigación científica, aprenda el conocimiento de Derecho Laboral Individual. La metodología implementada incluyó revisión bibliográfica, análisis jurídico, estudio de caso y la aplicación de métodos descriptivos y hermenéuticos. Se explora un marco teórico diverso, desde teorías del aprendizaje hasta enfoques pedagógicos, organizacionales e institucionales, resaltando la complejidad del proceso. Las discusiones finales enfatizan desafíos y oportunidades para fortalecer la conexión entre docencia, aprendizaje e investigación en el ámbito del Derecho Laboral Individual, mediante las cuales se busca presentar soluciones que permitan evolucionar la

¹ Corporación Universitaria Antonio José de Sucre–UAJS. Correo electrónico: docente_lisethsantamaria@uajs.edu.co.

² Corporación Universitaria Antonio José de Sucre–UAJS. Correo electrónico: direccion_derecho@uajs.edu.co.

EXPERIENCIAS SIGNIFICATIVAS DE LA...

aplicación de la enseñanza y el aprendizaje del Derecho Laboral Individual en el contexto histórico colombiano.

Palabras clave: enseñanza, investigación, aprendizaje, derecho, derecho laboral

ARTICULACIÓN DE LA INVESTIGACIÓN EN ...

Introducción

Ha sido una gran preocupación de quienes por vocación se han dedicado a la Docencia Universitaria poder articular las funciones sustantivas de las instituciones de educación superior o las universidades, pues articular la docencia con la investigación no ha sido tarea fácil desde la relación enseñanza-aprendizaje.

El texto aborda la dificultad de articular docencia, aprendizaje e investigación en el contexto de la enseñanza del Derecho Laboral Individual. Destaca la importancia de integrar la investigación para enriquecer la formación académica, proponiendo una experiencia significativa que busca superar el distanciamiento entre la enseñanza teórica y la investigación.

Se explora un marco teórico diverso, desde teorías del aprendizaje hasta enfoques pedagógicos, organizacionales e institucionales, resaltando la complejidad del proceso.

Partiendo desde una óptica jurídica, hay que tener en cuenta que la relación enseñanza-aprendizaje, tal y como lo prevé el Artículo 27 constitucional en Colombia, es un Derecho Fundamental y, por ello, la necesidad ineludible del Docente Universitario para que, en esa mixtura en el aula de clases, el Discente se pueda apropiarse del conocimiento, no solamente desde la teoría, sino desde el saber hacer, lo cual se logra a través de la investigación.

Dentro de las asignaturas teóricas del Derecho existe un marginamiento en esa relación enseñanza aprendizaje con otro derecho fundamental obligado para las universidades, como es la investigación.

La enseñanza por ejemplo en el área de Derecho Laboral Individual se hace desde el sistema normado, reglado, doctrinal,

EXPERIENCIAS SIGNIFICATIVAS DE LA...

jurisprudencial y de otras fuentes del Derecho, sin que el estudiante lo articule con el Derecho fundamental de la investigación.

Consecuencia de lo anterior, es viable y plausible que nuestra Universidad materialice la articulación entre docencia, aprendizaje e investigación, lo cual es el objetivo principal.

En el ámbito de las asignaturas teóricas del Derecho, específicamente en el caso del Derecho Laboral Individual, se observa un distanciamiento en la relación enseñanza-aprendizaje con otro derecho fundamental crucial para las universidades: la investigación.

Este desafío planteó el interrogante central que motivó la presente experiencia significativa: ¿Cómo contribuye la implementación de la investigación en el proceso de aprendizaje del estudiante en la enseñanza del Derecho Laboral Individual?

Al abordar este tema, se buscó no solo reconocer la importancia de la investigación como elemento integrador, sino también proponer una solución viable y plausible para que la Universidad logre la deseada articulación entre docencia, aprendizaje e investigación. Este Artículo exploró la implementación de estrategias que permitió superar las barreras existentes y promovió un enfoque más holístico en la formación académica de los estudiantes de Derecho.

La justificación del problema se centró en la necesidad de abordar la brecha existente entre la enseñanza del Derecho Laboral Individual y el papel crucial que desempeña la investigación en este proceso educativo. La preocupación primordial radicó en el distanciamiento observable en la relación enseñanza-aprendizaje en el ámbito jurídico, específicamente en asignaturas teóricas como el Derecho Laboral Individual.

ARTICULACIÓN DE LA INVESTIGACIÓN EN ...

Se reitera que la enseñanza en estas disciplinas se ha fundamentado tradicionalmente en sistemas normativos, reglamentos, doctrina y jurisprudencia, dejando de lado el componente esencial de la investigación. Esta omisión obstaculiza la formación integral de los estudiantes, quienes, al no articular los conocimientos teóricos con la práctica investigativa, enfrentan dificultades para comprender y aplicar el Derecho Laboral Individual de manera contextualizada y dinámica.

La pertinencia de esta justificación se sustenta en la imperiosa necesidad de preparar a los estudiantes, no solo como receptores de información, sino como agentes activos que participan en la construcción y aplicación del conocimiento. En el contexto jurídico, la investigación no solo enriquece la comprensión teórica, sino que también desarrolla habilidades prácticas esenciales para el ejercicio profesional.

Por tanto, la investigación propuesta busca llenar este vacío educativo al explorar cómo la implementación efectiva de la investigación puede potenciar el proceso de enseñanza-aprendizaje del Derecho Laboral Individual. Al abordar esta problemática, se busca ofrecer soluciones viables y plausibles que contribuyan a la articulación deseada entre la docencia, el aprendizaje y la investigación en el ámbito universitario, brindando así una experiencia educativa más completa y enriquecedora para los estudiantes de Derecho.

Metodología

La metodología de esta propuesta sociojurídica aborda la problemática planteada estructurándola en varias fases. En primer lugar, se llevó a cabo una revisión bibliográfica exhaustiva, centrada en

EXPERIENCIAS SIGNIFICATIVAS DE LA...

estudios que aborden la integración de la investigación en la enseñanza del Derecho Laboral Individual en instituciones de educación superior.

Simultáneamente, se realizó un análisis detallado del marco jurídico colombiano, con especial atención al Artículo 27 constitucional y otras normativas pertinentes que incidan en la relación enseñanza-aprendizaje y la investigación en el ámbito universitario.

Complementariamente, se diseñaron grupos focales y otras técnicas de investigación científica dirigidas a docentes universitarios, estudiantes y directivos institucionales, con el objetivo de recopilar datos cualitativos y cuantitativos sobre la percepción y efectividad de la integración de la investigación en la enseñanza.

El análisis de contenido se utilizó para codificar y examinar el material recopilado, identificando patrones y tendencias que contribuyeran a responder la interrogante central de la experiencia significativa. A partir de estos resultados, se formularon propuestas concretas destinadas a superar las barreras identificadas y a promover un enfoque más holístico en la formación académica de los estudiantes de Derecho.

Desarrollo

La integración efectiva de la investigación en la enseñanza del Derecho Laboral Individual se sitúa en el cruce de diversas corrientes teóricas, que abordan la relación entre la docencia, el aprendizaje y la investigación en el contexto universitario.

Dentro de estas corrientes teóricas, se sitúan las relacionadas con las teorías del aprendizaje, las que podemos separar entre el constructivismo y el aprendizaje significativo, entre otras. Por un lado, el constructivismo se considera fundamental para entender cómo los

ARTICULACIÓN DE LA INVESTIGACIÓN EN ...

estudiantes construyen activamente su conocimiento al participar en procesos de investigación, desarrollando habilidades críticas y reflexivas. Dentro de sus máximos ponentes podemos incluir autores Jean Piaget, Henri Wallon, Lev Vygotsky, entre otros.

Para Díaz & Hernández, (2015):

El constructivismo, postula igualmente, la existencia y prevalencia de procesos activos en la construcción del conocimiento: habla de un sujeto cognitivo aportante, que claramente rebasa a través de su labor constructiva lo que le ofrece su entorno. De esta manera, según Rigo Lemini (1992) se explica la génesis del comportamiento y el aprendizaje, lo cual puede hacerse poniendo énfasis en los mecanismos de influencia sociocultural (y. gr. Vigotsky), socioafectiva (y. gr. Wallon) o fundamentalmente intelectuales y endógenos (v. gr. Piaget).

Mientras que, por otro lado, el Aprendizaje Significativo mediante la investigación, al aplicar el conocimiento teórico en contextos reales, promueve un aprendizaje más profundo y significativo para los estudiantes. Cuyos máximos autores por mencionar algunos, se destacan David Ausubel, Marco Antonio Moreira, Joseph D. Novak.

Según Ausubel (1983), “La teoría del aprendizaje significativo de Ausubel, ofrece en este sentido el marco apropiado para el desarrollo de la labor educativa, así como para el diseño de técnicas educacionales coherentes con tales principios, constituyéndose en un marco teórico que favorecerá dicho proceso.”

La tensión entre estas teorías destaca la importancia de entender cómo los estudiantes construyen su conocimiento. Integrar la investigación en la enseñanza del Derecho Laboral Individual busca

EXPERIENCIAS SIGNIFICATIVAS DE LA...

aprovechar la construcción activa del conocimiento y fomentar un aprendizaje más profundo y significativo.

En otro grupo tenemos a los enfoques pedagógicos, entre los que se destaca el Aprendizaje Basado en Problemas (ABP) y el Aprendizaje Experiencial. En el primero, liderado por referentes como Howard Barrows, Dewey y Bruner, la investigación se alinea con la resolución de problemas prácticos, propios del ámbito laboral, integrando la teoría con la aplicación directa. Según Bruner (1973), “La experiencia personal del descubrimiento es imprescindible para el aprendizaje significativo.”

En el segundo, impulsado por autores como David Kolb, Yardley y Dornan, según los cuales la investigación proporciona experiencias concretas que fortalecen la comprensión del Derecho Laboral Individual, fomentando la aplicación práctica de los conceptos aprendidos.

La aplicación de la investigación para resolver problemas prácticos (ABP) y proporcionar experiencias concretas refuerza la conexión entre teoría y aplicación. Estos enfoques buscan trascender la mera transmisión de conocimientos teóricos.

Luego, tenemos las llamadas teorías organizacionales e institucionales, entre ellas encontramos las de la Organización Inteligente y Teoría Institucional, que son las principales. La Teoría de la Organización Inteligente destaca la necesidad de adaptarse y aprender constantemente, proponiendo que las instituciones educativas integren la investigación en su estructura para mantenerse actualizadas y relevantes. En otro camino la Teoría Institucional, explora cómo las instituciones normativas y culturales influyen en las prácticas

ARTICULACIÓN DE LA INVESTIGACIÓN EN ...

educativas, abogando por la integración de la investigación como una norma fundamental.

La adaptabilidad constante y la influencia de normas y culturas institucionales en la educación son temas destacados. Integrar la investigación se presenta como un componente clave para la adaptación continua y como una norma esencial en el ámbito educativo.

Otro modelo, es el Modelo Curricular Integrado, quienes proponen la interconexión entre los contenidos teóricos y las prácticas investigativas, destacando la importancia de romper la dicotomía entre docencia e investigación para un desarrollo académico más completo.

Díaz Barriga (2015), presenta un modelo de desarrollo curricular que consta de cuatro fases fundamentales. Inicialmente, se destaca la etapa de contextualización, que aborda la comprensión del entorno institucional, la identificación de estrategias viables y la formación de grupos de trabajo. La segunda fase, investigación, sugiere llevar a cabo estudios sobre las profesiones, el mercado laboral, planes de estudio nacionales e internacionales, así como evaluar el contenido, los docentes y la institución.

La tercera etapa implica la definición, donde se establece la orientación básica del plan de estudios, los conocimientos aplicados o competencias de cada área y su perspectiva metodológica, basándose en las investigaciones previas. La última fase, traducción, se centra en convertir el proyecto institucional en un plan de estudios con orientaciones pedagógicas claras, la determinación de tramos curriculares, el perfil de ingreso y de egreso, así como la formulación de objetivos generales y habilidades o competencias.

La interconexión entre teoría y práctica, propuesta por este modelo, aborda la dicotomía entre docencia e investigación. Esta

EXPERIENCIAS SIGNIFICATIVAS DE LA...

perspectiva busca un desarrollo académico más integral, donde la investigación sea un componente fundamental del proceso de aprendizaje.

Dentro de lo que la doctrina conoce como la Teoría Jurídica y Constitucional, aquella se puede aterrizar con la protección del Derecho Fundamental a la Educación. La perspectiva jurídica resalta la condición de derecho fundamental de la relación enseñanza-aprendizaje, subrayando la responsabilidad del Docente Universitario en garantizar una educación integral que incluya la investigación, como también el Estado tiene el deber de garantizar el Derecho Fundamental de la Educación del Derecho Laboral Individual mediante la investigación.

La perspectiva jurídica subraya la relación enseñanza-aprendizaje como un Derecho fundamental, enfatizando la responsabilidad del Docente Universitario y del Estado en proporcionar una educación completa que incluya la investigación.

Por último, presentamos la Teoría Sociológica de la Educación, elaborada por la Teoría del Capital Cultural, en donde se examina cómo la investigación proporciona a los estudiantes un capital cultural adicional, permitiéndoles desenvolverse de manera más efectiva en el ámbito jurídico y laboral.

Desde la sociología, se destaca cómo la investigación aporta un capital cultural adicional a los estudiantes, mejorando su desenvolvimiento en el ámbito jurídico y laboral.

Este análisis crítico de las discusiones actuales revela que la integración de la investigación en la enseñanza del Derecho Laboral Individual no solo responde a desafíos específicos del ámbito jurídico, sino que también refleja una búsqueda más amplia de métodos

ARTICULACIÓN DE LA INVESTIGACIÓN EN ...

pedagógicos que fomenten un aprendizaje más significativo y contextualizado.

La intersección de estas corrientes teóricas y enfoques prácticos demuestra la complejidad de la tarea, pero también la riqueza de posibilidades que la articulación entre docencia, aprendizaje e investigación puede ofrecer en la formación académica de los estudiantes de Derecho.

Este marco teórico proporciona un fundamento conceptual sólido para comprender la importancia de integrar la investigación en la enseñanza del Derecho Laboral Individual, abordando las complejidades inherentes a la relación entre docencia, aprendizaje e investigación en el contexto universitario.

El argumento descrito evidencia un panorama desafiante en la integración efectiva de la investigación en la enseñanza del Derecho Laboral Individual. Este desafío no solo es específico del ámbito jurídico, sino que refleja debates más amplios en la academia sobre la relación entre docencia e investigación.

Al considerar las discusiones actuales, se revelan diversas corrientes teóricas y enfoques pedagógicos que iluminan este complejo entramado educativo. La perspectiva jurídica subraya la relación enseñanza-aprendizaje como un derecho fundamental, enfatizando la responsabilidad del Docente Universitario en proporcionar una educación completa que incluya la investigación.

El análisis del vínculo entre docencia, aprendizaje e investigación en el contexto del Derecho Laboral Individual revela debates cruciales que requieren atención y reflexión. Estas discusiones emergen de la necesidad de superar desafíos y enriquecer la formación académica de los estudiantes de Derecho.

EXPERIENCIAS SIGNIFICATIVAS DE LA...

En el marco del Derecho fundamental a la educación y la responsabilidad del docente y del Estado, la discusión jurídica resalta la importancia de considerar la enseñanza-aprendizaje como un Derecho fundamental, subrayando la responsabilidad compartida entre el Docente Universitario y el Estado para garantizar una educación integral que incluya la investigación en el ámbito del Derecho Laboral Individual.

Respecto a las Teorías del Aprendizaje, entre el Constructivismo y el Aprendizaje Significativo, la discordia entre estas teorías plantea interrogantes sobre cómo los estudiantes construyen su conocimiento. ¿Cómo podemos aprovechar activamente la participación de los estudiantes en procesos de investigación para desarrollar habilidades críticas y reflexivas en el contexto del Derecho Laboral Individual?

En cuanto a los Enfoques Pedagógicos, las cuestiones entre el Aprendizaje Basado en Problemas (ABP) y Experiencial surgen en la aplicación de la investigación para resolver problemas prácticos y proporcionar experiencias concretas destaca la necesidad de integrar la teoría con la aplicación directa. ¿Cómo podemos maximizar el impacto de estos enfoques para fortalecer la comprensión y aplicación práctica del Derecho Laboral Individual?

Cuando nos adentramos en las Teorías Organizacionales e Institucionales, y en la Adaptabilidad de las Instituciones Educativas, la Teoría de la Organización Inteligente propone la adaptabilidad constante de las instituciones educativas. ¿En qué medida la integración de la investigación se presenta como una herramienta clave para mantener la relevancia y actualización constante en el ámbito universitario del Derecho Laboral Individual?

ARTICULACIÓN DE LA INVESTIGACIÓN EN ...

Por su parte, rompiendo la dicotomía Docencia-Investigación, la propuesta del Modelo Curricular Integrado destaca la importancia de superar la bifurcación entre docencia e investigación. ¿Cómo este modelo puede contribuir a un desarrollo académico más completo y a la articulación efectiva entre la docencia, el aprendizaje y la investigación en el Derecho Laboral Individual?

De igual manera, lo plantea la Teoría Sociológica de la Educación, específicamente, mediante el Capital Cultural Adicional, la discusión sociológica resalta cómo la investigación proporciona un capital cultural adicional a los estudiantes. ¿Cómo podemos asegurar que este capital cultural sea aprovechado de manera efectiva para mejorar la competencia de los estudiantes en el ámbito jurídico y laboral?

Estas discusiones no solo destacan los desafíos existentes, sino que también señalan oportunidades para fortalecer la conexión entre la docencia, el aprendizaje y la investigación en la enseñanza del Derecho Laboral Individual. La reflexión continua sobre estas cuestiones es esencial para desarrollar estrategias efectivas que enriquezcan la experiencia educativa y preparen a los estudiantes de Derecho de manera integral.

Igualmente, dentro de esas discusiones se pudo concertar en la práctica de las técnicas de investigación científica, aplicadas en la población objetivo donde participaron estudiantes, docentes y directivos, que es posible poder materializar desde la aplicación del modelo pedagógico de la Corporación Universitaria Antonio José de Sucre, el marginamiento existente entre la bifurcación de la enseñanza teórica del Derecho Laboral Individual articulada con la investigación, por lo que la propuesta sustancial a la institución de educación superior

EXPERIENCIAS SIGNIFICATIVAS DE LA...

es que la enseñanza de esa asignatura no se aparte o desvincule desde su primigenia enseñanza con el Derecho fundamental a la investigación.

Igualmente, el desarrollo de las discusiones trajo consigo la puesta en práctica de otro de los pilares de la educación en Colombia cual es la proyección social. De hecho, la enseñanza teórica del Derecho Laboral Individual articulada con el derecho fundamental de la investigación se refleja, entre otros, en la práctica mediante documentos publicables en revistas científicas, participación en eventos nacionales e internacionales de investigación y textos doctrinales que reflejen las teorías deducibles de la asignatura.

Conclusiones

La intrincada relación entre la enseñanza, el aprendizaje y la investigación en el ámbito del Derecho Laboral Individual destaca la tarea desafiante, pero vital, de integrar estas funciones fundamentales en el entorno universitario. Reconocer el fundamento constitucional de la relación enseñanza-aprendizaje como un Derecho Fundamental en Colombia enfatiza el papel indispensable del Docente Universitario para guiar a los estudiantes a comprender el conocimiento no solo teóricamente, sino también a través de su aplicación práctica, lograda mediante la participación en la investigación.

Las asignaturas teóricas de Derecho, en particular el Derecho Laboral Individual, revelan una brecha notoria al conectar la enseñanza y el aprendizaje con otro Derecho fundamental crucial para las universidades: la investigación. Los enfoques tradicionales de enseñanza que se basan en sistemas normativos, reglamentos, doctrina y jurisprudencia a menudo descuidan el Derecho fundamental a la

ARTICULACIÓN DE LA INVESTIGACIÓN EN ...

investigación, obstaculizando que los estudiantes contextualicen y apliquen de manera dinámica el Derecho Laboral Individual.

Abordando aquello, no solo tiene como objetivo reconocer el papel crucial de la investigación como elemento integrador, sino también proponer soluciones viables para que las universidades logren la deseada sinergia entre la enseñanza, el aprendizaje y la investigación en el ámbito legal.

La metodología propuesta busca cumplir con el objetivo principal de permitir que los estudiantes adquieran conocimientos en Derecho Laboral Individual a través del proceso de investigación científica. Las fases propuestas, que abarcan la revisión bibliográfica, el análisis del marco jurídico, estudios de caso y la recopilación cualitativa de datos mediante encuestas y entrevistas, presentan una estrategia integral para cerrar la brecha existente entre la enseñanza, el aprendizaje y la investigación.

Adentrarse en diversos marcos teóricos, desde teorías del aprendizaje hasta enfoques pedagógicos, organizativos e institucionales, revela la complejidad de la tarea de integración. La síntesis de estas perspectivas destaca la riqueza de posibilidades para lograr una experiencia académica holística y refuerza la necesidad de alinear las prácticas de enseñanza con la investigación en el ámbito del Derecho Laboral Individual.

El análisis crítico de las discusiones actuales refleja no solo los desafíos específicos dentro de la educación legal, sino también una búsqueda más amplia de métodos pedagógicos que fomenten un aprendizaje significativo y contextualizado. Los puntos de vista jurídicos, pedagógicos, organizativos y sociológicos aportan diversas perspectivas, creando un panorama educativo complejo.

EXPERIENCIAS SIGNIFICATIVAS DE LA...

Estas discusiones señalan desafíos y presentan oportunidades para fortalecer la conexión entre la enseñanza, el aprendizaje y la investigación en el ámbito del Derecho Laboral Individual. La reflexión continua sobre estos temas es fundamental para desarrollar estrategias efectivas que enriquezcan la experiencia educativa y preparen de manera integral a los estudiantes de Derecho para el dinámico panorama profesional al que se enfrentarán

Referencias

Asamblea Nacional Constituyente. (1991). Constitución Política de Colombia.

http://www.secretariassenado.gov.co/senado/basedoc/constitucion_politica_1991.html

Ausubel, D. (1983). Teoría del aprendizaje significativo. Fascículos de CEIF, 1(1-10), 1-10.

Bruner, J. (1973). The Relevance of Education, New York, W.W. Norton & Company, Inc.

Díaz, A., & Hernández, R. (2015). Constructivismo y aprendizaje significativo. <http://metabase.uaem.mx/handle/123456789/647>

Díaz Barriga, Ángel. 2015: Currículum: entre utopía y realidad. Buenos Aires: Amorrortu. P. 224.

Podcast Académico: Una Nueva Herramienta para el Fortalecimiento Educativo

Dairo Torres García¹, María Daniela Romero², Andrea Lorduy Díaz³ y Lina Peña⁴

Resumen

La investigación va enfocada a destacar la importancia de los Podcast como medio de comunicación; pero, también como herramienta para adquirir conocimiento desde lo académico, de una forma práctica y sin la necesidad de involucrarse en la lectura durante largas horas de estudio. “Podcast Académico: Una Herramienta para el Fortalecimiento Educativo”, les permite a los estudiantes compartir conocimientos en diferentes áreas del saber; también, a realizar entrevista, crónicas y reportajes, siempre utilizando las TIC como vehículo conductor para el desarrollo de la formación. De esta manera, lo que se busca con el proyecto es facilitar los procesos de aprendizaje y la adquisición de conocimiento de una manera simple y sencilla, pero efectiva. A partir de estos principios realizamos, como método de recopilación de información, un proceso de análisis; partiendo de la observación directa, la necesidad de empoderar a los estudiantes como productores

¹ Corporación Universitaria Antonio José de Sucre–UAJS. Correo electrónico: docente_comunicacionsocial2@uajs.edu.co.

² Corporación Universitaria Antonio José de Sucre–UAJS. Correo electrónico: direccion_comunicacionsocial@uajs.edu.co.

³ Corporación Universitaria Antonio José de Sucre–UAJS. Correo electrónico: docente_investigador25@uajs.edu.co

⁴ Corporación Universitaria Antonio José de Sucre–UAJS. Correo electrónico: lina_pena@uajs.edu.co

EXPERIENCIAS SIGNIFICATIVAS DE LA...

de contenidos académicos y el aprovechamiento del tiempo libre, que permitiera utilizar esta tecnología para apoderarse del conocimiento que se imparten en las distintas asignaturas. Además, se desarrolló una pequeña, pero significativa encuesta entre varios estudiantes de la Corporación Universitaria Antonio José de Sucre-UAJS, Universidad de Sucre y la Corporación Universitaria del Caribe-CECAR para conocer la utilización de los Podcast como herramientas académicas.

Palabras clave: podcast, digital, interactividad, broadcast, comprador

Introducción

Manejar podcasts para conquistar nuevos seguidores, para educar a la audiencia, para ampliar los conocimientos, o simplemente para utilizarlos como herramienta académica, hacen de este aplicativo tecnológico un instrumento valioso para los estudiantes. Ayer, leer un artículo de cinco minutos en un blog era más accesible que leer una revista física; hoy, escuchar este mismo contenido en formato de audio es mucho más práctico que una lectura...

La investigación va enfocada a destacar la importancia y necesidad del podcast en la sociedad, ya sea de forma personal o profesional. Su finalidad se basa en analizar y determinar las ventajas que trae este instrumento tecnológico, que es considerado, además, como la nueva herramienta de la radio; por lo que aprovechar este sistema de formación, permite abrir un nuevo campo para el aprendizaje de una forma práctica.

El estudio presenta la posición de varios estudiantes de radio digital quienes trabajaron en la creación de podcast, desde lo académico; pero, con la finalidad de aportar sus conocimientos para usuarios que estén interesados en los temas que investigaron y plasmaron a través de esta herramienta, sin dejar de lado el principio de la interactividad con la audiencia y el sitio web donde se almacenarán y publicarán los podcasts.

Los podcasts establecen una forma diferente a la tradicional para adquirir el conocimiento. Para la audiencia es un proceso novedoso, innovador y creativo para consumir información de tipo académico; además, ofrece la posibilidad de intercambiar opiniones y diseñar tu propia oferta de temas, a la hora y en lugar que el usuario

EXPERIENCIAS SIGNIFICATIVAS DE LA...

decida, transformándose, de esta manera, en una oferta de audio a la carta.

La conceptualización del podcast no es tan sencilla; pero tampoco tan difícil. Es una nueva herramienta cambiante que está experimentando la condición única de poder transportar audios en cualquier dispositivo móvil o desde cualquier computador. Es una moderna forma de poder adquirir y compartir información a todos los niveles con la ventaja que puedes dejar de escuchar su contenido y retornar o volver a empezar cuando quieras. Es un formato en el que cualquiera puede ser productor; pero, cualquiera puede ser consumidor. La flexibilidad del instrumento te permite la investigación, el análisis, la interpretación y la argumentación del tema de tu preferencia; eres tú el responsable de la información y de ti depende el éxito del podcast.

La eclosión de la investigación parte de la inquietud de los estudiantes de poder utilizar las tecnologías para desarrollar no solo procesos comunicativos, sino también nuevos lenguajes académicos al servicio de la comunidad estudiantil y a la sociedad en general. Analizar y entender si la comunidad maneja estos temas y si les resulta interesante, es otro de los aspectos que se encuentran en este estudio, por lo que a la información recolectada se le agregó información encontrada en sitios web certificados, con la finalidad de relacionar y sustentar los resultados.

Desarrollo

La imperiosa necesidad de potenciar un cambio de cultura mediática y de competencias comunicativas, en la que los estudiantes de comunicación social encontrarán el camino para apoderarse del conocimiento de una forma rápida, pero segura, que rompiera con los

PODCAST ACADÉMICO: UNA NUEVA ...

paradigmas de la vetusta y tradicional forma de aprendizaje, nos llevó a crear espacios en donde se dejara de lado el sistema educativo actual e involucrarnos a las nuevas exigencias que imponen el mercado educativo digital: el aprendizaje a través de audios portátiles.

La evolución de la educación en esta sociedad tan cambiante en la que vivimos y para la que debemos preparar, no ha seguido el ritmo del cambio social. Podríamos, por tanto, decir que nuestros sistemas educativos siguen capacitando a los estudiantes para desarrollarse como personas y ciudadanos en una sociedad que ya no existe. (Gutiérrez y Tyner, 2012).

En nuestro caso, teníamos que buscar una salida para tratar de integrar la educación con las nuevas tecnologías o plataformas digitales dentro de la formación, que nos permitiera desarrollar un proceso de alfabetización mediática educacional; al fin y al cabo, lo que se pretende es que los estudiantes sean más competentes, en un mundo en donde la enseñanza es cada día más digital y las TIC se vuelven más indispensable en un mercado altamente competitivo y globalizado.

Normalmente un conductor en carretera, un deportista en plenos ejercicios, una ama de casa realizando sus labores en su hogar o una persona haciendo trabajos manuales no tienen, en ese momento, la posibilidad de leer una página en internet; pero, sí pueden escuchar un podcast, al tiempo que realizan estas actividades.

La creación de podcast fue el instrumento que adoptamos para iniciar el cambio educacional; pasar del aprendizaje a través de la lectura por una forma más didáctica, dinámica y funcional para los estudiantes, nos llevó a crear episodios académicos, en plataformas

EXPERIENCIAS SIGNIFICATIVAS DE LA...

tecnológicas o a través de páginas en la web, como pruebas piloto en la implementación de esta nueva modalidad de estudio.

Planteamiento del problema

La radio es uno de los medios de comunicación con mayor impacto dentro de la sociedad: la evolución de este medio le ha permitido trascender, a pesar de la evolución de las tecnologías y la importancia de la internet en las comunicaciones. Hoy en día, la radio, ocupa un trascendental espacio en la vida de las personas, gracias a la implementación de dispositivos, plataformas y herramientas que acercan al oyente a la información y mantenerse conectados con este medio de comunicación. Un ejemplo de ello es “el podcast.

Este estudio centra su atención en el podcast; sin embargo, se debe hacer mención de elementos como la radio porque pertenecen a la misma naturaleza; pero hay diferencia entre ellos. En la radio el locutor debe luchar contra la tentación del oyente; el animador del podcast tiene la seguridad de que el oyente quiere escucharlo. Eso le permite relajarse y ser sincero, y a su público le facilita la identificación con el locutor. Características como estas hacen al podcast un medio más actualizado y educativo de manera garante y plena.

Aunque nuestra investigación tiene como finalidad la utilización de podcasts como herramienta educativa, utilizando la plataforma, inicialmente, de la Corporación Universitaria Antonio José de Sucre, es importante reflexionar sobre los siguientes datos. En los últimos meses los podcasts en Radiónica, Radio Nacional y RTVC Play tuvieron 1.526.672 visitas alcanzadas. El 77% de nuestra audiencia son colombianos, pero también hay un público internacional potencial en Estados Unidos, México y España. Las ciudades que más consumen

PODCAST ACADÉMICO: UNA NUEVA ...

este tipo de contenidos del Sistema de Medios Públicos están: Bogotá (51,46%), Medellín (12,25%) y Cali (5,99%), seguido de Cartagena, Manizales e Ibagué (2,47%). El Sistema de Medios Públicos ha realizado 114 podcast divididos de la siguiente manera: Radiónica ha realizado 43, Radio Nacional 63 y RTVCPlay 8.

Estas cifras muestran el gran impacto que tienen los podcasts y el auge que ha tenido en la población; razón que nos llevó, juntamente con los estudiantes de 7 semestre de Radio Digital, a crear contenidos en audios sobre diferentes temas de la asignatura.

Justificación

Como hemos plasmado en esta investigación, los podcasts son una herramienta didáctica que permite mejorar la comunicación, principalmente en el ámbito educativo, además ayuda a aprovechar el tiempo disponible y aumentar la productividad diaria. Todo es posible gracias a su facilidad de uso y adquisición; Tan solo con dar *play* podemos escuchar contenido de nuestro interés y en cualquier parte donde nos encontremos.

Este proyecto investigativo es muy importante para La Corporación Universitaria Antonio José de Sucre porque a través de él, podemos dar a conocer información valiosa para los estudiantes de comunicación social: sintetizar el contenido de los temas de las asignaturas, actualizar las materias de la formación, intercambiar información con otras universidades, subir entrevistas con expertos y editar trabajos de investigación para que puedan ser escuchados por egresados, estudiantes actuales y próximas generaciones.

Además, el podcast puede ser una formidable herramienta de inclusión. Para crear un podcast interesante, es preciso conocer algunos

EXPERIENCIAS SIGNIFICATIVAS DE LA...

elementos como; los aspectos prácticos de la producción en formato audio y comprender el modo de funcionamiento de los medios radiofónicos. Una vez que se dominan esos conocimientos, cualquiera puede crear un podcast, lo que facilita la expresión de los grupos marginados: miembros de minorías políticas o religiosas, comunidades LGBTQTI, personas con discapacidad, ancianos, entre otros.

Marco Teórico

El podcast es una forma de comunicación directa, sin límites temporales o geográficos, que permite mostrar cercanía, captar la atención del usuario, generar confianza y cercanía con una comunidad. Cómo lo mencionó Ruiz Molina "El uso del podcast aporta confianza, innovación y es un recurso de fácil comprensión al momento de captar información favoreciendo la adquisición de nuevas habilidades y competencias orales, que ofrecen nuevas oportunidades de aprendizaje para el desarrollo comunicacional (Ruiz Molina 2017)

No solamente las empresas, las universidades y las escuelas están utilizando este formato como parte de su estrategia de marketing digital o *inbound marketing*, y estrategias comunicativas, por ejemplo, Astronauta Emocional, un centro terapéutico en la Ciudad de México, creó un podcast con la finalidad de resolver dudas sobre salud mental y dar recomendaciones a su audiencia sobre psicología.

Según una investigación realizada por Interactive Advertising Bureau, dos tercios de los oyentes interactúan, visitan el sitio web o hacen una compra después de escuchar un podcast que promociona una marca. Siendo así, es una buena idea crear podcast, no con fines comerciales, sino con fines académicos; episodios en donde se le dé a conocer a los usuarios, a través de podcasts, en una página web,

PODCAST ACADÉMICO: UNA NUEVA ...

contenidos relacionados con su formación profesional que lo mantenga al día de las últimas actualizaciones que se vienen presentando en sus profesiones.

Por otro lado, un especialista en neurociencia analizó el impacto publicitario que tiene en los consumidores, el contenido de la radio, los podcasts y la transmisión de música. La investigación fue realizada por el especialista en neurociencia, el Dr. Shannon Bosshard, en asociación con el Neuro Lab de Australian Radio Network. La investigación buscó comprender cómo los cerebros de los consumidores responden a distintos formatos de audio y el impacto que la publicidad tiene en cada uno de ellos. Para hacerlo analizó más de 40.000 puntos de datos por segundo en los diferentes formatos de audio (la radio, los podcasts y la transmisión de música). De acuerdo con el estudio:

- La radio mostró la capacidad más fuerte para atraer a los oyentes durante períodos prolongados de tiempo, acumulando un 60% más de interacción neuronal que otros formatos de audio.
- Los podcasts brindan un entorno que se presta a niveles más altos de codificación de memoria.
- La transmisión de música mostró el impacto más fuerte en la promoción de actitudes positivas hacia las marcas.

Vale la pena reflexionar que este tipo de forma de comunicación dentro de nuestras vidas cotidianas va cuestionando no sólo la manera en que los usamos escuchan el audio, sino también por qué y para qué. De igual manera, el Dr. Shannon Bosshard, menciona en su estudio que "los podcasts brindan un entorno que se presta a niveles más altos de codificación de memoria" es decir, que los podcasts

EXPERIENCIAS SIGNIFICATIVAS DE LA...

tienen de una manera u otra una trascendencia en nuestras vidas y en la forma en la que la vemos.

‘En la jaula de oro’, es un podcast que muestra que la violencia de género también llega a las altas esferas. La actriz María Isabel Díaz, le da voz a una mujer que se presenta diciendo: “Me llamo Gabriela, (nombre ficticio para proteger su identidad) soy colombiana, tengo cuarenta. Mi nombre aparece en uno de los casos de corrupción de mayor actualidad en España, uno de esos casos que oímos todos los días en los telediarios. Básicamente estás historias conforman la esencia de los podcasts y de eso se trata, que de manera casual una persona logré llegar, por medio de su voz, a un público objetivo. Feliz Riaño lo describió como: "los podcasts son una experiencia individual en la que alguien escucha un contenido a su ritmo. Los podcasts es una forma de contar historias que normalmente no tienen cabida en los medios de comunicación" (Feliz Riaño, director de podcasts entrevista El Tiempo)

Los podcasts lograron una participación del 12% en comparación con la participación combinada del 11% de audio con publicidad de Pandora y Spotify entre las personas mayores de 18 años. Los podcasts también superaron a Pandora y Spotify entre las personas de 18 a 34 años y con las personas de 25 a 54 años que escuchan audio con publicidad. La radio AM / FM sigue siendo la plataforma dominante del audio con publicidad. El 74% escuchan audio con publicidad en la radio AM / FM. La audiencia es 11 veces más grande que la de Pandora y 19 veces más que la de Spotify. - Según la última edición del estudio “Share of Ear” de Edison Research, por primera vez los oyentes de podcasts superaron las audiencias combinadas de Pandora y Spotify con publicidad.

Marco Metodológico

Esta investigación tiene un enfoque mixto debido a que pretende desarrollarse en tres fases, combinando un diseño cuantitativo con uno cualitativo, puesto que la primera fase se busca identificar y describir cuantitativamente a través de un taller evaluativo el estado actual de las competencias genéricas educativas de los estudiantes de séptimo semestre del programa de Comunicación Social de la Corporación Universitaria Antonio José de Sucre.

Esta propuesta se basa en el diseño planteado desde la investigación acción, porque, esta tiene como propósito comprender y resolver problemáticas específicas de un grupo específico en su ambiente. Es así como, Sandín (2003) señala que la investigación-acción pretende, esencialmente, propiciar el cambio social, transformar la realidad (social, educativa, económica, administrativa, etc.) y que las personas tomen conciencia de su papel en ese proceso de transformación. Por ello, implica la total colaboración de los participantes en: la detección de necesidades de una colectividad vinculadas a un ambiente. Sampieri, 2014.

Lo dicho antes es una de las razones por las que la investigación acción, resulta ser la más apropiada para la puesta en marcha de los podcasts académicos, dadas las necesidades de apropiar conocimientos de una forma rápida y fácil para ponerlas en acción en los contextos cercanos a los estudiantes; así como la necesidad de planear, implementar y evaluar una estrategia para lograr un cambio positivo en el proceso formativo integral de los educandos durante la academia.

EXPERIENCIAS SIGNIFICATIVAS DE LA...

Todo esto en palabras de Stringer, 1999 se refiere a observar, (construir un bosquejo del problema y recolectar datos), pensar (analizar e interpretar) y actuar (resolver problemáticas e implementar mejoras), las cuales se dan de manera cíclica, una y otra vez, hasta que todo es resuelto, el cambio se logra o la mejora se introduce satisfactoriamente (Sampieri, 2016).

De este modo, el diseño de investigación acción permite ir evaluando los alcances de la propuesta e ir retroalimentando los aciertos y desaciertos en el proceso de investigación, que al tiempo interviene la realidad a favor de los participantes de esta.

El procedimiento metodológico, a grandes rasgos, comprende varios momentos. El primer momento es caracterizar la población para documentar, por medio de entrevistas y ejercicio de observación directa, la problemática real. Seguidamente, se planea con acciones concretas, la forma en la cual se interviene la problemática, con participación de los estudiantes; el objetivo es darle vida a al proyecto Podcasts Académicos, con un contenido preciso para atender la necesidad de apropiar los conocimientos de forma práctica, pero segura.

Resultados y Productos

La construcción de Podcast les permitió a los estudiantes compartir conocimientos sobre la asignatura de Radio Digital; también a realizar entrevista, crónicas y reportajes, siempre utilizando las TIC como vehículo conductor del proceso de formación.

Los estudiantes se dividieron en grupos y cada uno creó su propio podcast con el fin de publicar los temas asignados como una forma de visibilizar el trabajo desarrollado. La experiencia fue muy significativa porque pudieron poner en práctica todo el tema

PODCAST ACADÉMICO: UNA NUEVA ...

relacionado con la creación de podcasts para la Web. El objetivo se alcanzó, logramos publicar podcasts a través de varios blogs y Facebook creados por los mismos estudiantes.

TEMA: Radio Análoga Vs Radio Digital

ESTUDIANTES: Andrés Jiménez, Yuliana Flórez, Luisa Fernández, Lauren Solar y Yeraldine Pérez

TEMA: La Radio Online

ESTUDIANTES: Fabián Otero, Fabio Salazar, Cristina Rangel, Misael Sibaja y Luis Alfredo Sierra

Figura.



TEMA: Creación de un Blog

ESTUDIANTES: Valerins Gómez, Yiseth Álvarez, Verónica Clavijo, Nancy Valencia Y Diego Buelvas

TEMA: La Nueva Radio: Radio por Internet

EXPERIENCIAS SIGNIFICATIVAS DE LA...

ESTUDIANTES: Laura Ospina, Luis Figueroa, Elkin Herazo,
Carlos Rivas y Esnaider Junieles

Figura.



TEMA: ¿Periodista o Productor de Contenidos?

ESTUDIANTES: Maily Mercado, Cristo Romero, Juan Betín,
Mónica Villafañe y Jessica Bahena

Figura.



PODCAST ACADÉMICO: UNA NUEVA ...

Conclusiones

Este nuevo canal de formación no implica necesariamente una conexión a internet o a tu estación de radio; desde tu plataforma digital favorita puedes descargar la información en formato de audio y llevarlos a donde quieras facilitando su consumo.

El podcast se convierte una extraordinaria herramienta de comunicación adecuada para hablar de educación financiera y asociativa, que potencializa los resultados en los negocios e incluso en nuestra vida en general; combinar la exposición de los temas principales con una dramatización es un factor que llama la atención de los escuchas, es por ello que el podcast llegó para quedarse.

Como recurso educativo brinda la ventaja de desarrollar las habilidades verbales creando así una experiencia de aprendizaje dinámica, puede complementar o reemplazar las sesiones de clase, dependiendo del método de enseñanza utilizado y la facilidad de adaptación del grupo de estudiantes.

Lo planteado en este proyecto no pretende cambiar los sistemas educativos, sino mejorar la aplicabilidad de los procesos de formación. Hacer de las TIC herramientas de apoyo para que el estudiante sea más competente en el mundo digital. Centrar el aprendizaje en enfoques más tecnológicos que les permita hacer uso eficiente y efectivo de los distintos dispositivos digitales.

Hoy, al finalizar este semestre, la satisfacción más grande es saber que los alumnos de 7 semestre de Comunicación Social, en su totalidad; manejan los podcasts como herramienta para producir contenidos significativos, para producir programas y darlos a conocer al mundo, que espera saber más de la radio digital.

EXPERIENCIAS SIGNIFICATIVAS DE LA...

Además, como conclusión, debemos resaltar la forma como los estudiantes pasaron de ser agentes pasivos para convertirse en comunicadores activos; cómo pasaron de participar de una sesión de clase remota, a convertirse en productores y locutores de sus conocimientos.

Referencias

- Andrade, C. Rojas, L. & Redondo, N. (2020). Escuela de nada: La vida de discoteca y cuentos rumberos [podcast]. México: Escuela de Nada; 2019. [Consultado el 7 de abril de 2020]. [39:54] Disponible en: <https://youtu.be/r4nR-QumZEO>
- Frangie, A., & Sahagún, L. (Anfitrionas). (2018-2020). Se regalan dudas [Audio podcast]. <https://www.seregalandudas.com/>
- Frangie, A., & Sahagún, L. (Anfitrionas). (8 de septiembre de 2020). ¿Cómo acomodar a mi familia? Mayé Arredondo T4 - E23 [Episodio de audio podcast]. En Se regalan dudas (No. 23). <https://www.seregalandudas.com/>
- González E.M. (2021) *Podcast caminos de la comunicación educación*. Bogotá. Recuperado de <https://repository.udistrital.edu.co/bitstream/handle/11349/26172/GonzalezMonteroErikaMilady2021.pdf?sequence=1&isAllowed=y>
- Medina, V. El súper increíble podcast de Nanutria [Internet]. Todos nos volvimos locos. 2020. [citado 7 de abril de 2020]. Disponible en: <https://youtu.be/EvKAD4VZBBI>
- Meijomil, S. (2017, 29 de abril). *¿Sabes qué es un podcast? Descubre para qué sirve, características, ejemplos y por qué lo necesitas en tu estrategia de marketing. ⇒ Entra en*

PODCAST ACADÉMICO: UNA NUEVA ...

- InboundCycle* . Inboundcycle.com; Ciclo de entrada. <https://www.inboundcycle.com/diccionario-marketing-online/podcast>
- Mitre, C. (Productor). 29 de septiembre de 2019. Claves para tener una relación de pareja sana y feliz con Patricia Ramírez [Audio en Podcast]. Recuperado de https://www.ivoox.com/podcast-podcast-cristina-mitre_sq_f1501371_1.html
- Rivera, A. y. M. (2021, 11 de abril). *Investigación revela el impacto en el cerebro de la radio, los podcasts y la música* . Vía Podcast. <https://viapodcast.fm/investigacion-revela-el-impacto-en-el-cerebro-de-la-radio-los-podcasts-y-la-musica/>
- Rodríguez Reséndiz, Perla Olivia. (2022). Aproximaciones al estudio del pódcast como documento sonoro de origen digital. *Investigación bibliotecológica*, 36(90), eib0905851209. Epub 09 de mayo de 2022. <https://doi.org/10.22201/iibi.24488321xe.2022.90.58512>
- Ruiz Molina (2017) Efectos de distintos tipos de podcast en la fluidez oral de estudiantes universitarios <https://n9.cl/ofdw>

Emisora Universitaria “De la Teoría a la Acción”

Dairo Torres García¹ y María Daniela Romero²

Resumen

La presente propuesta tuvo como objetivo general diseñar una Emisora Virtual Universitaria, como recurso pedagógico del Programa de Comunicación Social de la Corporación Universitaria Antonio José de Sucre de la ciudad de Sincelejo, Departamento de Sucre, Colombia. Para ello, se obtuvo un diagnóstico del estado de las habilidades asociadas a la radio por parte de los estudiantes del Programa de Comunicación Social de la UAJS. Como resultados se destacaron falencias en materia de producción de radio e investigación, desde la radio como medio y herramienta. Con base en ello, se diseñó una propuesta para el montaje de una emisora universitaria virtual y, como conclusión, se destacó la necesidad de su implementación en la Institución y el Programa como estrategia pedagógica.

Palabras clave: emisora universitaria virtual, habilidades de comunicación radial, estrategia pedagógica

¹ Corporación Universitaria Antonio José de Sucre–UAJS. Correo electrónico: docente_comunicacionsocial2@uajs.edu.co.

² Corporación Universitaria Antonio José de Sucre–UAJS. Correo electrónico: direccion_comunicacionsocial@uajs.edu.co.

Introducción

Las emisoras universitarias y la radio en general pueden desempeñar un papel importante como herramientas didácticas en la formación de estudiantes universitarios, el desarrollo de habilidades de comunicación oral, incluyendo la expresión verbal, la claridad, la articulación y la capacidad de transmitir ideas de manera efectiva; la investigación y producción de contenidos, siendo estos espacios verdaderas plataformas para que los estudiantes investiguen y produzcan contenidos relacionados con sus áreas de estudio y el aprendizaje colaborativo como acción pedagógica natural de la radio como estrategia, la creación y producción de programas de radio en equipo fomenta el aprendizaje colaborativo entre los estudiantes (Araya, 2017).

Ahora bien, la radio es también por su naturaleza de medio de comunicación masiva, fuente de reflexión y análisis crítico. La radio puede ser un medio poderoso para que los estudiantes reflexionen y analicen críticamente diferentes temas, esto es, debatir sobre cuestiones sociales, políticas, culturales o científicas, examinando diferentes perspectivas y promoviendo el pensamiento crítico frente a su propio que hacer y el impacto de este en su propia comunidad.

Es así como la radio en el ámbito universitario ha sido de gran ayuda para aquellos profesionales que se están formando en el área de las comunicaciones. Para (Vásquez, 2012) “la integración de equipos con profesores, investigadores y estudiantes de las universidades genera la posibilidad de que los espacios radiofónicos se conviertan en talleres de capacitación, de formación integral y de creación” es así que con la

EMISORA UNIVERSITARIA “DE LA TEORÍA A ...

implementación de laboratorios radiales se les ha enseñado a los estudiantes todas aquellas técnicas necesarias para la locución de contenidos por este medio. Los alumnos aprenden a mejorar su entonación, su vocalización, además de saber cómo es la temática en cada formato radiofónico.

Por otra parte, a nivel internacional son muchas las universidades que manejan este sistema, que, además de crear estos laboratorios radiofónicos, los utilizan para la creación de una emisora institucional, donde los estudiantes pueden dar a conocer los contenidos a la población estudiantil, e incluso a públicos externos a la universidad. Esto último se ha podido magnificar con el auge del internet y la adaptación de la radio a la misma. Con la creación de emisoras por internet, las universidades han aprovechado este espacio, debido a que su creación y manejo es menos complejo para los estudiantes y/o encargados (Caracol Radio, 2007). Además de que, al estar arrojado el portal en este gran medio, es posible llegar a un mayor público.

A nivel nacional, el panorama es el mismo; las diferentes universidades que ofrecen la carrera de comunicación social y/o periodismo han utilizado esta metodología para que sus estudiantes crezcan y se fortalezcan en el área radiofónica. Como también han sido creadas por universidades que quieren ofrecer un medio de comunicación más masivo. Según la Red de Radio Universitaria de Colombia (RRUC) existen 80 emisoras universitarias en el país (8 en AM, 39 en FM y 33 Virtuales o por internet) estas pertenecientes a 61 universidades de nuestro territorio. Estas emisoras según (Ortiz, 2014) que para ese año la red solo la conformaban 54 emisoras, mantenían en conjunto más de un millón de oyentes fieles a las mismas.

A nivel local, en el Departamento de Sucre, en cuanto

EXPERIENCIAS SIGNIFICATIVAS DE LA...

a emisora universitaria, solo existe la UNISUCRE FM, perteneciente a la Universidad de Sucre que se mantiene en funcionamiento desde el año 2000; no obstante su supervivencia ha sido compleja, la experiencias significativas que ha generado en la población universitaria son importantes, pues ha sido transversal a todos los programas de formación de la universidad y ha abierto sus puertas a otras instituciones de educación superior de la ciudad de Sincelejo.

Bajo estas condiciones, el Programa de Comunicación Social de la Corporación Universitaria Antonio José de Sucre, como única oferta presencial de la disciplina en el Departamento de Sucre, observa la oportunidad objetiva de la conformación de una emisora universitaria, ya que proporciona a los estudiantes una plataforma para la práctica profesional, el desarrollo de habilidades de comunicación, la producción de contenidos, la vinculación con la comunidad y una formación integral. Es un espacio en el que los estudiantes pueden aprender y crecer como futuros profesionales de la comunicación, obteniendo una valiosa experiencia y preparándose para enfrentar los desafíos del campo laboral.

Sumado a lo anterior, el Programa cuenta con asignaturas como lo son producción de radio, periodismo deportivo y radio digital que demandan la existencia de una emisora universitaria

Pero aún en la actualidad el Programa no cuenta con una emisora propia donde se puedan transmitir y publicar los contenidos de los estudiantes. De la misma forma, en conjunto con otros programas de la Institución, la variedad de contenido se ampliaría y así mismo, se estaría abriendo un espacio para que los otros alumnos puedan hablar de temas de interés general.

Pero, para que la creación de la emisora institucional se

EMISORA UNIVERSITARIA “DE LA TEORÍA A ...

dé, se deben analizar diferentes factores: Primero que todo, se hace necesario saber la percepción de los estudiantes hacia la creación de la misma, para así saber si la emisora institucional tendrá una buena acogida y que será respaldada por la comunidad estudiantil. Segundo, echar un vistazo a las emisoras que ya funcionan, al igual que a los portales informativos locales arrojados en redes sociales, que nos servirán de ejemplo y guía hacia la construcción de nuestra emisora y por último evaluar las capacidades y experiencias de los estudiantes del Programa en cuanto a la radiodifusión de contenidos.

Apelando a esta percepción, con la presente investigación, se busca la forma de acercar la teoría y conceptos sobre radio a la realidad que viven la educación hoy día. De esta forma, y teniendo presente el desarrollo cognitivo del estudiante, se utilizará la emisora como canal para realizar los procesos de formación, partiendo de los conocimientos, vivencias y experiencias adquiridas a través del aula de clase y fuera de ella.

Es importante para la Corporación Universitaria Antonio José de Sucre contar con una herramienta pedagógica como es una emisora virtual; que promueva el talento, las habilidades y las competencias comunicativas de sus estudiantes; que pongan en práctica todo el conocimiento, saberes y destrezas alrededor de la radio; que aprendan del manejo de los elementos de producción y comunicación radiofónica, el uso del TIC; que ayuden en el ejercicio académico y coadyuven al mejoramiento de la sociedad a través del ejercicio periodístico. En otras palabras, se pretende integrar la radio, el internet y las TIC dentro de la formación, que permita desarrollar un proceso de alfabetización mediática informacional. Al fin y al cabo, lo que se busca es que los estudiantes sean más competentes, en un mundo en donde los

EXPERIENCIAS SIGNIFICATIVAS DE LA...

medios cada día son más digitales y el periodista más multimedial.

En función de lo planteado, se formula el siguiente interrogante: ¿Cómo es el diseño de una Emisora Virtual Universitaria como recurso pedagógico del Programa de Comunicación Social de la Corporación Universitaria Antonio José de Sucre de la ciudad de Sincelejo, Departamento de Sucre, Colombia?

Justificación

En la medida que se afianzan los modelos pedagógicos inspirados en el constructivismo social y cognitivo, la necesidad de aprendizajes más significativos se hace latente, al punto que los estudiantes requieren escenarios más prácticos para corroborar lo teórico. En ello radica la importancia del presente estudio, puesto que la necesidad eminente de un cambio en los procesos y recursos educativos va de la mano con el logro de un aprendizaje pertinente que desarrolle competencias en contextos reales cada vez más exigentes (Guamán, et al., 2020).

En tal sentido, desde la perspectiva de las ciencias sociales y comunicativas, los estudiantes deben tener mayores facilidades para sus expresiones y por ende espacios desde la universidad para hacerse sentir desde las atmósferas de la cordialidad, la pertinencia y la libertad de derechos. Hechos ante los cuales, los espacios radiales suelen ser funcionales y muchas veces necesarios, desempeñando estos un papel crucial en la formación de estudiantes de comunicación social (Fernández y Ricardo, 2018).

Ahora bien, desde el punto de vista metodológico, el presente proyecto constituye un aporte al analizar las necesidades de los estudiantes y la comunidad universitaria en términos de formación en

EMISORA UNIVERSITARIA “DE LA TEORÍA A ...

comunicación social. Esto implica identificar los objetivos de aprendizaje, las habilidades requeridas y las áreas de interés en las que los estudiantes del Programa y al tiempo su proyección hacia toda la comunidad de la UAJ. Además, con ello se logra integrar la emisora universitaria virtual en el diseño curricular de los programas de comunicación social. Esto implica definir cómo se relaciona la experiencia en la emisora con los cursos y asignaturas existentes, y cómo puede enriquecer y complementar la formación académica de los estudiantes que irán de la teoría a la práctica.

En cuanto el aporte social del presente proyecto, es claro que una emisora universitaria virtual puede convertirse en una fuente confiable de información para la comunidad universitaria y más allá. Los programas de noticias, entrevistas y análisis de medios pueden ayudar a informar y educar a los estudiantes y al público en general sobre temas relevantes, promoviendo la comprensión y la conciencia social. En otros términos, la función sustantiva de proyección social, se ve beneficiada con la existencia de una emisora de esta naturaleza.

Naturaleza del Proyecto

Para cumplir con los requisitos de la Sociedad de la Información, los mundos de la educación y la comunicación deben estar integrados. Para ello, los actores de ambas esferas deben reconocerse e involucrarse en valores y actividades compartidas. La comunicación y la educación deben ser entendidas como aliadas para que las instituciones educativas comuniquen y eduquen efectivamente a través de los medios. Para ello, los educadores y comunicadores deben coordinar sus agendas, tener puntos de integración y promover la alfabetización mediática en su conjunto (García y Pérez, 2020).

EXPERIENCIAS SIGNIFICATIVAS DE LA...

No podemos, entonces, orientar procesos de formación de espaldas de la realidad. La utilización de una emisora virtual es una herramienta muy valiosa para ser explotada en las universidades, no solo como un medio académico y de escenarios para que los estudiantes inicien su vida profesional; si no también, como medio de información sobre temas de interés general y de actualidad; esto le permite al comunicador estar actualizado del acontecer diario, comprender la realidad en la que se vive y a adquirir competencias comunicativas que les ayudará a deducir mejor la información percibida.

La implementación de la emisora, es un proyecto que promueve la investigación diaria de los estudiantes, partiendo del hecho que tienen que documentarse muy bien para poder informar correctamente. La construcción de noticias, reportajes, crónicas, o cualquier otro género periodístico los obligaría a profundizar en los temas a tratar. Además, el solo hecho de participar de programas informativos reales, les permite estar actualizado y tener conocimiento del acontecer diario. Sumado a lo anterior, la iniciativa, de igual manera, incentiva a la lectura para poder analizar la actualidad de los hechos, interpretar las noticias, comprenderla y argumentar los temas desde un pensamiento crítico, lo que les permitirá orientar a sus oyentes de una forma coherente, objetiva y responsable.

La educación en sus diversos niveles y modalidades se ha ido transformando en los últimos años con respecto a la manera en que se transmiten los conocimientos, especialmente en gran medida por las nuevas tecnologías de la información y la comunicación (Márquez, 2017), las cuales han marcado las pautas para la innovación educativa con miras al desarrollo de mejores aprendizajes y más competencias importantes en los estudiantes, que garanticen un proceso de formación

de calidad.

El uso de la radio como recurso didáctico, como una herramienta pedagógica para fortalecer los procesos de enseñanza-aprendizaje, resulta muy favorable para los educadores desde el punto de vista motivacional para los estudiantes, ya que encuentran en este medio una forma diferente de apropiar los conocimientos; mentes abiertas para apoderarse de los contenidos curriculares; primer paso para integrar nuevos instrumentos de formación con la calidad de la formación.

Sería impensable que la escuela siguiera siendo inmune a la influencia de los medios dada la importancia de medios como la televisión, los videojuegos e Internet en la educación informal de niños y jóvenes. En las instituciones educativas, además de estudiar y familiarizarse con los medios y las TIC, pronto quedó claro que también era necesario estudiar y analizar el mundo de las nuevas tecnologías, la televisión y otros medios (García y Pérez, 2020).

Fernández y Ricardo (2018) señalan que, en la gran mayoría de los casos, la formación de comunicadores se ve obstaculizada por la realización de un trabajo instrumental incorrectamente llamado "práctico", se examina la tensión entre teoría y práctica en la comunicación, lo que sustenta la significación del conocimiento teórico como marco para la acción conectada. La articulación entre teoría y práctica se define en términos de la aplicación que se puede hacer de una en la otra. El grado en que la teoría puede ser aplicada a la producción técnica determina su sentido, dejándola desprovista de su carácter interpretativo y de su capacidad como recurso intelectual para transformarse en la presentación discursiva de un procedimiento cuyo fin es la organización de las informaciones de un modo más específico,

veraz y claro.

Metodología de Recolección de Información que soporta la Propuesta

El presente estudio es de enfoque esencialmente mixto, el cual combina elementos cuantitativos y cualitativos. (Hernández, 2010). Este enfoque permitió obtener una visión completa y detallada de la emisora virtual, tanto en términos de su funcionamiento técnico como de su impacto pedagógico y comunicativo. En cuanto al tipo de investigación, se optó por un corte descriptivo y propositivo. Así, el tipo descriptivo se centró en lo bibliográfico-documental, porque se realizó revisión documental y los fundamentos y elementos pedagógicos y técnicos del estudio y su posterior propuesta.

Por otra parte, es de tipo propositiva por cuanto se fundamenta en una necesidad o vacío dentro de la Institución y desarrolla una propuesta concreta que aborde el problema identificado. Puede implicar la creación de un modelo teórico, la definición de estrategias pedagógicas, la sugerencia de herramientas y tecnologías adecuadas, entre otros aspectos. La propuesta debe ser clara, viable y estar respaldada por la revisión teórica realizada (Zafra, 2006).

En síntesis, una vez culminada la etapa descriptiva del estudio se pasó a la etapa de investigación propositiva. En esta fase, se desarrolla la propuesta de diseño de la emisora universitaria, abordando las necesidades y problemáticas identificadas. Esto incluyó la definición de los objetivos de la emisora, la estructura organizativa, la programación, la participación estudiantil, la estrategia de difusión y promoción, los recursos técnicos necesarios, entre otros aspectos clave.

Actores/Participantes de Interés para la Propuesta

En la propuesta de diseño de una emisora universitaria, se pueden identificar varios actores o participantes de interés, estos actores desempeñan roles claves en la implementación y operación de la propuesta de la emisora universitaria virtual. Algunos de los actores/participantes relevantes podrían incluir:

Los estudiantes del Programa de comunicación social de la Institución: son uno de los actores principales, ya que son quienes se beneficiarán directamente de la emisora universitaria virtual como recurso pedagógico. Pueden participar en la producción de programas de radio, en la gestión y operación de la emisora, y como audiencia activa; su participación activa contribuirá a su desarrollo de habilidades comunicativas, creatividad, trabajo en equipo, entre otros aspectos.

Los docentes de la Institución: desempeñan un papel fundamental como facilitadores y mentores en el diseño y funcionamiento de la emisora universitaria. Estos pueden guiar a los estudiantes en la producción de programas de radio, proporcionar orientación técnica y pedagógica, y evaluar el progreso de los estudiantes en el uso de la emisora como recurso educativo.

Personal Administrativo: El personal administrativo puede tener un papel relevante en la gestión y administración de la emisora universitaria. Pueden encargarse de aspectos como la planificación financiera, la gestión de recursos, la coordinación de horarios, la promoción y difusión de la emisora, y la interacción con otros departamentos universitarios.

Investigadores y Especialistas en Comunicación: Expertos en el campo de la comunicación, la radio o los medios de comunicación pueden desempeñar un papel importante en la propuesta de diseño de

EXPERIENCIAS SIGNIFICATIVAS DE LA...

la emisora universitaria. Pueden brindar asesoramiento en la planificación estratégica, la selección de contenido, la promoción de la emisora y el seguimiento del impacto pedagógico.

Audiencia: La audiencia es otro actor relevante en el diseño de la emisora universitaria. Puede incluir a otros estudiantes, profesores, personal de la universidad, así como al público externo. La emisora debe considerar las preferencias e intereses de su audiencia para desarrollar una programación atractiva y relevante.

Técnicas de Recolección de Información/Datos

Población

Para el presente estudio, la población objeto estuvo compuesta por la totalidad de los estudiantes del Programa de Comunicación Social de la Corporación Universitaria Antonio José de Sucre a corte 2023-1, los cuales ascendieron, de acuerdo con la oficina de registro y control de la Institución, ciento setenta y cinco (175) estudiantes matriculados.

Muestra

De acuerdo con la naturaleza del presente estudio y al tamaño de la población, se optó por un tipo de muestreo no probabilístico, el cual se caracteriza porque en este los elementos son elegidos intencionalmente por el investigador o por conveniencia, en lugar de seguir un proceso aleatorio. En su lugar, se establecieron los siguientes criterios de inclusión:

- Estar matriculado para el periodo 2023-1 en el Programa de Comunicación social de la UAJS.

- Manifestar voluntad de participar en el estudio.
- Opcional. Haber cursado el primer semestre.

En consideración a lo anterior, la muestra quedó constituida por cuarenta y siete (47) estudiantes que cumplieron los criterios de inclusión fijados por el estudio.

Instrumento de Recolección de Datos

Se aplicó un cuestionario de caracterización del estado habilidades asociadas a la radio en los estudiantes del Programa de Comunicación social de la UAJS. Este constó de 6 preguntas cerradas con múltiple respuesta, con escalas excelentes, sobresalen, regular y deficiente.

Procedimiento

Fase uno. Se realizó el acercamiento a la muestra objeto del estudio, a través de las directivas del Programa en la Institución. Es así como a las directivas se les explicó los alcances y objetivos de del estudio y los aportes al Programa en materia de habilidades asociadas a la radio como medio. En esta fase se logra el consentimiento informado frente a la obtención de datos.

Fase dos. Se procede a la aplicación del instrumento a la población muestra, indicando la necesidad de la veracidad de la información suministrada, al tiempo se explica cada una de las preguntas

Fase tres. Se organizan, sistematizan y se procedió a realizar el analices de los datos obtenidos, para ello se llevó a frecuencias estadísticas y se graficaron dichas frecuencias para su posterior

EXPERIENCIAS SIGNIFICATIVAS DE LA...

interpretación.

Resultados

El diseño de una propuesta para la confirmación de una emisora universitaria virtual como herramienta pedagógica, se funda en las necesidades didácticas, sociales y culturales de la comunidad académica y el entorno de la UAJS. Por lo tanto, conocer el estado de desarrollo de las habilidades asociadas a la radio por parte de los estudiantes, viene a fundamentar la necesidad del diseño de dicha emisora como un recurso fundamental para la formación y proyección del Programa de comunicación social.

Es así como se tuvieron en cuenta las categorías de acceso a la radio como espacio pedagógico, Comunicación oral efectiva, Creatividad y producción de contenido, Habilidades de producción y edición de audio e Investigación y selección de información.

Figura 1. La Institución ha facilitado el acceso a la radio.

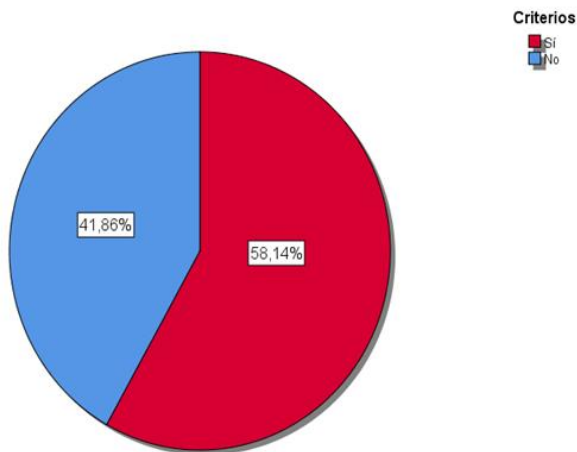

EMISORA UNIVERSITARIA “DE LA TEORÍA A ...

De acuerdo con la Figura 1, acceso a la radio, el 58.14% de los estudiantes consultados dice haber tenido acceso a esta como espacio de practica pedagógica, no obstante, el 41.66% de estos afirma, no haber tenido acceso a la radio como espacio pedagógico; lo cual es evidentemente elevado en materia de desarrollo de habilidades asociadas a la radio como medio esencial en la comunicación social.

Figura 2. Acciones de la Institución y el Programa para desarrollar en usted las habilidades asociadas al uso de la radio.

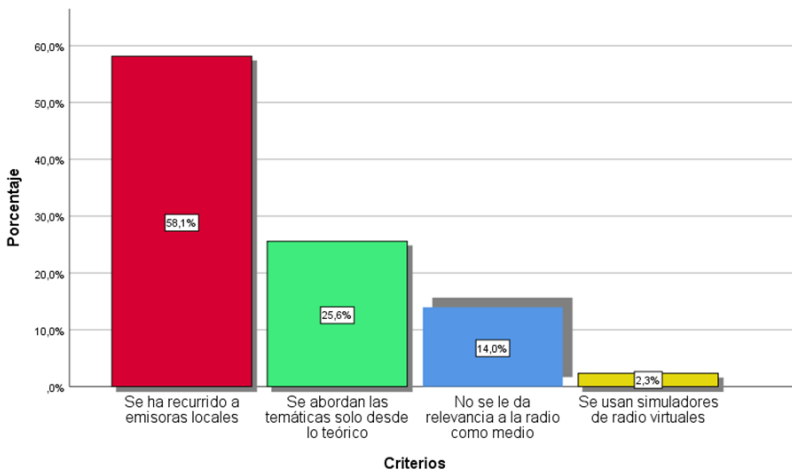

De acuerdo con la Figura 2, Acciones por parte de la UAJS y el Programa, el 58.1% de los estudiantes consultados afirman que han recurrido a emisoras locales, lo cual corrobora la anterior respuesta. No obstante, cabe destacar que un 25.6% afirma que la radio solo se aborda desde lo teórico, lo cual no facilita el desarrollo de habilidades efectivas por parte de los futuros comunicadores sociales.

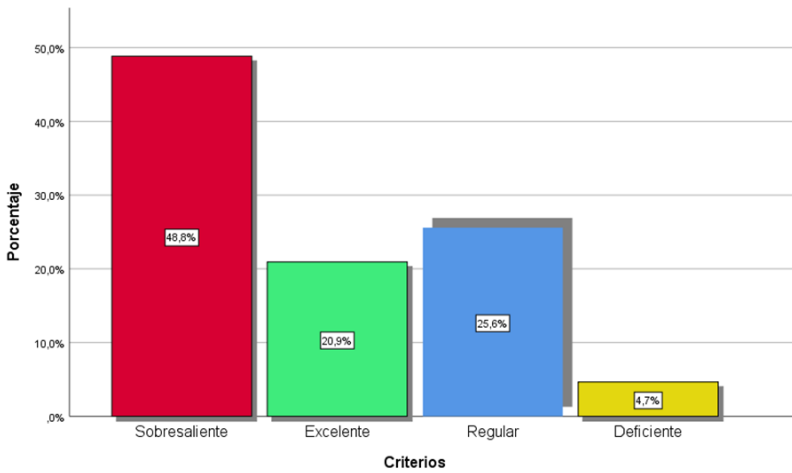
Figura 3. Comunicación Oral Efectiva

De acuerdo con la Figura 3, Comunicación oral efectiva, el 48.8 % de los estudiantes consultados afirman que, se autocalifica como sobresaliente en materia de comunicación oral, sumado a un 20.9% se autocalifica como excelente. Por lo que se podría aceptar como una habilidad desarrollada pero no evidenciada de forma plena en el espacio de la radio.

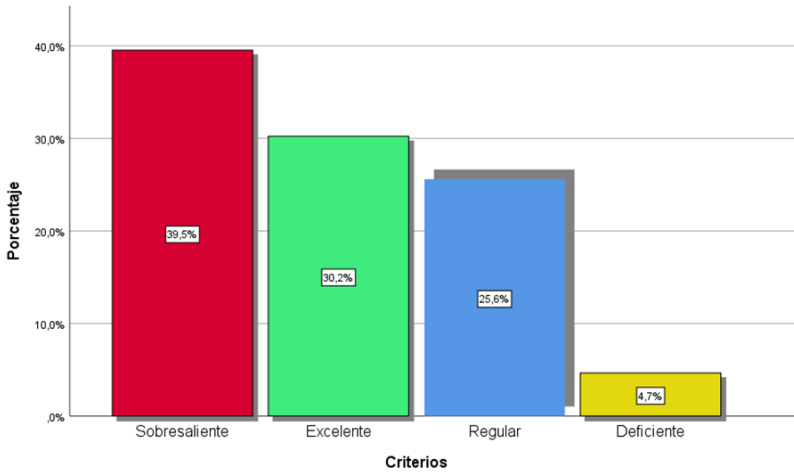
Figura 4. Creatividad y Producción de Contenido

De acuerdo con la Figura 4, Creatividad y producción de contenido, el 39.5 % de los estudiantes consultados afirman estar en un nivel sobresaliente en cuanto ser creativos y producir contenidos. Esto sumado a un 30.2% que afirma estar excelente en la misma habilidad, lo cual se explica por la naturaleza de nativos digitales de los estudiantes actuales del Programa y sus habilidades en el manejo de herramientas tecnológicas para dicho propósito.

EXPERIENCIAS SIGNIFICATIVAS DE LA...

Figura 5. Habilidades de Producción y Edición de Audio

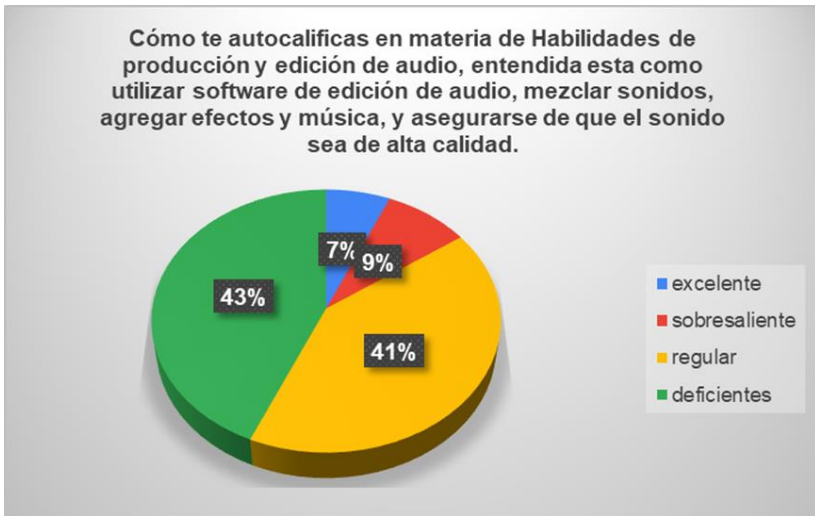

De acuerdo con la Figura 5, Habilidades de producción y edición de audio., el 43% de los estudiantes consultados afirman encontrarse deficientes frente a esta habilidad, pues esta corresponde a una capacidad apegada a la radio y las limitaciones de acceso a esta en el Programa no permite su pleno desarrollo.

Conclusiones

Con base en los hallazgos previos en los estudiantes del Programa de Comunicación social de la UAJS, las necesidades específicas de la formación y el diseño de la propuesta de una emisora universitaria virtual que fomente la formación, se tienen las siguientes conclusiones:

Se evidencian la necesidad de fortalecer habilidades específicas: Los estudiantes de Comunicación Social requieren una mayor capacitación y práctica en habilidades relacionadas con la

EMISORA UNIVERSITARIA “DE LA TEORÍA A ...

producción, edición y gestión de contenidos radiales. La emisora virtual puede convertirse en un espacio de aprendizaje donde los estudiantes desarrollen estas competencias de manera más efectiva.

De igual forma, enfoque en la expresión oral y locución: Los estudiantes deben mejorar sus habilidades de locución y expresión oral, ya que son fundamentales para la transmisión de mensajes de manera clara y atractiva en el medio radial.

De igual manera, se hace notorio la necesidad de integración de tecnología y equipos: La propuesta debe incluir la implementación de tecnología adecuada y brindar acceso a equipos de radiodifusión modernos para que los estudiantes se familiaricen con su uso y aprovechen todas las herramientas disponibles.

Lo anterior permitirá la adaptación al formato radial: La emisora universitaria virtual debe enfocarse en enseñar a los estudiantes a adaptar su comunicación al formato radial, aprovechando sus ventajas y particularidades para generar contenidos más impactantes y atractivos. Y por último, la inclusión de fuentes y recursos confiables: Es esencial enseñar a los estudiantes a buscar y utilizar fuentes de información confiables para asegurar la veracidad y calidad de los contenidos radiales que produzcan.

Recomendaciones

Para la implementación exitosa de la solución o derivadas de la Implementación realizada, entre otras recomendaciones, el presente estudio destaca las siguientes:

Infraestructura técnica adecuada: Contar con la infraestructura tecnológica necesaria para la producción y transmisión de contenidos radiales en línea. Esto incluye equipos de grabación de audio, software

EXPERIENCIAS SIGNIFICATIVAS DE LA...

de edición y una plataforma de *streaming* confiable.

Construir un plan de programación que incluya una variedad de programas radiales sobre temas relevantes para la comunidad universitaria. Considera programas de entretenimiento, informativos, culturales, entrevistas y debates.

Lograr la participación estudiantil: Involucrar activamente a los estudiantes del Programa de Comunicación Social en la producción de contenidos para la emisora. Esto les permitirá aplicar lo aprendido en clase y adquirir experiencia práctica en el campo de la radio.

Por último, evaluar el impacto: Realizar evaluaciones periódicas para medir el impacto de la emisora virtual en los estudiantes y la comunidad universitaria. Utiliza estos resultados para realizar mejoras y ajustes en la programación y en la gestión del proyecto.

Limitaciones en la Implementación de la Propuesta/Estrategia/Diseño/Desarrollo

Dentro de las limitaciones que el estudio pudo establecer se encuentran:

Recursos Financieros, la falta de presupuesto suficiente para adquirir equipos de calidad, software de edición de audio y mantener una plataforma de *streaming* estable y confiable es la primera limitación con que cuenta su implementación.

La falta de aceptación y apoyo institucional, así como también la resistencia al cambio por parte de las autoridades académicas pueden ser un obstáculo para la implementación y sostenibilidad del proyecto.

Por último, tiempo y carga académica, los estudiantes de Comunicación Social pueden enfrentar limitaciones de tiempo debido

EMISORA UNIVERSITARIA “DE LA TEORÍA A ...

a su carga académica y otras actividades extracurriculares, lo que puede dificultar su participación en la emisora, al igual que los docentes que, por cargas mayores a 20 horas de clases semanales, pueden tener dificultades en las horas de dedicación a dicha emisora.

Proyectos Futuros que soportarían o le darían continuidad a la Propuesta/Programa

La presente propuesta se erige como base de futuras acciones o proyectos que apuntan o se orientan hacia:

La implementación implicará el uso de tecnología avanzada en la producción y transmisión de contenidos. Esto fomentará una cultura de innovación en la universidad y proporcionará a los estudiantes experiencias prácticas con herramientas digitales relevantes para la industria de la comunicación.

La emisora virtual podría extender su alcance más allá de la universidad y conectarse con la sociedad en general. Al abordar temas de interés público y promover la participación ciudadana, la emisora podría fortalecer su papel como medio de comunicación responsable y comprometido.

Referencias

Aguirre, C. y Bernal, Juan (2014). Contenidos periodísticos digitales: hacia un modelo de medición de calidad. *Revista ComHumanitas*, 5(1).
<https://dialnet.unirioja.es/servlet/articulo?codigo=5845777>

EXPERIENCIAS SIGNIFICATIVAS DE LA...

- Briggs, Mark (2007). Periodismo 2.0. Una guía de alfabetización digital para sobrevivir y prosperar en la era de la información. Centro Knight para el Periodismo en las Américas, de la Universidad de Texas en Austin.
<https://www.analfatecnicos.net/archivos/84.Periodismo2.0-MarkBriggs.pdf>
- Crucianelli, Sandra (2020). Herramientas digitales para periodistas. Iniciativa del Centro Knight para el Periodismo en las Américas de la Universidad de Texas.
<https://journalismcourses.org/wpcontent/uploads/2020/08/Digital-Tools-forJournalists-esp.pdf>
- Guía de periodismo en la era digital (s.f.).
https://www.icfj.org/sites/default/files/2018-06/icfj_guia_de_periodismo_FINAL.pdf
- Gutiérrez, Alfonso y Tyner, Katleen (2012). Educación para los medios, alfabetización mediática y competencia digital”. Revista Científica de Educomunicación (38).
<https://doi.org/10.3916/C38-2012-02-03>
- Kischinhevsky, Marcelo (2018). Radio y medios sociales: mediación e interacciones radiofónicas digitales. Editorial UOC
- Manual para Radialistas Analfatécnicos - Santiago García Gago (s.f.)
<http://www.analfatecnicos.net> - santiago@analfatecnicos.net
- Oliva, Carlos (2014). El periodismo digital y sus retos en la sociedad global y del conocimiento”. *Aposta. Revista de Ciencias Sociales* (61).
<https://www.redalyc.org/articulo.oa?id=495950257004>

Rivera, José y Ballesteros, Tito (2017). 100 Claves para la radio en línea: luces para un nuevo escenario radiofónico. <https://biblio.flacsoandes.edu.ec/libros/digital/55416.pdf>.

Experiencia Exitosa en el Desarrollo de Sensores Flexibles para Domótica Residencial

Daniel Flórez Atencia¹, Walldrick Willoughby Martínez² y Elbert Contreras Romero³

Resumen

Se implementaron proyectos de aula que permitieron a los estudiantes desarrollar un Sensor Resistivo acoplado con tecnología IoT, con potencial aplicación en el monitoreo de la humedad en medicamentos. La absorción de humedad puede alterar la estabilidad y eficacia de los fármacos, además de afectar la integridad física de las tabletas. El control de la humedad es esencial para garantizar la calidad y seguridad de los medicamentos de alto costo. En el estudio, se utilizó polvo de grafito como material conductor y PVA como polímero formador de película para fabricar la tinta resistiva. Se diseñó un circuito con Arduino y un divisor de voltaje para obtener lecturas de resistencia. El sensor resistivo flexible, basado en tinta de carbono, demostró su funcionamiento adecuado. Finalmente, se logró desarrollar un sensor resistivo flexible basado en tinta de carbono y se demostró su eficacia en el monitoreo de la humedad en medicamentos, lo que contribuye a

¹ Corporación Universitaria Antonio José de Sucre–UAJS. Correo electrónico: n.d.

² Corporación Universitaria Antonio José de Sucre–UAJS. Correo electrónico: n.d.

³ Semillero de Investigación en Automatización y Control (SIAC) de la Facultad de Ingeniería, Corporación Universitaria Antonio José de Sucre–UAJS. Correo electrónico: docente_investigador13@uajs.edu.co.

EXPERIENCIAS SIGNIFICATIVAS DE LA...

la mejora de la calidad y reducción de costos asociados a la pérdida de fármacos debido a un almacenamiento inadecuado.

Palabras clave: sistemas IoT, sensor de humedad, tintas resistivas, programación

Introducción

La humedad es un factor crítico en la calidad y seguridad de los medicamentos de alto costo. Su absorción puede alterar la estabilidad de los principios activos y, por tanto, disminuir la eficacia de los medicamentos. Además, puede favorecer el crecimiento de microorganismos y afectar la integridad física de las tabletas o cápsulas. Por ende, el monitoreo y control de la humedad es un aspecto fundamental para garantizar la calidad y la eficacia de los medicamentos. En este trabajo se presenta el desarrollo de un sensor resistivo acoplado con tecnología IoT, que permite el monitoreo de la humedad en tiempo real en diferentes medicamentos, demostrando la efectividad de la tecnología en la reducción de los costos asociados a la pérdida de medicamentos por mal almacenamiento.

La tecnología de Internet de las Cosas (IoT) se ha convertido en una herramienta poderosa para el monitoreo y control de variables en diversos campos. La medición y el control de la humedad en los medicamentos es un tema crítico para garantizar su eficacia y seguridad. Los sensores resistivos basados en materiales conductores han sido utilizados en la medición de la humedad. Además, el uso de tecnologías de transmisión inalámbrica, como Bluetooth, permite su integración con dispositivos móviles y plataformas en línea, permitiendo su control y monitoreo en tiempo real. Existen otros sensores para la medición de la humedad, ej: capacitivos, de absorción y de temperatura y humedad combinados. Cada uno presenta ventajas y desventajas en términos de precisión, costos y facilidad.

Figura 1. Ejemplo de integración de sensores flexibles con la

EXPERIENCIAS SIGNIFICATIVAS DE LA...

tecnología IoT.

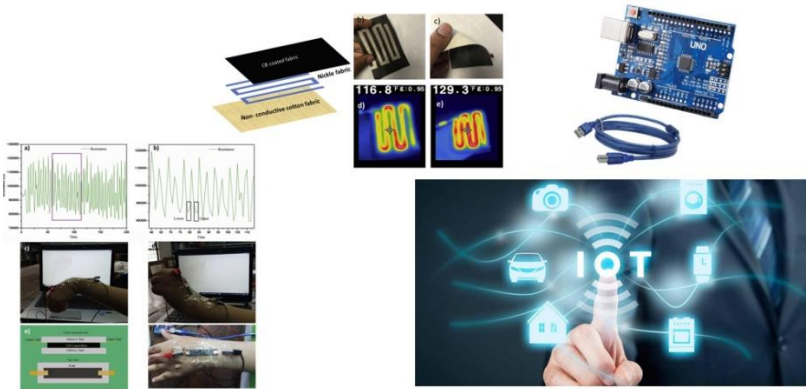

Desarrollo

La investigación realizada fue 100 % aplicada. Esta fue ejecutada con un grupo de estudiantes de II semestre de Ingeniería de Sistemas, matriculados en la asignatura de Electrónica Básica. Se utilizaron diversos componentes electrónicos como Arduino, sensores de humedad, utilizando tintas resistivas, entre muchos otros, para dar solución a los requerimientos que se deseaban.

Se realizaron diferentes análisis y mediciones; se implementó un código que permitiera convertir las mediciones de resistencia en voltaje mediante divisor de voltaje.

Se realizó la siguiente ruta para la metodología, considerando siempre que el estudiante requiere de presaberes para el desarrollo de algunas actividades.

EXPERIENCIA EXITOSA EN EL DESARROLLO ...

Figura 2. Diagrama de la metodología implementada para el desarrollo del proyecto



Para la fabricación de la tinta se consideraron los aspectos de interés, es decir, las propiedades eléctricas de conducción y las propiedades de formación de película. En ese sentido, se decidió seleccionar polvo de grafito como material activo conductor; para el caso de la matriz se ensayaron diferentes polímeros formadores de película, decidiendo finalmente la selección de PVA como polímero formador de película.

Se variaron diferentes porcentajes de material activo y formador de película, entre el 20 y el 80 % de material activo y restante

EXPERIENCIAS SIGNIFICATIVAS DE LA...

del otro componente. Se encontró que con el 55% de material activo y con el 25% de polímero formador de película y 25% agua, se utilizaron otros aditivos adicionales para la estabilización de la tinta conductora/resistiva. En la Figura 3 es presentada el aspecto de la tinta seleccionada de acuerdo con el análisis de composición seleccionada.

Figura 3. Tinta preparada con la composición seleccionada.



Se observó que en efecto se obtiene la formación de película de manera apropiada; adicional a ello, se observa aislamiento total cuando la tinta está fresca, pero generando conductividad a la hora de secarse. En la Figura 4 se muestran imágenes de las señales obtenidas mediante diseño de un sensor y obtención de datos resistivos.

EXPERIENCIA EXITOSA EN EL DESARROLLO ...

Figura 4. Resultados generales de las señales obtenidas de resistencia en función de diferentes variables.

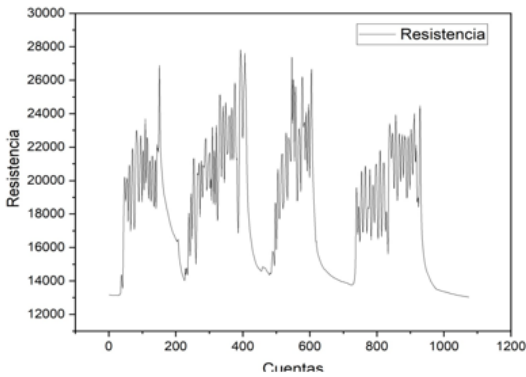

En la Figura 5 es presentado el esquema ya construido con las herramientas. Se observa el Arduino uno utilizado, los cables de conducción conectados de acuerdo con el diagrama del divisor de voltaje y el sensor de tinta base carbón utilizada, que ha sido impresa sobre una hoja de acetato para darle soporte mecánico.

EXPERIENCIAS SIGNIFICATIVAS DE LA...

Figura 5. Imágenes del sistema de adquisición de señales en funcionamiento.



Figura 6



EXPERIENCIA EXITOSA EN EL DESARROLLO ...

Se presenta en la Figura 6 el sistema en funcionamiento. En la Figura 6a, se aprecia en la pantalla del computador una línea continua, representando la constancia en los valores de resistencia traducidos a voltaje por el divisor de voltaje, mientras que el estudiante se dispone a soplar el sensor tratando de simular el aumento en el contenido de humedad, pues es bien sabido que el aire exhalado contiene pequeñas partículas de agua. En la Figura 6b se aprecia cómo se da la caída de voltaje producto del aumento en los valores de resistencia del sensor; esto se da luego de soplada la tinta resistiva, indicando el correcto funcionamiento del sensor flexible de tinta resistiva base carbono.

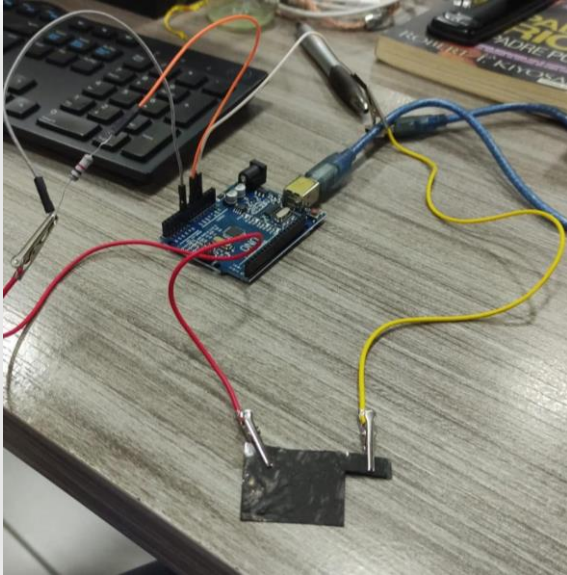
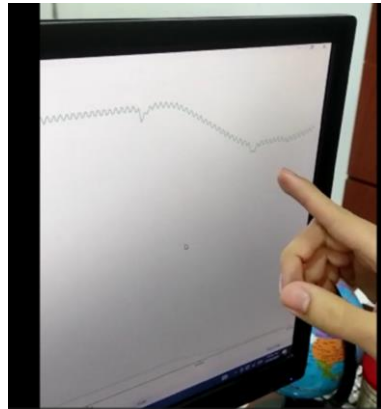
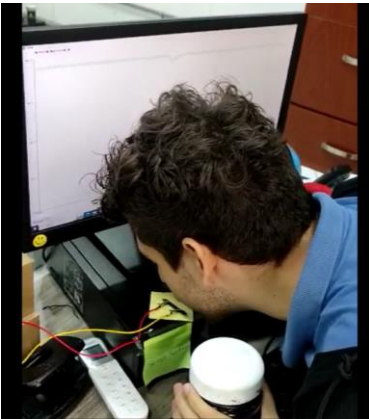
Conclusiones

La implementación de proyectos de aula, como estrategia para el desarrollo de conocimientos y habilidades en los estudiantes, sobre todo los estudiantes de segundo semestre de Electrónica Básica de Ingeniería de Sistemas, resultó ser de gran relevancia. Fue posible lograr que los estudiantes adquirieran conocimientos como programación y control, los cuales generalmente son adquiridos en semestres superiores. Sin embargo, para estos muchachos resultó ser un reto superlativo de gran motivación lograr el funcionamiento de los sensores.

La medición precisa y el control de la humedad en medicamentos de alto costo son de vital importancia por varias razones. La humedad inadecuada puede comprometer la efectividad del medicamento, poner en riesgo la seguridad del paciente y violar las regulaciones sanitarias. Además, la pérdida de medicamentos debido a condiciones inadecuadas de humedad resulta en costos económicos significativos. En resumen, sensar la humedad en medicamentos de alto

EXPERIENCIAS SIGNIFICATIVAS DE LA...

costo asegura su eficacia terapéutica, la seguridad del paciente, el cumplimiento normativo y la optimización de recursos económicos.

Adicional, fue posible diseñar y fabricar una tinta base carbono económica, flexible y con respuesta sensorial a la humedad del ambiente. Finalmente, se logró construir una estructura electrónica que permitiera adquirir, analizar y presentar los datos obtenidos a partir del sensor resistivo flexible base carbono.

Referencias

- Dario C. (2019). “A method to obtain precise determinations of relative humidity using thin film capacitive sensors under normal or extreme humidity conditions”. En: *Journal of Cultural Heritage* 37, págs. 166-169.
- Hongsen Niu et al. (2021) “Ultrafast-response/recovery capacitive humidity sensor based on arc-shaped hollow structure with nanocone arrays for human physiological signals monitoring”. En: *Sensors and Actuators B: Chemical* 334 (2021).
- Francisco J. Romero et al. “Design, fabrication and characterization of capacitive humidity sensors based on emerging flexible technologies”. En: *Sensors and Actuators B: Chemical* 287 (2019), págs. 459-467.
- Min Yuan et al. “Smart wearable band-aid integrated with high-performance micro-supercapacitor, humidity and pressure sensor for multifunctional monitoring”. En: *Chemical Engineering Journal* 453 (2023).
- Zhiyi Zhang et al. “Printed flexible capacitive humidity sensors for field application”. En: *Sensors and Actuators B: Chemical* 359 (2022).

Desarrollo de Estrategia Web para Emprendedores desde la Asignatura de Electiva II - Comercio Electrónico

Jaider Enrique Reyes Herazo¹ y Carlos Pineda Pertuz²

Resumen

En la era digital actual, el Comercio Electrónico se ha convertido en un componente esencial para el éxito de los emprendedores. La presencia en línea es ahora crucial para expandir el alcance y establecer una posición significativa en el mercado en constante evolución. Este estudio se centra en la asignatura de Comercio Electrónico como un pilar fundamental para equipar a los emprendedores con las herramientas y conocimientos necesarios para navegar por el dinámico panorama del comercio en línea. La investigación se sumerge en el desarrollo de estrategias web diseñadas específicamente para potenciar a los emprendedores en el ámbito digital. A través de la asignatura de Comercio Electrónico, se exploran las intersecciones entre la teoría académica y la aplicación práctica, con el objetivo central de analizar cómo una comprensión profunda de los principios del Comercio Electrónico puede traducirse en estrategias web efectivas. Esto permite a los emprendedores no solo sobrevivir, sino prosperar en el competitivo mundo en línea, ofreciéndoles las herramientas necesarias para destacar y tener éxito en este entorno digital en constante cambio.

¹ Corporación Universitaria Antonio José de Sucre–UAJS. Correo electrónico: Coordinacion_emprendimiento@uajs.edu.co.

² Corporación Universitaria Antonio José de Sucre–UAJS. Correo electrónico: dirección_faci@uajs.edu.co.

EXPERIENCIAS SIGNIFICATIVAS DE LA...

Palabras clave: comercio electrónico, emprendimiento, presencia en línea, estrategias web, entorno digital

Introducción

En la era digital actual, el Comercio Electrónico ha emergido como un componente fundamental para el éxito de los emprendedores. Con el rápido avance de la tecnología, la presencia en línea se ha vuelto imperativa para aquellos que buscan expandir su alcance y establecer una presencia significativa en el mercado. En este contexto, la asignatura de Comercio Electrónico se revela como un pilar esencial para equipar a los emprendedores con las herramientas y conocimientos necesarios para navegar por el cambiante panorama del comercio en línea.

Esta investigación se sumerge en el desarrollo de estrategias web específicamente diseñadas para empoderar a los emprendedores en el ámbito digital. A través de la lente de la asignatura de Comercio Electrónico, exploramos las dinámicas intersecciones entre la teoría académica y la aplicación práctica. El objetivo central es analizar cómo la comprensión profunda de los principios del Comercio Electrónico puede traducirse en estrategias web efectivas, permitiendo a los emprendedores no solo sobrevivir, sino prosperar en el competitivo mundo en línea.

Desarrollo

El avance tecnológico y la globalización han transformado el panorama empresarial, exigiendo a los emprendedores una presencia efectiva en línea. Esta investigación se enfoca en el desarrollo de estrategias web desde la perspectiva de la asignatura de Comercio Electrónico, con el objetivo de capacitar a los emprendedores para triunfar en el entorno digital.

EXPERIENCIAS SIGNIFICATIVAS DE LA...

Marco Conceptual

Comercio Electrónico (E-commerce):

El Comercio Electrónico se define como la compra y venta de bienes y servicios a través de internet. Se ha convertido en un componente esencial para las transacciones comerciales modernas, permitiendo a los emprendedores llegar a audiencias globales y facilitando la interacción con los consumidores en un entorno digital.

Comercio Web Efectivo

La efectividad del comercio web implica el uso eficiente de las plataformas en línea para maximizar la visibilidad, la interacción del usuario y las conversiones. Estrategias efectivas de comercio web abarcan desde la optimización del sitio hasta tácticas de marketing digital, contribuyendo a la consecución de objetivos comerciales.

Emprendimiento Digital

El emprendimiento digital involucra la creación y gestión de negocios en el entorno digital. Se centra en aprovechar las oportunidades en línea, adaptarse a las tendencias tecnológicas y utilizar plataformas digitales para impulsar el crecimiento empresarial.

Enseñanzas de la Asignatura de Comercio Electrónico

Las asignaturas de Comercio Electrónico proporcionan conocimientos teóricos y prácticos sobre los principios del comercio en línea. Esto incluye temas como la logística digital, estrategias de marketing electrónico y la optimización de la experiencia del usuario en plataformas digitales.

Diseño de Investigación Cuantitativa y Cualitativa

La implementación de un diseño de investigación combina elementos cuantitativos y cualitativos. La metodología cuantitativa permitirá la recopilación y el análisis de datos numéricos, mientras que la metodología cualitativa explorará percepciones, experiencias y comportamientos para obtener una comprensión holística del impacto de las estrategias web en el Comercio Electrónico para emprendedores.

Este marco teórico proporciona una base sólida para abordar el objetivo del proyecto, destacando la importancia del Comercio Electrónico, las estrategias efectivas en línea, el emprendimiento digital y la relevancia de las enseñanzas de la asignatura de Comercio Electrónico en el diseño de estrategias web para emprendedores. La combinación de enfoques cuantitativos y cualitativos en la investigación promete ofrecer una comprensión integral de la efectividad de estas estrategias.

Objetivo del Proyecto Investigativo

El objetivo de este proyecto es diseñar estrategias web basadas en Comercio Electrónicos utilizando comercio web de manera efectivas para emprendedores, aprovechando los contenidos y enseñanzas de la asignatura de Comercio Electrónico. Para alcanzar este propósito, se implementará un diseño de investigación que combine elementos cuantitativos y cualitativos.

Definición del Diseño de Investigación

El diseño de investigación seleccionado para este proyecto será mixto, incorporando tanto componentes cuantitativos como

EXPERIENCIAS SIGNIFICATIVAS DE LA...

cualitativos. Esta elección permitirá una comprensión profunda de las estrategias web desarrolladas y su impacto en el entorno emprendedor.

Enfoque de la Metodología

El enfoque metodológico adoptado será principalmente cuantitativo, con un énfasis en la recolección de datos numéricos para evaluar la efectividad de las estrategias web propuestas. Sin embargo, también se integrarán elementos cualitativos para capturar percepciones y experiencias enriquecedoras.

Procedimiento

Desarrollo de Estrategias Web

La formulación de estrategias web se basará en los contenidos y enseñanzas de la asignatura de Comercio Electrónico.

Se buscará integrar principios de usabilidad, creatividad y adaptabilidad en el diseño de las estrategias.

Metodología de Investigación

Cualitativa: Entrevistas semiestructuradas se llevarán a cabo para obtener insights más profundos sobre las experiencias y percepciones de los emprendedores con respecto a las estrategias web.

Análisis de Datos

Se realizará un análisis de contenido de las entrevistas para explorar narrativas y temas emergentes.

Justificación del Enfoque Mixto

La elección de un enfoque mixto permitirá una comprensión holística de las estrategias web desarrolladas. La combinación de datos cuantitativos y cualitativos ofrecerá una visión completa de la efectividad y la experiencia de los emprendedores con estas estrategias.

Este diseño de investigación se alinea con el objetivo de mejorar la comprensión y la aplicación práctica de estrategias web para emprendedores, aprovechando los principios enseñados en la asignatura de Comercio Electrónico.

Conclusiones

1. Percepciones y Experiencias de los Emprendedores:

A través del análisis cualitativo de las entrevistas, podrías identificar patrones en las percepciones y experiencias de los emprendedores con respecto a la implementación de las estrategias web. Ha impactado estas estrategias en su enfoque comercial y su percepción del Comercio Electrónico ha sido positivo

2. Relevancia de la Asignatura de Comercio Electrónico

la relevancia de la asignatura de Comercio Electrónico en la formación de emprendedores. Los principios y conocimientos impartidos en la asignatura han sido aplicables y beneficiosos en la implementación de estrategias web.

3. Adaptabilidad y Creatividad

La investigación podría concluir sobre la importancia de la adaptabilidad y la creatividad en el desarrollo de estrategias web. Los emprendedores que han demostrado ser más adaptables y creativos han

EXPERIENCIAS SIGNIFICATIVAS DE LA...

tenido un mejor desempeño en la implementación de estas estrategias desarrollando sus propias aplicaciones de ventas

4. Impacto en el Éxito Empresarial

Podrías explorar y concluir sobre cómo el desarrollo de estrategias web desde la asignatura de Comercio Electrónico ha impactado en el éxito general de los negocios de los emprendedores. Se ha traducido en un aumento de clientes, mayores ventas o una posición más sólida en el mercado

Referencias

- Kaplan, A. M., & Haenlein, M. (2010). Users of the world, unite! The challenges and opportunities of Social Media. *Business Horizons*, 53(1), 59-68.
- Chaffey, D., & Ellis-Chadwick, F. (2019). Digital marketing: strategy, implementation and practice. Pearson UK.
- Eisenmann, T., Parker, G., & Van Alstyne, M. (2006). Strategies for two-sided markets. *Harvard Business Review*, 84(10), 92-101.
- Porter, M. E. (2008). The five competitive forces that shape strategy. *Harvard Business Review*, 86(1), 78-93.
- Osterwalder, A., & Pigneur, Y. (2010). Business Model Generation: A Handbook for Visionaries, Game Changers, and Challengers. John Wiley & Sons.
- Rayport, J. F., & Jaworski, B. J. (2001). Introduction to E-commerce. McGraw-Hill.
- Choudhary, V., & Sabherwal, R. (2014). Portfolios of control in outsourced software development projects. *Journal of Management Information Systems*, 31(1), 343-378.

DESARROLLO DE ESTRATEGIA WEB PARA ...

- Rappa, M. (2004). The utility business model and the future of computing services. *IBM Systems Journal*, 43(1), 32-42.
- Evans, P., & Wurster, T. S. (2000). *Blown to bits: how the new economics of information transforms strategy*. Harvard Business School Press.
- Turban, E., King, D., Lee, J. K., Liang, T. P., & Turban, D. C. (2015). *Electronic Commerce 2014: A Managerial and Social Networks Perspective*. Springer.

Uso de la Herramienta Tinkercad para la Aplicación de Conceptos y Principios Básicos de Funcionamiento de las Compuertas Lógicas

Jairo Enrique Valles Lugo¹

Resumen

La experiencia significativa en aula se centra en la importancia de las compuertas digitales en el campo de los sistemas digitales y la relevancia de comprender su funcionamiento y aplicación. Estas compuertas son dispositivos lógicos que operan con señales binarias y realizan operaciones booleanas, como **AND, OR, NOT, XOR, NAND y NOR**. Son consideradas los bloques fundamentales para la implementación de sistemas digitales modernos. Se destaca la herramienta Tinkercad, como una opción popular para el diseño y simulación de circuitos electrónicos, especialmente en el contexto educativo. Tinkercad es una aplicación web gratuita que permite el diseño 3D, la electrónica y la codificación, y ayuda a promover el aprendizaje basado en proyectos en el aula. Los estudiantes pueden utilizar esta herramienta para realizar prácticas de compuertas lógicas y explorar conceptos de lógica digital de manera práctica e interactiva. Además, Tinkercad ofrece una interfaz intuitiva y fácil de usar, permitiendo a los alumnos visualizar y analizar el flujo de señales en los circuitos lógicos. También facilita la colaboración y el intercambio

¹ Corporación Universitaria Antonio José de Sucre–UAJS. Correo electrónico: docente_ingenieria4@uajs.edu.co.

EXPERIENCIAS SIGNIFICATIVAS DE LA...

de diseños entre los estudiantes, lo que fomenta la revisión y la retroalimentación. Finalmente, el uso de Tinkercad en la asignatura de Sistemas Digitales proporciona a los estudiantes una experiencia práctica, interactiva y colaborativa para explorar y comprender los conceptos de la lógica digital, al tiempo que fomenta la creatividad y el pensamiento crítico en el diseño de circuitos.

Palabras clave: sistemas digitales, tinkercad, compuertas lógicas, señales binarias, circuitos lógicos











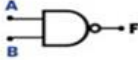

Introducción

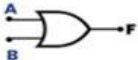
En el mundo de los sistemas digitales, las compuertas digitales son elementos clave que permiten el procesamiento y la manipulación de información binaria, donde los estudiantes de la asignatura de Sistemas Digitales y futuros ingenieros de sistemas, es fundamental comprender el funcionamiento y la aplicación de estas compuertas, ya que forman la base de la electrónica digital.

Las compuertas digitales son dispositivos lógicos que operan con señales binarias, representadas por los valores 0 y 1.

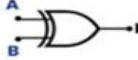
Estas compuertas implementan operaciones booleanas, basadas en los principios establecidos por George Boole, para combinar y transformar estas señales binarias según el tipo de compuerta, como: **AND**, **OR**, **NOT**, **XOR**, **NAND** y **NOR**, las cuales tienen su propia función y comportamiento específico como se muestra en la Figura 1 de las familias lógicas de circuitos integrados.

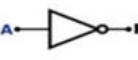
Figura 1. Familias lógicas de circuitos integrados

NOMBRE	TABLA DE VERDAD	CIRCUITO	OPERACIÓN															
<p>AND</p> 	<table border="1"> <tr><td>A</td><td>B</td><td>F</td></tr> <tr><td>0</td><td>0</td><td>0</td></tr> <tr><td>0</td><td>1</td><td>0</td></tr> <tr><td>1</td><td>0</td><td>0</td></tr> <tr><td>1</td><td>1</td><td>1</td></tr> </table>	A	B	F	0	0	0	0	1	0	1	0	0	1	1	1	<p>74LS08</p> 	$F = AB$
A	B	F																
0	0	0																
0	1	0																
1	0	0																
1	1	1																
<p>NAND</p> 	<table border="1"> <tr><td>A</td><td>B</td><td>F</td></tr> <tr><td>0</td><td>0</td><td>1</td></tr> <tr><td>0</td><td>1</td><td>1</td></tr> <tr><td>1</td><td>0</td><td>1</td></tr> <tr><td>1</td><td>1</td><td>0</td></tr> </table>	A	B	F	0	0	1	0	1	1	1	0	1	1	1	0	<p>74LS00</p> 	$F = \overline{AB}$ $= \overline{A + B}$
A	B	F																
0	0	1																
0	1	1																
1	0	1																
1	1	0																
<p>OR</p> 	<table border="1"> <tr><td>A</td><td>B</td><td>F</td></tr> <tr><td>0</td><td>0</td><td>0</td></tr> <tr><td>0</td><td>1</td><td>1</td></tr> <tr><td>1</td><td>0</td><td>1</td></tr> <tr><td>1</td><td>1</td><td>1</td></tr> </table>	A	B	F	0	0	0	0	1	1	1	0	1	1	1	1	<p>74LS32</p> 	$F = A + B$
A	B	F																
0	0	0																
0	1	1																
1	0	1																
1	1	1																
<p>NOR</p> 	<table border="1"> <tr><td>A</td><td>B</td><td>F</td></tr> <tr><td>0</td><td>0</td><td>1</td></tr> <tr><td>0</td><td>1</td><td>0</td></tr> <tr><td>1</td><td>0</td><td>0</td></tr> <tr><td>1</td><td>1</td><td>0</td></tr> </table>	A	B	F	0	0	1	0	1	0	1	0	0	1	1	0	<p>74LS02</p> 	$F = \overline{A + B}$ $= \overline{A} \cdot \overline{B}$
A	B	F																
0	0	1																
0	1	0																
1	0	0																
1	1	0																
<p>XOR</p> 	<table border="1"> <tr><td>A</td><td>B</td><td>F</td></tr> <tr><td>0</td><td>0</td><td>0</td></tr> <tr><td>0</td><td>1</td><td>1</td></tr> <tr><td>1</td><td>0</td><td>1</td></tr> <tr><td>1</td><td>1</td><td>0</td></tr> </table>	A	B	F	0	0	0	0	1	1	1	0	1	1	1	0	<p>74LS86</p> 	$F = A \oplus B$ $= \overline{A}B + A\overline{B}$
A	B	F																
0	0	0																
0	1	1																
1	0	1																
1	1	0																
<p>NOT</p> 	<table border="1"> <tr><td>A</td><td>F</td></tr> <tr><td>0</td><td>1</td></tr> <tr><td>1</td><td>0</td></tr> </table>	A	F	0	1	1	0	<p>74LS04</p> 	$F = \overline{A}$									
A	F																	
0	1																	
1	0																	

USO DE LA HERRAMIENTA TINKERKAD PARA ...

A medida que avancemos en esta asignatura, descubriremos que las compuertas digitales son los bloques de construcción fundamentales para la implementación de sistemas digitales modernos.

Nuestro conocimiento y habilidades en el diseño y uso de estas compuertas nos permitirán abordar desafíos complejos en el mundo de la electrónica y la computación.

En resumen, en la asignatura de Sistemas Digitales, las compuertas digitales ocupan un lugar central. A través del estudio de estas compuertas, adquiriremos los fundamentos necesarios para comprender y diseñar sistemas digitales, y estaremos preparados para enfrentar los desafíos tecnológicos de hoy y del futuro.

Desarrollo

En la asignatura *sistemas digitales*, específicamente en la unidad N°2 (Figura 2), se aborda la temática referida al uso y funcionamiento de las diferentes compuertas lógicas y sus familias lógicas de circuitos integrados, con el objeto principal de vincularlo a su *Resultado de Aprendizaje*, que es el de *aplicar los conceptos y principios básicos de funcionamiento de las compuertas lógicas, la lógica combinatorial y secuencial para dar solución a diseños con diferentes familias lógicas de circuitos integrados*.

EXPERIENCIAS SIGNIFICATIVAS DE LA...

Figura 2. Presentación Unidad II sesión Compuertas lógicas

UNIDAD II.
COMPUERTAS
LÓGICAS Y
FAMILIAS LÓGICAS
DE CIRCUITOS
INTEGRADOS.

A B AND AB

A B OR $A+B$

A B XOR $A\oplus B$

A Buffer

A B NAND \overline{AB}

A B NOR $\overline{A+B}$

A B XNOR $\overline{A\oplus B}$

A Inverting Buffer \overline{A}

4069 (NOT)
4081 (AND)
4071 (OR)
4011 (NAND)

Compuertas lógicas

AND OR NOT

Antonio José de Sucre
UNIVERSIDAD DE LOS RÍOS

En el aula, como ambiente de aprendizaje se manejan inicialmente bajo la óptica conceptual las compuertas y sus funcionamientos de forma interna y externa (Figura 3), sembrando en el estudiante esos conceptos claves, que posteriormente podrán evidenciar su funcionamiento a través de la práctica en los laboratorios de electrónica.

USO DE LA HERRAMIENTA TINKERKAD PARA ...

Figura 3. Configuración interna y externa de las Compuertas lógicas

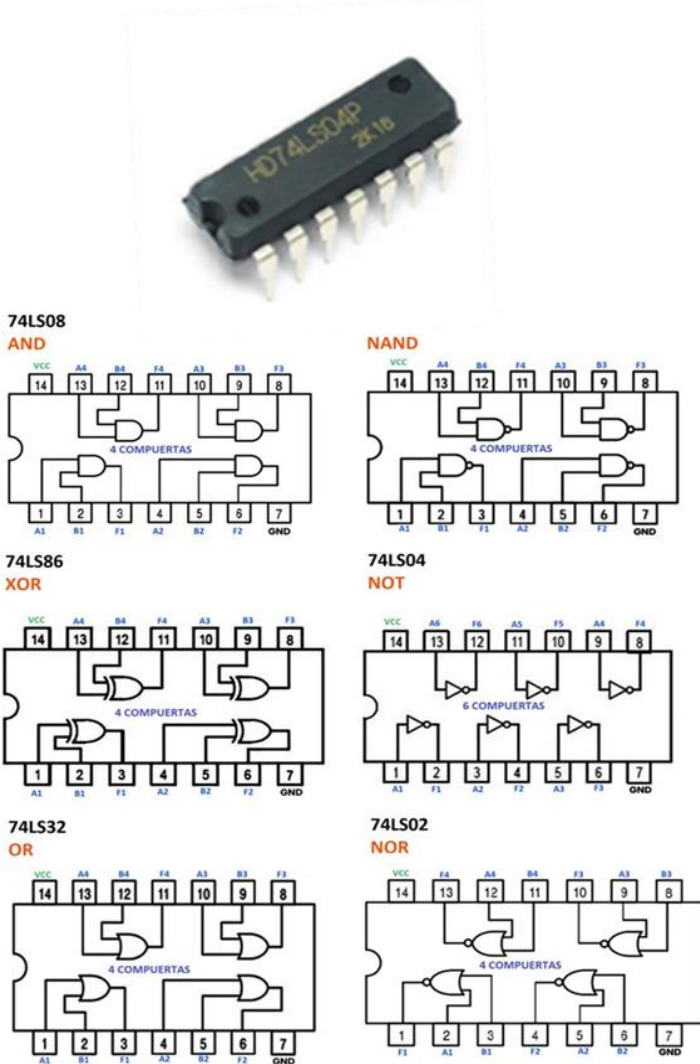

En tal sentido, en aula se presentan ciertos materiales y equipos para poder realizar el montaje del circuito propuesto, con la ayuda de una guía diseñada para la práctica en laboratorio, como se muestra en la Figura 4.

Figura 4. Guía práctica de laboratorios



Antonio José de Sucre
CORPORACIÓN UNIVERSITARIA

FORMATO GUÍA PRACTICAS DE LABORATORIOS

PROGRAMA	INGENIERÍA DE SISTEMAS	SEMESTRE	III
ASIGNATURA	SISTEMAS DIGITALES	# GUÍA	01

TÍTULO DE LA PRÁCTICA

COMPUERTAS LÓGICAS Y SUS FAMILIAS LÓGICAS
DE CIRCUITOS INTEGRADOS C.I.

INTRODUCCIÓN

En la presente guía práctica de la asignatura *SISTEMAS DIGITALES*, se estará abordando la temática referida al uso y funcionamiento de las diferentes compuertas lógicas y sus familias lógicas de circuitos integrados, con el objeto principal de demostrar los conceptos y propiedades de los sistemas digitales y del álgebra booleana.



Las compuertas lógicas, son elementos de electrónica digital que permiten realizar operaciones lógicas entre cantidades binarias.

Las compuertas además de tener un símbolo esquemático que las distingue, posee una expresión representativa para cada una de ellas, a dicha expresión se le conoce como expresión booleana y consiste en proporcionar una información de la operación que realiza. (ver figura N°1)



Del mismo modo, para realizar la práctica en el laboratorio de electrónica, se requiere en efecto, de una serie de herramientas y equipos para desarrollar la misma.

A continuación, se describen de manera específica equipos, materiales, tecnologías, herramientas; necesarios para el desarrollo de la práctica:

- 2 Diodos led (color de preferencia)

USO DE LA HERRAMIENTA TINKERKAD PARA ...

- 4 Resistencias de 1 Kohm
- 4 Resistencias de 470 Ohm
- 2 Resistencias de 330 Ohm
- Jumper (alambres varios)
- 1 Dip Switch de 4 posiciones
- 1 74LS02 NOR
- 1 74LS86 XOR
- 1 74LS00 NAND
- 1 74LS08 AND
- 1 74LS32 OR
- 1 74LS04 NOT
- 1 Protoboard (tabla de prueba)
- 1 Fuente regulada de Voltaje de 5 Voltios DC
- 1 Multímetro
- 1 pinza de punta
- 1 pinza de corte

Seguidamente, se podrá observar en la Figura 5 el diagrama de conexiones del circuito propuesto, seguido de la Figura 6, donde se observa el circuito lógico ya en funcionamiento sobre la tabla de prueba (protoboard).

EXPERIENCIAS SIGNIFICATIVAS DE LA...

Figura 5. Diagrama de conexiones del circuito



Figura 6. Funcionamiento del circuito propuesto



Con referencia a lo anterior, el uso de la herramienta *TinkerCad* para el diseño de circuitos electrónicos (Figura 7), nace de la necesidad de no poder disponer del laboratorio de electrónica, específicamente por la falta de fuentes reguladas de voltaje (corriente continua y/o corriente directa) el cual es necesario para alimentar los circuitos y/o montajes propuestos. Como docente preocupado del área, se trazó la búsqueda de

USO DE LA HERRAMIENTA TINKERCAD PARA ...

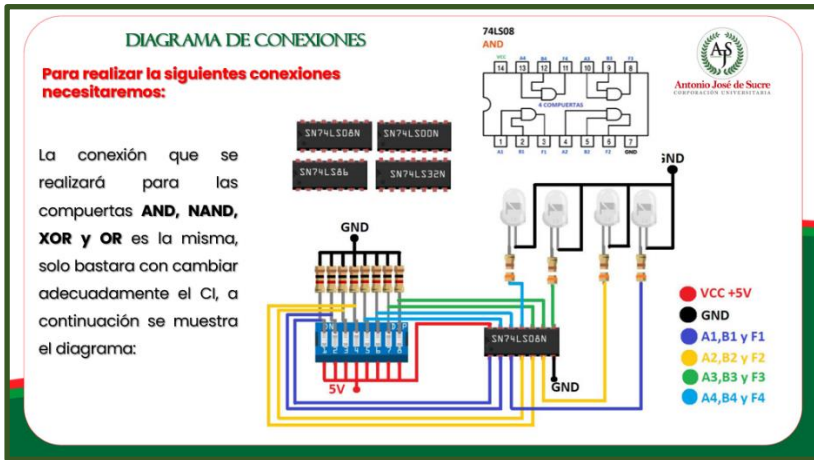
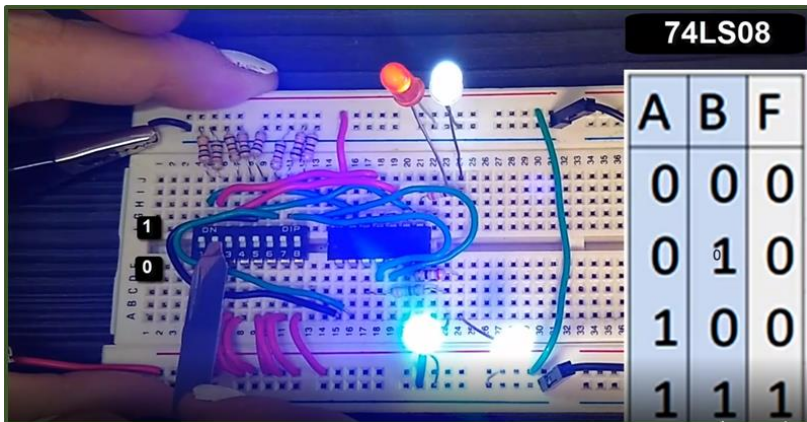
otras alternativas que puedan fusionar lo teórico y lo práctico, con el fin de lograr la aprehensión de esa temática.

Es por ello, que la herramienta **TinkerCad** entre varias alternativas encontradas para el diseño y simulación de circuitos electrónicos, es considerada una de las herramientas más utilizadas en el contexto educativo. Ya que es una aplicación web gratuita para diseño 3D, electrónica y codificación, aumentando de esta forma el dominio de las disciplinas **STEM** al llevar el aprendizaje basado en proyectos en aula.

STEM es el acrónimo en inglés que hace referencia a *Science, Technology, Engineering and Mathematics* (ciencia, tecnología, ingeniería y matemáticas).

Figura 7. Plataforma para el diseño de circuitos electrónicos

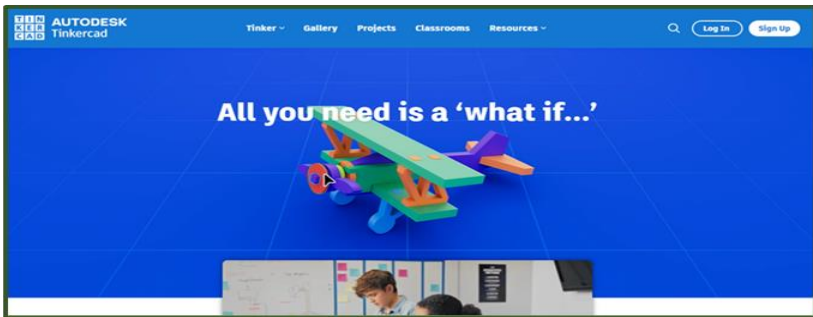

Nota: Tomado de www.tinkercad.com. Copyright TinkerCad.

EXPERIENCIAS SIGNIFICATIVAS DE LA...

En consecuencia, se muestra a continuación los diferentes ambientes de trabajo que nos presenta la herramienta TinKercad (Figuras 8, 9 y 10):

Figura 8. Ambiente de trabajo principal

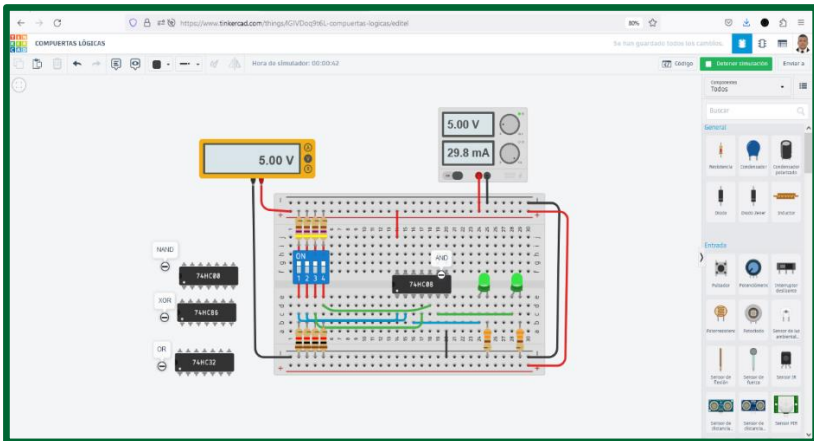

Fuente: *Elaboración propia en base a www.tinkercad.com*

Figura 9. Ambiente del circuito esquemático

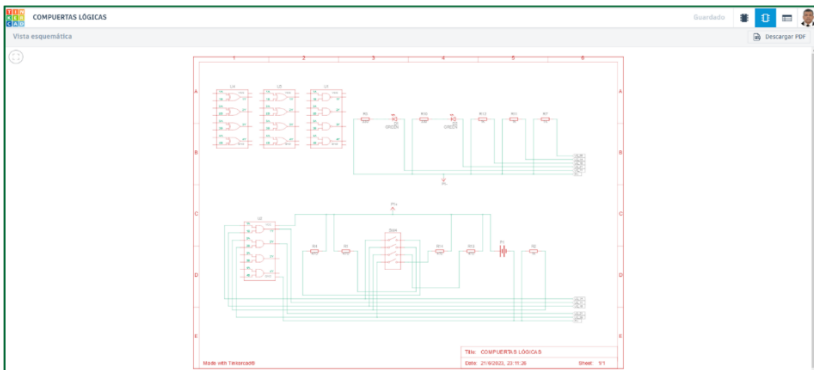

Fuente: *Elaboración propia en base a www.tinkercad.com*

USO DE LA HERRAMIENTA TINKERCAD PARA ...

Figura 10. Ambiente de lista de componentes

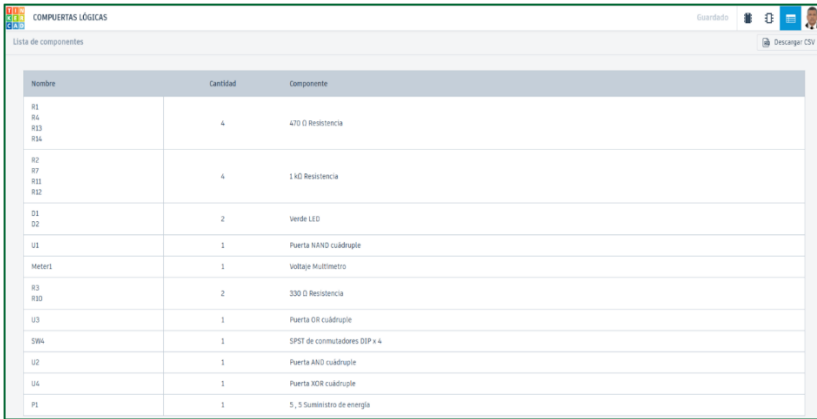

Nombre	Cantidad	Componente
R1 R4 R13 R14	4	470 Ω Resistencia
R2 R7 R11 R12	4	1 kΩ Resistencia
D1 D2	2	Verde LED
U1	1	Puerta NAND cuádruple
Meter1	1	Voltage Multímetro
R3 R10	2	330 Ω Resistencia
U3	1	Puerta OR cuádruple
SW4	1	SPST de conmutadores DIP x 4
U2	1	Puerta AND cuádruple
U4	1	Puerta NOR cuádruple
P1	1	5, 5 Suministro de energía

Fuente: *Elaboración propia en base a www.tinkercad.com*

Figura 11



En efecto, los estudiantes lograron realizar las prácticas sobre compuertas lógicas en las salas de sistemas, puesto que la herramienta TinKercad trabaja en línea, es decir, con conexión a internet, con el objetivo de lograr satisfactoriamente la aprehensión de la temática abordada.

EXPERIENCIAS SIGNIFICATIVAS DE LA...

Conclusiones

El uso de la herramienta Tinkercad para el diseño y funcionamiento de compuertas lógicas en la asignatura de Sistemas Digitales, proporciona a los estudiantes una experiencia práctica y enriquecedora. Tinkercad ofrece una interfaz intuitiva y fácil de usar, permitiendo a los alumnos explorar y experimentar con los conceptos fundamentales de la lógica digital.

Además, Tinkercad fomenta el aprendizaje interactivo al permitir a los estudiantes visualizar y analizar el flujo de señales a través de los circuitos lógicos. Pueden observar cómo cambian las salidas en respuesta a diferentes combinaciones de entradas, lo que les ayuda a comprender los conceptos de verdad y falsedad, así como las operaciones lógicas básicas.

Otra ventaja destacada, es la posibilidad de compartir y colaborar en proyectos. Es decir, Los estudiantes pueden compartir sus diseños con sus compañeros o con el profesor, lo que facilita la revisión y la retroalimentación. Además, Tinkercad brinda acceso a una comunidad en línea de usuarios donde se pueden intercambiar ideas, resolver dudas y encontrar inspiración para nuevos proyectos.

Finalmente, ofrece a los estudiantes una experiencia práctica, interactiva y colaborativa. Les permite explorar y comprender los conceptos de la lógica digital de manera efectiva, al tiempo que promueve la creatividad y el pensamiento crítico en el diseño de circuitos.

Referencias

Tocci, R. (2009) Sistema Digital 9 Edición, Pearson Educación.

USO DE LA HERRAMIENTA TINKERKAD PARA ...

Acha, Santiago. Electrónica Digital: introducción a la lógica digital:

Teoría, problemas y simulación. México: Ed. Ra-Ma,2012

Flórez Fernández, Hector. Diseño lógico: fundamentos en electrónica

digital. Bogotá: Ed. de la U, 2010

Uso de la Herramienta Educativa Edutekalab. Idea para la Elaboración de Proyectos de Investigación

Jairo Enrique Valles Lugo¹

Resumen

La experiencia significativa en aula, se centra en el uso y la importancia de la herramienta educativa EdutekaLab – IDEA para la elaboración de proyectos de investigación, relacionada con la asignatura de Práctica Profesional del Programa de Ingeniería Electrónica del décimo semestre. Esta herramienta se destaca para la elaboración de proyectos de investigación, especialmente para aquellos que desean llevar a cabo investigaciones educativas. EdutekaLab - IDEA se basa en el enfoque del Aprendizaje Basado en Proyectos (ABP) y proporciona una estructura y guía paso a paso para el desarrollo de proyectos de investigación. Además, una de sus principales fortalezas es la integración de las tecnologías de la información y comunicación (TIC) en el proceso de investigación. La herramienta proporciona recursos y sugerencias para el uso de diversas herramientas digitales que pueden enriquecer y agilizar el proceso de recolección y análisis de datos. Finalmente, EdutekaLab - IDEA es una herramienta educativa valiosa para los investigadores educativos. Facilita la elaboración de proyectos de investigación al proporcionar una estructura clara, guías paso a paso y recursos digitales. Promueve la colaboración y el uso de las TIC para

¹ Corporación Universitaria Antonio José de Sucre–UAJS. Correo electrónico: docente_ingenieria4@uajs.edu.co.

EXPERIENCIAS SIGNIFICATIVAS DE LA...

mejorar el proceso de investigación. Para los expertos en investigación, esta herramienta puede ser una gran aliada en la planificación y ejecución de proyectos educativos de calidad.

Palabras clave: edutekalab – idea, herramienta educativa, proyectos de investigación, herramientas digitales, uso de las TIC, aprendizaje basado en proyectos

USO DE LA HERRAMIENTA EDUCATIVA ...

Introducción

El mundo de la educación, continúa evolucionando constantemente, adaptándose a las demandas de una sociedad en constante cambio. En este contexto, el uso de herramientas educativas innovadoras basadas en Inteligencia Artificial, se ha convertido en una necesidad para potenciar el aprendizaje y fomentar la creatividad y el pensamiento crítico en los estudiantes. Una de estas herramientas revolucionarias es **EDUTEKALAB - IDEA**, una plataforma educativa diseñada para apoyar la elaboración de proyectos de investigación en el aula. (Figura 1).

Figura 1. Entorno web de Edutekalab

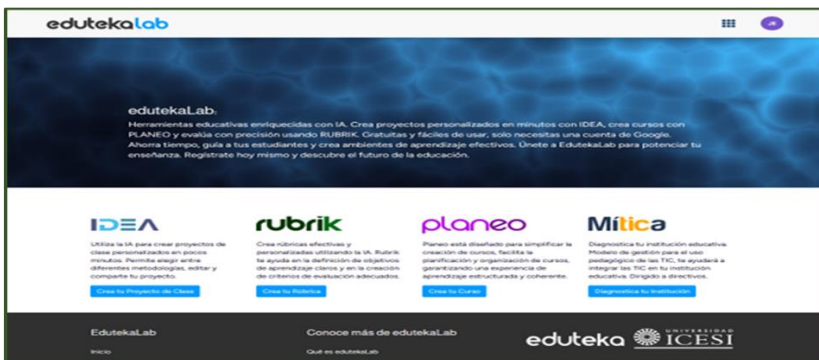

Fuente: <https://edtk.co/> (2023)

Cabe destacar, que **Edutekalab** es el ecosistema educativo de herramientas docentes enriquecidas con Inteligencia Artificial de la Universidad ICESI de Cali Colombia, que permite a los docentes ahorrar tiempo en la gestión educativa.

Desarrollo

En la asignatura práctica profesional, específicamente del Programa de Ingeniería Electrónica del X semestre, unos de los requisitos para aprobar satisfactoriamente el curso, es la realización de un proyecto interdisciplinario, cuyo proyecto, parte desde el área disciplinar de la electrónica, y el cual requiere su vinculación con otras disciplinas para tal efecto.

En tal sentido, como docente de práctica profesional, he tenido la experiencia de aula centrada en el uso de la herramienta educativa **EDUTEKALAB – IDEA**, para explorar de primera mano cómo esta plataforma innovadora y que ha transformado la forma en que los estudiantes se involucran en la investigación y expanden sus horizontes académicos (Figura 2).

Figura 2. Entorno web de Edutekalab - idea

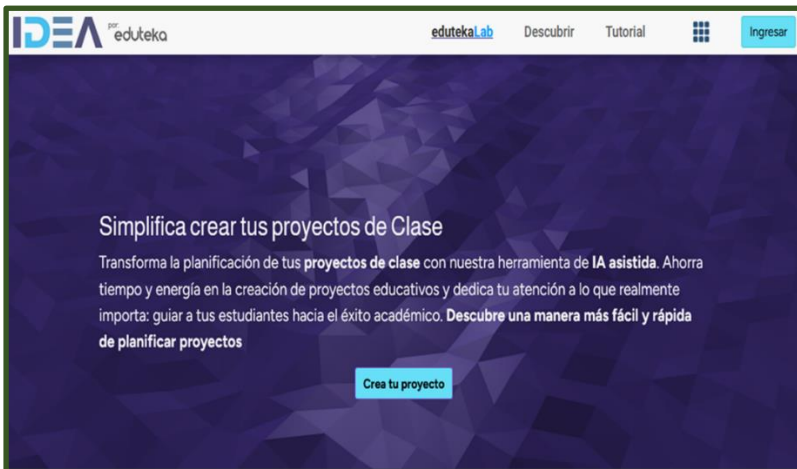

Fuente: <https://edtk.co/> (2023)

USO DE LA HERRAMIENTA EDUCATIVA ...

En el mismo orden de ideas, a medida que avanzamos hacia una sociedad impulsada por el conocimiento, es fundamental aprovechar al máximo las herramientas tecnológicas disponibles para preparar a los estudiantes para los desafíos del siglo XXI, y **EDUTEKALAB - IDEA** se ha posicionado como una solución efectiva en este camino.

Pasos para crear un Proyecto

Previamente se debe seleccionar el tema de proyecto a trabajar (si es educación básica y media o en su defecto educación superior) (Figura 3).

Figura 3. Creación de proyecto en Edutekalab - ide

Crear Proyecto

Vamos a determinar el tema de nuestro Proyecto para **Educación Superior.**

Si usted es un docente de Educación Básica y media seleccione: **Educación Básica y Media**

Paso 1: Área del Conocimiento y Nombre del programa. ?

Área del Conocimiento*

Selecciona Área del Conocimiento

Nombre del programa*

Selecciona Nombre del programa

Tema

Fuente: <https://edtk.co/> (2023)

EXPERIENCIAS SIGNIFICATIVAS DE LA...

Seguidamente, se debe seleccionar en la ventana señalada como área de conocimiento de acuerdo al área disciplinar (Figura 4) y posteriormente se debe seleccionar entre los diferentes programas vinculados el nombre del programa (Figura 5).

Figura 4. Área de Conocimiento.

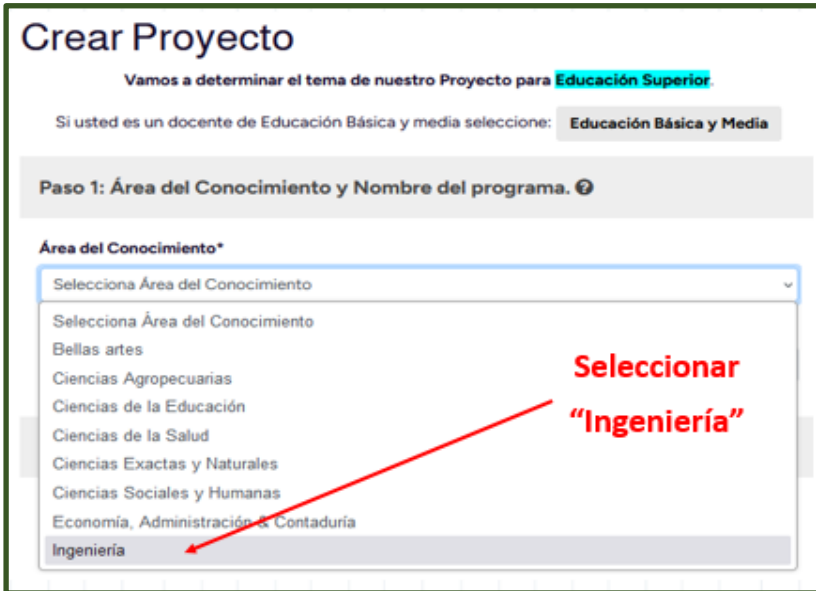

The image shows a web form titled "Crear Proyecto". At the top, it says "Vamos a determinar el tema de nuestro Proyecto para Educación Superior". Below that, there is a dropdown menu for "Educación Superior" and a button for "Educación Básica y Media". The main section is titled "Paso 1: Área del Conocimiento y Nombre del programa." and contains a dropdown menu labeled "Área del Conocimiento*". The dropdown menu is open, showing a list of knowledge areas: "Selección Área del Conocimiento", "Bellas artes", "Ciencias Agropecuarias", "Ciencias de la Educación", "Ciencias de la Salud", "Ciencias Exactas y Naturales", "Ciencias Sociales y Humanas", "Economía, Administración & Contaduría", and "Ingeniería". A red arrow points from the text "Seleccionar 'Ingeniería'" to the "Ingeniería" option in the dropdown menu.

Fuente: <https://edtk.co/> (2023)

Figura 5. Nombre del programa.

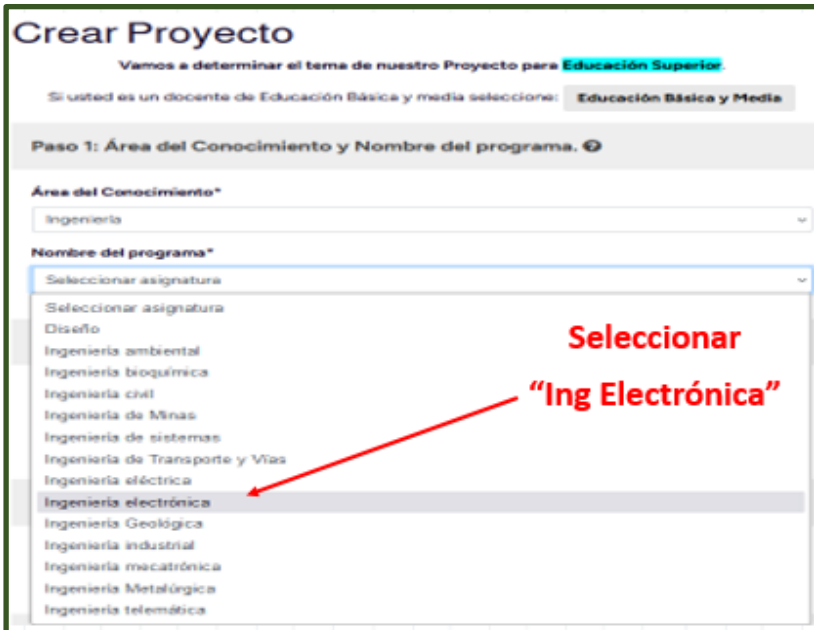

Fuente: <https://edtk.co/> (2023)

Asimismo, se procede al paso 2 relacionado a las características del proyecto y donde se debe seleccionar “Aprendizaje Basado en Investigación”, con ello entre las metodologías brindadas por la herramienta se seleccionó la metodología a usar (Figura 6) y por último en el paso 2, referido a las características del proyecto, la herramienta permite seleccionar como máximo hasta 5 fases del referido proyecto (Figura 7).

Figura 6. Selección de Metodología.

Paso 2: Características del Proyecto

Paso 2: Características del proyecto ?

Escoja la metodología: Aprendizaje Basado en Proyectos ▾

- Aprendizaje Basado en Proyectos
- Aprendizaje Basado en Casos
- Aprendizaje Basado en Retos
- Aprendizaje Basado en Problemas
- Aprendizaje Basado en Investigación
- Aprendizaje Basado en Investigación**
- Aprendizaje Invertido

Seleccionar "Aprendizaje Basado en Investigación"

Paso 3:Cuál es el t

Escribe el tema específ

Fuente: <https://edtk.co/> (2023)

Figura 7. Selección de Fases.

Paso 2: Características del proyecto ?

Escoja la metodología: Aprendizaje Basado en Investigación ▾

Cuántas fases tiene el proyecto: * 5 ▾

Seleccionar "# fases del proyecto"

Fuente: <https://edtk.co/> (2023)

USO DE LA HERRAMIENTA EDUCATIVA ...

Seguidamente, para el paso 3 el cual nos indica “*Cuál es el tema del Proyecto*”, en ella se debe plasmar el título al cual se hará referencia (Figura 8), en el mismo orden de ideas, para el paso 4 se debe ingresar de forma opcional los objetivos de aprendizaje del proyecto o en su defecto información relevante para poder tener un resultado más alineado a la temática que requerimos (Figura 9).

Figura 8. Tema específico del proyecto.

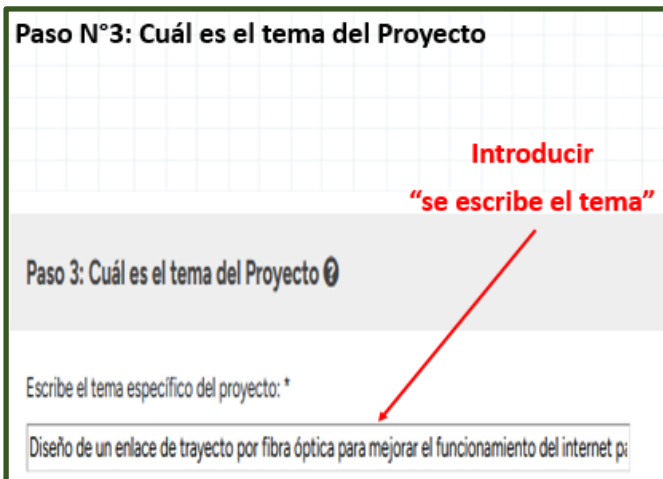

The image shows a screenshot of a web-based form for creating a project. At the top, it says "Paso N°3:Cuál es el tema del Proyecto". Below this is a large grid area. A red arrow points from the text "Introducir 'se escribe el tema'" to a text input field. The input field contains the text "Diseño de un enlace de trayecto por fibra óptica para mejorar el funcionamiento del internet p:". Below the input field, there is a label "Escribe el tema específico del proyecto: *" and a question mark icon.

Fuente: <https://edtk.co/> (2023)

Figura 9. Objetivos de Aprendizaje (opcional).

Paso N°4: Información adicional

Paso 4: Información Adicional [opcional] ?

Que cumpla con el siguiente objetivo de aprendizaje: (opcional) ?

- 1) Determinar una ruta física adecuada para el enlace de fibra óptica.
- 2) Definir puntos importantes del enlace como lo son las cajas NAT, donde se insertan los canales de clientes.
- 3) Especificar los caminos ópticos que posibiliten el intercambio de información.

Que incluya los siguientes temas (separados por comas, opcional) ?

Anexar
"Objetivos"

Crear proyecto

Fuente: <https://edtk.co/> (2023)

Resultados (proyecto terminado):

En consecuencia, luego de haber realizado el paso a paso para la generación del proyecto, y dando un click en el botón crear proyecto, arrojó una pantalla indicando que se está creando el proyecto y una segunda pantalla informando que el proyecto ha sido creado satisfactoriamente.

En tal sentido, luego de haber introducido los siguientes parámetros de configuración del proyecto:

- **Título:** Diseño de un enlace de trayecto por fibra óptica para mejorar el funcionamiento del internet en el barrio bella vista, Sincelejo.

- **Objetivos:**

- a) Determinar una ruta física adecuada para el enlace

USO DE LA HERRAMIENTA EDUCATIVA ...

de fibra óptica.

- b) Definir puntos importantes del enlace, como las cajas NAT, donde se insertan los canales de clientes.
- c) Especificar los caminos ópticos que posibiliten el intercambio de información.

La herramienta digital, genera de forma automática bajo la Inteligencia Artificial los siguientes aspectos:

- Introducción.
- Requisitos.
- Recursos.
- Actividades.
- Rúbrica de Evaluación del proyecto.

A continuación, se presenta creación del proyecto terminado evidenciándose los puntos mencionados anteriormente (**Ver Figura 10**), por otra parte, se evidencia en la **Figura 11**, las actividades generadas por la herramienta tanto para el docente como para los estudiantes sobre la temática investigada.

Figura 10. Proyecto terminado.

Proyecto > Ingeniería > Ingeniería electrónica > Diseño De Un Enlace De Trayecto Por Fibra Óptica Para Mejorar El Funcionamiento Del Internet En El Barrio Bella Vista, Sincelejo.

IDEA eduteka

Diseño de un enlace de trayecto por fibra óptica para mejorar el funcionamiento del internet en el barrio Bella Vista, Sincelejo.

Introducción
En este proyecto de clase, los estudiantes se sumergirán en el campo de la ingeniería electrónica para diseñar un enlace de trayecto por fibra óptica que mejore la calidad y velocidad del internet en el barrio Bella Vista, ubicado en la ciudad de Sincelejo. Los estudiantes investigarán y analizarán la infraestructura existente, así como las necesidades y demandas de los usuarios del barrio. A partir de esta información, diseñarán un enlace de fibra óptica que optimice la conectividad en el área. Los estudiantes aprenderán a determinar una ruta física adecuada para el enlace, definir puntos importantes del enlace como las cajas NAT y especificar los caminos ópticos para el intercambio de información.

Objetivos
- Determinar una ruta física adecuada para el enlace de fibra óptica. - Definir puntos importantes del enlace, como las cajas NAT, donde se insertan los canales de clientes. - Especificar los caminos ópticos que posibiliten el intercambio de información.

Requisitos
- Fundamentos de las comunicaciones por fibra óptica. - Conocimientos básicos de redes informáticas. - Conceptos básicos de electrónica y electricidad.

Recursos
Recursos: - Material didáctico sobre las comunicaciones por fibra óptica. - Mapas del barrio Bella Vista. - Información sobre cajas NAT y caminos ópticos. Requisitos: - Acceso a internet. - Herramientas de diseño gráfico/informático para el diseño del enlace de fibra óptica. - Computadoras o dispositivos móviles para investigación y documentación.

EXPERIENCIAS SIGNIFICATIVAS DE LA...

Fuente: <https://edtk.co/> (2023)

Figura 11. Actividades generadas del Proyecto terminado

⚙️ Actividades

Sesión 1:
Actividades del Docente: - Presentar el proyecto a los estudiantes. - Explicar los conceptos básicos de las comunicaciones por fibra óptica. - Mostrar ejemplos de enlaces de trayecto por fibra óptica exitosos. **Actividades del Estudiante:** - Investigar sobre las comunicaciones por fibra óptica. - Realizar un mapa del barrio Bella Vista, identificando los puntos de interés y los posibles desafíos para la implementación del enlace de fibra óptica.

Sesión 2:
Actividades del Docente: - Revisar los mapas realizados por los estudiantes y discutir los puntos de interés y desafíos encontrados. - Explicar el concepto de cajas NAT y su importancia en el enlace de fibra óptica. **Actividades del Estudiante:** - Determinar los puntos apropiados para ubicar las cajas NAT en el barrio Bella Vista. - Investigar sobre los requisitos y funcionalidades de las cajas NAT.

Sesión 3:
Actividades del Docente: - Presentar distintos caminos ópticos existentes y sus características. - Explicar cómo seleccionar el camino óptico más adecuado para el enlace de fibra óptica en el barrio Bella Vista. **Actividades del Estudiante:** - Investigar y analizar los diferentes caminos ópticos posibles para el enlace de fibra óptica en el barrio Bella Vista. -

Sesión 4:
Actividades del Docente: - Guiar a los estudiantes en la creación del diseño final del enlace de trayecto por fibra óptica. - Resolver dudas y brindar retroalimentación sobre el diseño. **Actividades del Estudiante:** - Diseñar el enlace de trayecto por fibra óptica para mejorar el funcionamiento del internet en el barrio Bella Vista. - Presentar el diseño final al docente.

Sesión 5:
Actividades del Docente: - Realizar una simulación del funcionamiento del enlace de trayecto por fibra óptica diseñado por los estudiantes. - Evaluar el desempeño y funcionamiento del enlace. **Actividades del Estudiante:** - Observar y analizar la simulación del enlace de fibra óptica. - Identificar posibles mejoras o correcciones en el diseño inicial.

Fuente: <https://edtk.co/> (2023)

Finalmente, la herramienta edutekalab – idea proporciona una rúbrica de evaluación sugerida, cabe destacar que al momento de ser generado el proyecto, nos brinda la opción de editar el mismo. (Ver Figura 12).

Figura 12. Rúbrica del Proyecto terminado

👁️ Evaluación

La evaluación de este proyecto se basará en la siguiente rúbrica:

Criterio	Puntuación
Investigación y análisis de la infraestructura existente	Excelente Sobresaliente Aceptable Bajo
Determinación de ruta física adecuada	Excelente Sobresaliente Aceptable Bajo
Definición correcta de los puntos importantes del enlace	Excelente Sobresaliente Aceptable Bajo
Especificación adecuada de los caminos ópticos	Excelente Sobresaliente Aceptable Bajo
Diseño final del enlace de trayecto por fibra óptica	Excelente Sobresaliente Aceptable Bajo
Análisis del funcionamiento del enlace a través de la simulación	Excelente Sobresaliente Aceptable Bajo



Fuente: <https://edtk.co/> (2023)

Conclusiones

El uso de esta herramienta educativa en aula centrado en el uso de **EDUTEKALAB - IDEA** ha sido una ventana al futuro de la educación.

proporcionado a los estudiantes, una visión inspiradora de cómo una herramienta educativa innovadora puede:

1. Potenciar el aprendizaje
2. Despertar la curiosidad
3. Promover la investigación en el aula.

Finalmente, El uso de la herramienta educativa **EDUTEKALAB-IDEA** para la elaboración de proyectos de investigación brinda a los estudiantes una experiencia enriquecedora y efectiva. Les ayuda a desarrollar habilidades clave y a utilizar la tecnología de manera significativa, preparándolos para enfrentar los desafíos del mundo actual y futuro.

Referencias

EduTEKA. (2023). EduTEKALab: Herramientas educativas enriquecidas con IA. <https://edtk.co/>

De la Teoría a la Práctica: Una Experiencia Significativa del Proceso Contable

Diana Marcela Paternina Tapia¹, Boris López Álvarez², Sergio Buvoli Lara³ y William Salcedo Quiroz⁴

Resumen

Se presenta la experiencia significativa desarrollada a partir de la gestión docente del programa de Contaduría Pública, que permite conocer de manera oportuna el ciclo contable y la importancia que tiene este, por medio de los documentos soporte que debe llevar cada hecho económico en un escenario real de un sector económico específico. Esto permite que el estudiante tenga la oportunidad de reforzar los conocimientos de las actividades en mención, por medio de las diferentes actualizaciones tributarias que se han venido desarrollando en los últimos años, permitiendo desarrollar la habilidad de analizar la situación real de una organización por medio de los estados, generando aspectos que conlleven a la buena toma de decisiones por parte de la administración. En esta actividad práctica contable, el docente e instructor definen las reglas de las actividades a ejecutar, y el estudiante, después de investigar e interiorizar todos los conceptos y temáticas, es

¹ Corporación Universitaria Antonio José de Sucre–UAJS. Correo electrónico: docente_contaduria2@uajs.edu.co.

² Corporación Universitaria Antonio José de Sucre–UAJS. Correo electrónico: docente_contaduria3@uajs.edu.co.

³ Corporación Universitaria Antonio José de Sucre–UAJS. Correo electrónico: decanatura_faca@uajs.edu.co.

⁴ Corporación Universitaria Antonio José de Sucre–UAJS. Correo electrónico: docente_contaduria1@uajs.edu.co.

EXPERIENCIAS SIGNIFICATIVAS DE LA...

el protagonista en la ejecución de la actividad (Herrero et al., 1997). El enfoque metodológico de la actividad fue exploratorio y descriptivo (Gómez, 2006). Como resultado, se pudo evidenciar que los estudiantes del Programa Contaduría Pública de la Corporación Universitaria Antonio José de Sucre se apropian del conocimiento de las Prácticas Contables y además permite crear conciencia de la importancia que estos deben tener dentro de una organización, cuál es su funcionalidad, las clases de soportes de Contabilidad que existen y, lo más importante, cuál es el rol del contador dentro de este tipo de documentos. Lo anterior, resalta la alta prevalencia del modelo pedagógico social cognitivo de la institución, siendo este de gran importancia para que el estudiante de Contaduría Pública desarrolle, de manera oportuna, las habilidades y conocimientos que se convertirán en una herramienta clave para seguir brindando una educación de calidad a la población estudiantil, de acuerdo con los lineamientos institucionales exigidos por la Corporación Universitaria Antonio José de Sucre.

Palabras clave: contabilidad, ciclo contable, documentos soporte, organización, toma de decisiones

Introducción

La Contabilidad en Colombia en los últimos tiempos ha tenido un continuo desarrollo de los mercados provocando cambios estructurales en la economía, y las finanzas. En el desarrollo de nuevas oportunidades financieras para los diferentes participantes del mercado se requiere una constante actualización de los lineamientos de regulación contable. Actualmente, en Colombia, a raíz de las Ley 1314 de 2009 y Ley 1450 de 2011, la armonización de las normas contables colombianas con las normas contables internacionales se ha convertido en una actividad prioritaria bajo el control de las autoridades regulatorias.

Es por esto por lo que la implementación de Prácticas Contables I tiene como finalidad aplicar los conocimientos adquiridos en semestres anteriores, incentivando y preparando al estudiante a consolidar sus competencias propias del ejercicio profesional; obteniendo de esta forma todos los elementos que son esenciales en la profesión y, de esta manera, obtener unas experiencias significativas en cada uno de ellos.

La característica principal de las Prácticas Contables es conocer de forma organizada y detallada las herramientas de trabajo, bajo las actualizaciones vigentes que se aplican cuando este ejerciendo su profesión como auxiliar contable o contador público con diferentes organizaciones. Autores como Weber (2012), Mintzberg (1992), Morgan (1996) coinciden en que el poder se perfecciona en el momento en que se emite la orden y cuando se materializa por quien la cumple.

Según el Código de Comercio se establece que los soportes de Contabilidad son documentos y registros utilizados para respaldar las

EXPERIENCIAS SIGNIFICATIVAS DE LA...

transacciones financieras y mantener un registro adecuado de la Contabilidad de una empresa. Estos soportes son fundamentales para respaldar la información contable y financiera presentada en los libros contables y los estados financieros. Algunos ejemplos comunes de soportes de Contabilidad incluyen:

Facturas de Proveedores: Son documentos emitidos por los proveedores, que detallan los bienes o servicios adquiridos, su precio y los términos de pago.

Facturas de Ventas: Son documentos emitidos por la empresa a sus clientes, para registrar la venta de bienes o servicios, incluyendo información como el monto, los impuestos aplicables y los plazos de pago.

Recibos: Son comprobantes de pago emitidos por la empresa al recibir dinero en efectivo o cheques de los clientes, proveedores u otras partes.

Notas de Crédito y Débito: Son documentos utilizados para corregir errores en facturas anteriores, ajustar saldos o registrar devoluciones de productos.

Extractos Bancarios: Son documentos proporcionados por el banco, que resumen las transacciones realizadas en una cuenta bancaria, incluyendo depósitos, retiros, cheques pagados, cargos y abonos.

Comprobantes de Gastos: Son recibos o facturas utilizados para respaldar los gastos incurridos por la empresa, como gastos de viaje, suministros de oficina, servicios públicos, entre otros.

Contratos y acuerdos: Son documentos legales que establecen los términos y condiciones de una transacción o acuerdo comercial,

DE LA TEORÍA A LA PRÁCTICA: UNA ...

como contratos de arrendamiento, contratos de préstamo, contratos de servicios, entre otros.

Estos son solo algunos ejemplos de los soportes de Contabilidad más comunes. Es importante mantener estos documentos organizados y disponibles para su consulta y auditoría, ya que respaldan la integridad y precisión de la información financiera de la empresa.

Desarrollo

El desarrollo de la asignatura Práctica Contable I, está enfocada a la construcción y registro del proceso contable en forma manual en todas las organizaciones, desde la apertura hasta el cierre del mismo, enfatizando en el estudiante la preparación y presentación de información financiera, aplicando las normas vigentes y comprendiendo la importancia que estos tienen en la apertura de los libros principales y sus respectivos auxiliares. Partimos desde el diligenciamiento correcto de los documentos soporte utilizados para cada transacción económica, alimentando así los libros que son la base indispensable para la elaboración de los estados financieros principales.

La Asignatura de Práctica Contable I, en primera instancia brinda a los estudiantes los componentes formativos de las Unidad 1 (Introducción al proceso de las NIIF), Unidad 2 (Ciclo contable), Unidad 3 (apertura de los libros), Unidad 4 (Movimientos), y luego de esto y teniendo en cuenta cada uno de los conceptos que debe llevar el proceso contable, procedemos a escoger un sector específico donde iniciamos de cero, es decir, creamos la empresa verificando los pasos para dar inicio al objeto social, como lo son la consulta Rue, se consulta el código asociado a la actividad principal, creación del Rut,

EXPERIENCIAS SIGNIFICATIVAS DE LA...

documentación para ir a la Cámara de Comercio para inicio de actividades, Balance inicial. Luego que se hace todo ese proceso, el estudiante inicia las diferentes transacciones contables brindadas por el tutor, como lo son saldos iniciales que alimentan los libros de Contabilidad, diligenciamiento de los soportes de forma cronológica como lo son: facturas de venta, de compra, nominas (según la normatividad vigente deben ser electrónicos), también elaboramos comprobantes de egresos, recibos, notas de contabilidad, devoluciones entre otros.

Es así como los estudiantes ponen en práctica todos los procesos contables, tributarios, financieros y laborales, para que puedan clarificar y profundizar los conocimientos adquiridos hasta el momento, con la finalidad de formar un profesional integral con mayor ventaja competitiva sobre otros en el mercado laboral, ya que “las empresas en los actuales momentos están en permanente evolución tecnológica y necesitan de un sistema de investigación instantáneo que lleve a cualquier miembro que solicite la referencia económica a obtenerla de una manera rápida” (Acosta, 2013).

Tabla 1. Metodología de Práctica dentro del Aula de Clase

Planear	<ol style="list-style-type: none">1. Tener una explicación clara y veras, del contenido curricular, todo lo relacionado sobre Practica contable I2. Identificar las falencias que tiene el estudiante y reforzar los temas para poder generar un producto basado en la realidad del entorno empresarial3. Aplicar actividades de
----------------	--

DE LA TEORÍA A LA PRÁCTICA: UNA ...

	<p>evaluaciones formativas con aprendizaje basado en problemas, estudios de casos, investigación acción, entre otros, con el fin de evaluar el aprendizaje de la temática aborda y fortalecer sus habilidades y sus capacidades.</p> <p>4. Definir un sector específico para trabajar (Calzado, droguería, Ferretería, entre otros)</p> <p>5. Reconocer los requisitos legales, para crear una empresa en Colombia, teniendo en cuenta la <i>Ley 590 del 10 de julio de 2000, conocida como Ley mi pyme.</i></p> <p>6. El estudiante dará el nombre a su empresa, bajo los lineamientos que se deben de realizar frente a las entidades como la Cámara de comercio, Dian, Consulta en el Rues, entre otros, identificando su actividad principal, balance inicial con los aportes dado por los socios</p> <p>7. Proceso de archivo, mediante una AZ (Folder)</p>
Hacer	<p>8. Realizar de acuerdo a lo estipulado en las NIIF el proceso de contabilización para cada hecho económico</p> <p>9. Por cada hecho económico identificar que documento soporte debe</p>

EXPERIENCIAS SIGNIFICATIVAS DE LA...

	<p>diligenciar (factura electrónica, comprobante de ingreso, egreso, tarjeta Kardex, cheques, notas de Contabilidad, nomina electrónica, documento soportes para no obligados a declarar, entre otros).</p> <p style="padding-left: 40px;">10. Actualizar los libros contables, auxiliares, balance de prueba.</p> <p style="padding-left: 40px;">11. Mayorizar saldos.</p> <p style="padding-left: 40px;">12. Presentar información relacionadas a las declaraciones tributarias según el Nit de cada empresa (Ica, IVA, Retención en la fuente)</p>
Verificar	<p style="padding-left: 40px;">13. Aplicar la normatividad vigente</p> <p style="padding-left: 40px;">14. Realizar un análisis de todas las transacciones ejecutadas y realizar con cada uno de los estudiantes una charla de cierre de la actividad y programación de correcciones por cada taller presentado.</p>
Actuar	<p style="padding-left: 40px;">15. Visitar una empresa del sector escogido al inicio para que los estudiantes vean de una forma más dinámica y efectiva el proceso contable</p> <p style="padding-left: 40px;">16. Realizar un juego de roles donde el estudiante toma las veces de Contador y sustenta ante los socios la situación real de la empresa bajo los estados financieros y su respectivo análisis según los movimientos dados</p>

en un periodo de seis meses.

Figura 1. Infograma del Ciclo Contable



Fuente: Tomado de <https://www.docsity.com/es/infograma-del-ciclo-contable/7284683/>

EXPERIENCIAS SIGNIFICATIVAS DE LA...

Figura 2. Construcción del Proceso Contable

Responde su consulta empresarial o social

Políticas Contables para la Preparación y Presentación de los Estados Financieros en la Empresa FARMAMATE S.A.S.

Políticas Contables para la Preparación y Presentación de los Estados Financieros en la Empresa FARMAMATE S.A.S.

Información Contable y Estados Financieros:

Se establece como política contable, la presentación de Estados Financieros que reflejen en forma razonable la realidad económica y la totalidad de los hechos económicos de la empresa FARMAMATE S.A.S. El estudio y análisis de esta información por parte de los distintos usuarios, les permitirá tomar decisiones, acordes con la razonabilidad de estos.

Estados Financieros.

Los Estados Financieros son el medio principal para suministrar información contable a quienes no tienen acceso a los registros de un ente económico. Mediante una tabulación formal de números y cantidades de dinero derivados de tales registros, reflejan, a una ficha de corte, la recopilación, clasificación y resumen final de los datos contables.

De conformidad con la normatividad vigente para Entidades que no cotizan en el mercado de valores, y que no suplen al administrador ahorras del público, bajo el Nuevo Marco Técnico Normativo los estados financieros que se deben presentar son:

- El Estado de situación financiera ("Balance")
- El Estado de Resultados Integral ("Cuenta de pérdidas y ganancias")
- El Estado de Cambios en el Patrimonio

Balance de Aportes

Farmamate S.A.S.
Balance de Aportes
Del 01 de Enero de 2022

Activos
Activos Corrientes ----- \$ 510.000.000
2109 Caja General ----- 465.000.000
2155 Plazas No Habidas ----- 45.000.000
Por la empresa

Activos No Corrientes ----- \$ 196.000.000
604 Tenorio ----- 4.500.000
624 Copios de Operas ----- 4.400.000
1524 Copios de Computo y Comunicacion ----- 7.000.000
2140 Plata y copios de transporte ----- 85.000.000
Total Activos ----- \$ 706.000.000

Pasivos
Pasivos No Corrientes ----- \$ 598.000.000
2385 Costos y Gastos por Paga ----- 598.000.000
Total Pasivos ----- \$ 598.000.000

Patrimonio
3195 Aportes Sociales ----- \$ 218.000.000
Total Patrimonio ----- \$ 218.000.000

Total Pasivo más Patrimonio ----- \$ 816.000.000

Mónica TP
Cecilia Pérez

Pedro
Representante Legal

FACTURA ELECTRÓNICA

Fecha de emisión: 01 de Abril de 2022
Fecha de vencimiento: 01 de Abril de 2022

Datos del emisor/vendedor
Razón social: Farmamate S.A.S.
Nombre comercial: Farmamate S.A.S.
Nik: 10029120282
Tel: 3133499770
Dirección: Km 9 # 14-14 El Palo del

Datos del administrador/proveedor
Razón social: Transportes Mercancia Interna
Nombre comercial: Transportes Mercancia Interna
Nik: 10029120282
Tel: 3128984410
Dirección: Sincorja

Cant.	DESCRIPCIÓN	VALOR UNITARIO	VALOR TOTAL
40	Migostof	\$ 370.000	\$ 14.800.000
50	Shampoo plásticos 200ml	\$ 64.000	\$ 3.200.000
Subtotal			\$ 18.000.000
IVA (17%)			\$ 3.060.000
Rete fuente			\$ 1.173.000
Retenida			\$ 41.360
TOTAL			\$ 22.274.360

Código único de factura - CLIFE: Mónica
j089e9e101195v91808099j145879cakk26789j19497509j313
cas089e5a1181e17639461a1e19e2e1539k3

Resolución de facturación electrónica DIAN No. 04041
18964089463691 de 2022-04-01 a 1072-(2-3)
autorizado del C1 al C15000

FARMAMATE S.A.S.
NIT. 806524362
DIRECCIÓN: Km 9 N° 14-14

DEBE A:
José Méndez
C.C. 1.804.124.235
Dirección: Km 9 N° 14-14
Tel. 3125646452

La suma de millón novecientos mil pesos MCTE (\$160.000) por concepto de servicios de transporte mercancía interna correspondientes al 10 de abril del 2022 así:

I. Transporte Mercancia Interna (\$160.000).

Sum: Ciento Sesenta Mil Pesos MCTE (\$160.000)

ATENTAMENTE:
José Méndez
José Méndez
C.C. 1.804.124.235 Sincorja

EXPERIENCIAS SIGNIFICATIVAS DE LA...

Finalmente, el cambio de escenario en el ambiente de aprendizaje permite que los docentes y estudiantes conozcan la fundamentación de este tipo de espacios, entre otras cosas, la reflexión a replantear todo tipo de estrategias de mediación pedagógica, en concordancia con lineamientos del Ministerio de Educación Nacional y los impartidos por la Corporación Universitaria Antonio José de Sucre.

Referencias

- Acosta, D. (2013). Importancia de un sistema contable en pequeñas, medianas y grandes empresas del cantón Portoviejo. Universidad Técnica de Manabí (UTM)
- Castro, S., Guzmán, B., & Casado, D. (2007). Las TIC en los procesos de enseñanza y aprendizaje. Laurus, 215.
- Corporación Universitaria Antonio José de Sucre. (2019). Proyecto Educativo Institucional y Plan Estratégico 2020-2025. Sincelejo: Corporación Universitaria Antonio José de Sucre.
- Cámara de Comercio (10 de enero de 2023). Pasos para crear una empresa en Sincelejo <https://www.vue.gov.co/servicios-a-la-ciudadania/tramites-y-consultas/creacion-empresa-persona-natural-juridica/sincelejo>
- DIAN, D. d. (03 de febrero de 2023). Gerencie. Obtenido de <https://www.gerencie.com/codigos-de-actividades-economicas.html>
- Ley 590 del 10 de julio de 2000, obtenido de: <https://www.funcionpublica.gov.co/eva/gestornormativo/norma.php?i=12672>
- Ministerio de Educación Nacional. (2023). Obtenido de <https://www.mineduccion.gov.co/1621/article-80187.html>

DE LA TEORÍA A LA PRÁCTICA: UNA ...

Ruiz, M., Barboa, M., & Rodríguez, J. (2013). El enfoque mixto de investigación en los estudios fiscales. *TLATEMOANI Revista Académica de Investigación*, 1-25.

Weber, M. (2014) *Economía y sociedad*. Fondo de cultura económica: México D.F.

Práctica Contable. Camino hacia el Ejercicio Profesional del Contador Público

Diana Marcela Paternina Tapia¹, Boris López Álvarez², Sergio Buvoli Lara³ y William Salcedo Quiroz⁴

Resumen

Se expone la experiencia significativa derivada de la gestión docente en el programa de Contaduría Pública. Esta experiencia proporciona una comprensión oportuna del ciclo contable y destaca la importancia de este a través de los documentos de respaldo requeridos para cada hecho económico. en un entorno real de un sector económico específico, con el fin de brindar a los estudiantes la oportunidad de consolidar sus conocimientos en estas actividades, aprovechando las diversas actualizaciones tributarias de los últimos años. Además, permite desarrollar la habilidad de analizar la situación real de una organización mediante los estados financieros, generando aspectos que contribuyen a la toma de decisiones efectiva por parte de la administración. En esta actividad práctica contable, los docentes e instructores establecen las reglas de las actividades a ejecutar. Posteriormente, después de investigar, comprender todos los conceptos y temas, los estudiantes

¹ Corporación Universitaria Antonio José de Sucre–UAJS. Correo electrónico: docente_contaduria2@uajs.edu.co.

² Corporación Universitaria Antonio José de Sucre–UAJS. Correo electrónico: docente_contaduria3@uajs.edu.co.

³ Corporación Universitaria Antonio José de Sucre–UAJS. Correo electrónico: decanatura_facu@uajs.edu.co.

⁴ Corporación Universitaria Antonio José de Sucre–UAJS. Correo electrónico: docente_contaduria1@uajs.edu.co.

EXPERIENCIAS SIGNIFICATIVAS DE LA...

asumen un papel protagónico en la ejecución de la actividad (Herrero et al., 1997). El enfoque metodológico de la actividad fue exploratorio y descriptivo (Gómez, 2006). Como resultado, se observó que los estudiantes del programa de Contaduría Pública de la Corporación Universitaria Antonio José de Sucre adquieren conocimientos sobre las prácticas contables y desarrollan conciencia sobre su importancia dentro de una organización. Esto incluye comprender su funcionalidad, los tipos de documentos de respaldo contable existentes y, lo más crucial, el papel del contador en dichos documentos. Esto resalta la prevalencia del modelo pedagógico social cognitivo de la institución, que es crucial para que los estudiantes de Contaduría Pública adquieran habilidades y conocimientos de manera oportuna. Estas habilidades y conocimientos se convierten en herramientas clave para proporcionar una educación de calidad a la población estudiantil, en consonancia con los lineamientos institucionales establecidos por la Corporación Universitaria Antonio José de Sucre

Palabras clave: ejercicio profesional, ciclo contable, documentos soportes, organización, toma de decisiones, facturación electrónica

Introducción

La Contabilidad en Colombia en los últimos tiempos ha tenido un continuo desarrollo de los mercados provocando cambios estructurales en la economía, y las finanzas. En el desarrollo de nuevas oportunidades financieras para los diferentes participantes del mercado se requiere una constante actualización de los lineamientos de regulación contable. Actualmente, en Colombia, a raíz de las Ley 1314 de 2009 y Ley 1450 de 2011, la armonización de las normas contables colombianas con las normas contables internacionales se ha convertido en una actividad prioritaria bajo el control de las autoridades regulatorias.

Es por esto por lo que la implementación de prácticas contable I tiene como finalidad aplicar los conocimientos adquiridos en semestres anteriores, incentivando y preparando al estudiante a consolidar sus competencias propias del ejercicio profesional, obteniendo de esta forma todos los elementos que son esenciales en la profesión y de esta manera obtener unas experiencias significativas en cada uno de ellos.

La característica principal de las prácticas contables es conocer de forma organizada y detallada las herramientas de trabajo, bajo las actualizaciones vigentes que se aplican cuando este ejerciendo su profesión como auxiliar contable o contador público con diferentes organizaciones. Autores como Weber (2012), Mintzberg (1992), Morgan (1996) coinciden en que el poder se perfecciona en el momento en que se emite la orden y cuando se materializa por quien la cumple.

En la actualidad, la Contaduría Pública en Colombia no solo se enfoca en el cumplimiento de obligaciones tributarias y normativas,

EXPERIENCIAS SIGNIFICATIVAS DE LA...

sino que también desempeña un papel estratégico en la toma de decisiones empresariales. Los contadores públicos se han convertido en asesores clave para las organizaciones, aportando su experiencia en la interpretación de información financiera y en la formulación de estrategias que contribuyen al crecimiento sostenible de las empresas.

En este contexto de evolución constante, la Contaduría Pública en Colombia se posiciona como un pilar fundamental para el desarrollo económico del país, contribuyendo a la confianza del mercado, la rendición de cuentas y la buena gestión financiera en un entorno empresarial dinámico y desafiante.

Según el Código de Comercio se establece que los soportes de contabilidad son documentos y registros utilizados para respaldar las transacciones financieras y mantener un registro adecuado de la contabilidad de una empresa. Estos soportes son fundamentales para respaldar la información contable y financiera presentada en los libros contables y los estados financieros.

Algunos ejemplos comunes de soportes de contabilidad incluyen:

Facturas de Proveedores: Son documentos emitidos por los proveedores que detallan los bienes o servicios adquiridos, su precio y los términos de pago.

Facturas de Ventas: Son documentos emitidos por la empresa a sus clientes para registrar la venta de bienes o servicios, incluyendo información como el monto, los impuestos aplicables y los plazos de pago.

PRÁCTICA CONTABLE. CAMINO HACIA EL ...

Recibos: Son comprobantes de pago emitidos por la empresa al recibir dinero en efectivo o cheques de los clientes, proveedores u otras partes.

Notas de Crédito y Débito: Son documentos utilizados para corregir errores en facturas anteriores, ajustar saldos o registrar devoluciones de productos.

Extractos Bancarios: Son documentos proporcionados por el banco que resumen las transacciones realizadas en una cuenta bancaria, incluyendo depósitos, retiros, cheques pagados, cargos y abonos.

Comprobantes de Gastos: Son recibos o facturas utilizados para respaldar los gastos incurridos por la empresa, como gastos de viaje, suministros de oficina, servicios públicos, entre otros.

Contratos y Acuerdos: Son documentos legales que establecen los términos y condiciones de una transacción o acuerdo comercial, como contratos de arrendamiento, contratos de préstamo, contratos de servicios, entre otros.

Estos son solo algunos ejemplos de los soportes de contabilidad más comunes. Es importante mantener estos documentos organizados y disponibles para su consulta y auditoría, ya que respaldan la integridad y precisión de la información financiera de la empresa.

Desarrollo

El desarrollo de la asignatura Práctica Contable I se centra en la ejecución y registro manual del proceso contable en diversas organizaciones, abarcando desde la apertura hasta el cierre del mismo. Se destaca en el estudiante la habilidad para preparar y presentar información financiera, aplicando las normativas vigentes y comprendiendo la importancia de dichas acciones en la apertura de los

EXPERIENCIAS SIGNIFICATIVAS DE LA...

libros principales y sus auxiliares correspondientes. El punto de partida consiste en completar adecuadamente los documentos respaldatorios utilizados para cada transacción económica, lo que nutre los libros esenciales para la elaboración de los estados financieros primordiales.

La Asignatura de practica contable I, en primera instancia brinda a los estudiante los componentes formativos de las unidad 1 (Introducción al proceso de las NIIF), unidad 2(Ciclo contable), unidad 3 (apertura de los libros), unidad 4(Movimientos y luego de esto y teniendo en cuenta cada uno de los conceptos que debe llevar el proceso contable, procedemos a escoger un sector especifico donde iniciamos de cero, es decir creamos la empresa verificando los pasos para dar inicio al objeto social, como lo son la consulta Rue, se consulta el código asociado a la actividad principal, creación del Rut, documentación para ir a la cámara de comercio para inicio de actividades, Balance inicial. Luego que se hace todo ese proceso el estudiante inicia las diferentes transacciones contables brindadas por el tutor como lo son saldos iniciales que alimentan los libros de contabilidad, diligenciamiento de los soportes de forma cronológica como lo son: facturas de venta, de compra, nominas (según la normatividad vigente deben ser electrónicos), también elaboramos comprobantes de egresos, recibos, notas de contabilidad, devoluciones entre otros.

Es así es como los estudiantes aplican todos los procedimientos: contables, tributarios, financieros y laborales, con el objetivo de aclarar y profundizar en los conocimientos adquiridos hasta ahora. Esto busca formar a un profesional integral con una ventaja competitiva superior en el mercado laboral, ya que, según Acosta

PRÁCTICA CONTABLE. CAMINO HACIA EL ...

(2013), "las empresas en la actualidad están experimentando una evolución tecnológica constante y necesitan un sistema de investigación instantáneo que permita a cualquier miembro obtener rápidamente la referencia económica solicitada".

Tabla 1. Metodología de práctica dentro del aula de clase

Planear	<p>17. Tener una explicación clara y veras, del contenido curricular, todo lo relacionado sobre Practica contable I</p> <p>18. Identificar las falencias que tiene el estudiante y reforzar los temas para poder generar un producto basado en la realidad del entorno empresarial</p> <p>19. Aplicar actividades de evaluaciones formativas con aprendizaje basado en problemas, estudios de casos, investigación acción, entre otros, con el fin de evaluar el aprendizaje de la temática aborda y fortalecer sus habilidades y sus capacidades.</p> <p>20. Definir un sector específico para trabajar (Calzado, droguería, Ferretería, entre otros)</p> <p>21. Reconocer los requisitos legales, para crear una empresa en Colombia, teniendo en cuenta la <i>Ley 590 del 10 de julio de 2000, conocida como Ley mi pyme.</i></p> <p>22. El estudiante dará el nombre a</p>
----------------	--

EXPERIENCIAS SIGNIFICATIVAS DE LA...

	<p>su empresa, bajo los lineamientos que se deben de realizar frente a las entidades como la Cámara de comercio, Dian, Consulta en el rues, entre otros, identificando su actividad principal, balance inicial con los aportes dado por los socios</p> <p>23. Proceso de archivo, mediante una AZ (Folder)</p>
<p>Hacer</p>	<p>24. Realizar de acuerdo a lo estipulado en las NIIF el proceso de contabilización para cada hecho económico</p> <p>25. Por cada hecho económico identificar que documento soporte debe diligenciar (factura electrónica, comprobante de ingreso, egreso, tarjeta Kardex, cheques, notas de contabilidad, nomina electrónica, documento soportes para no obligados a declarar, entre otros).</p> <p>26. Actualizar los libros contables, auxiliares, balance de prueba.</p> <p>27. Mayorizar saldos.</p> <p>28. Presentar información relacionadas a las declaraciones tributarias según el Nit de cada empresa (Ica, IVA, Retención en la fuente)</p>
<p>Verificar</p>	<p>29. Aplicar la normatividad vigente</p>

PRÁCTICA CONTABLE. CAMINO HACIA EL ...

	<p>30. Realizar un análisis de todas las transacciones ejecutadas y realizar con cada uno de los estudiantes una charla de cierre de la actividad y programación de correcciones por cada taller presentado.</p>
<p>Actuar</p>	<p>31. Visitar una empresa del sector escogido al inicio para que los estudiantes vean de una forma más dinámica y efectiva el proceso contable</p> <p>32. Realizar un juego de roles donde el estudiante toma las veces de Contador y sustenta ante los socios la situación real de la empresa bajo los estados financieros y su respectivo análisis según los movimientos dados en un periodo de seis meses.</p>

Figura 1. Infograma del ciclo contable



Fuente: Tomado de <https://www.docsity.com/es/infograma-del-ciclo-contable/7284683/>

EXPERIENCIAS SIGNIFICATIVAS DE LA...

Figura 2. Construcción del Proceso Contable

Handwritten Balance Sheet (Farmamate S.A.S. Balance de Aprobación 31 de marzo de 2022):

Activos		
Activos Corrientes	-----	\$ 510.000.000
2105 Caja General	-----	\$ 65.000.000
2155 Plazas No Habilitadas	-----	\$ 445.000.000
Por la empresa	-----	
Activos No Corrientes	-----	\$ 196.000.000
604 Tenorio	-----	\$ 130.000.000
624 Copios de Operación	-----	\$ 400.000
1524 Copios de Computo y Comunicaciones	-----	\$ 7.000.000
2510 Plata y equipo de transporte	-----	\$ 55.000.000
Total Activos	-----	\$ 706.000.000
Pasivos		
Pasivos No Corrientes	-----	\$ 98.000.000
2385 Costos y Gastos por Pagar	-----	\$ 98.000.000
Total Pasivos	-----	\$ 98.000.000
Patrimonio		
3155 Apartos Sociales	-----	\$ 218.000.000
Total Patrimonio	-----	\$ 218.000.000
Total Pasivo más Patrimonio	-----	\$ 316.000.000

Martha TP
Cecilia Petro

Petro
Representante Legal

Factura Electrónica (Factura No. 007):

Cant.	DESCRIPCIÓN	VALOR UNITARIO	VALOR TOTAL
40	Migostof	\$ 370.000	\$ 14.800.000
50	Shampoo plásticos 250ml	\$ 62.000	\$ 3.100.000
Subtotal			\$ 18.000.000
IVA (17%)			\$ 3.054.000
Rete fuente			\$ 1.173.000
Retenida			\$ 41.360
TOTAL			\$ 22.278.360

Código único de factura - CLIFE: *Martha*
j089e101195v918f08099j145879cakk26789j19497f09j313
ca089f5a1181e176394611a1e19e2e539k3

Resolución de facturación electrónica DIAN No. 04041
18964089463691 de 2022-04-01 a 1022-12-31
autorizado del C1 al C15000

Debe a (Farmamate S.A.S.):

La suma de millón novecientos mil pesos MCTE (\$160.000) por concepto de servicios de transporte mercancia interna correspondientes al 10 de abril del 2022 así:

I. Transporte Mercancia Interna (\$160.000).

Sum: Ciento Sesenta Mil Pesos MCTE (\$160.000)

ATENTAMENTE:
Jose Mendez
José Méndez
C.C. 1.884.124.235
DIRECCIÓN: Kr 9° N° 18-14
Tel. 3125646452

EXPERIENCIAS SIGNIFICATIVAS DE LA...

Finalmente, el cambio de escenario en el entorno de aprendizaje posibilita que tanto los docentes como los estudiantes comprendan la fundamentación de estos espacios. Entre otras cosas, esto implica reflexionar sobre la reevaluación de todo tipo de estrategias de mediación pedagógica, en consonancia con los lineamientos del Ministerio de Educación Nacional y los impartidos por la Corporación Universitaria Antonio José de Sucre.

Referencias

- Acosta, D. (2013). Importancia de un sistema contable en pequeñas, medianas y grandes empresas del cantón Portoviejo. Universidad Técnica de Manabí (UTM)
- Castro, S., Guzmán, B., & Casado, D. (2007). LAS TIC EN LOS PROCESOS DE ENSEÑANZA Y APRENDIZAJE. Laurus, 215.
- Corporación Universitaria Antonio José de Sucre. (2019). Proyecto Educativo Institucional y Plan Estratégico 2020-2025. Sincelejo: Corporación Universitaria Antonio José de Sucre.
- Cámara de Comercio (10 de enero de 2023). Pasos para crear una empresa en Sincelejo <https://www.vue.gov.co/servicios-a-la-ciudadania/tramites-y-consultas/creacion-empresa-persona-natural-juridica/sincelejo>
- DIAN, D. d. (03 de febrero de 2023). Gerencie. Obtenido de <https://www.gerencie.com/codigos-de-actividades-economicas.html>
- Ley 590 del 10 de julio de 2000, obtenido de: <https://www.funcionpublica.gov.co/eva/gestornormativo/norma.php?i=12672>

PRÁCTICA CONTABLE. CAMINO HACIA EL ...

- Laudon, K. C., & Laudon, J. P. (2016). *Sistemas de información gerencial: administración de la empresa digital*. Pearson Educación.
- Ministerio de Educación Nacional. (2023). Obtenido de <https://www.mineduacion.gov.co/1621/article-80187.html>
- Navarro, P., Luján-Mora, S., & Guillén, A. (2016). Software engineering projects in the undergraduate computer science studies: An empirical review. *Computer Standards & Interfaces*, 44, 1-11.
- Ruiz, M., Barboa, M., & Rodríguez, J. (2013). El enfoque mixto de investigación en los estudios fiscales. *TLATEMOANI Revista Académica de Investigación*, 1-25.
- Romney, M. B., Steinbart, P. J., & Martínez, G. R. (2009). *Contabilidad de costos*. Pearson Educación.
- Weber, M. (2014) *Economía y sociedad*. Fondo de cultura económica: México D.F.

Una Puerta hacia la Investigación Formativa en el Ámbito de la Cooperación Internacional para Negociadores UAJS

Melina García Medina¹, Carlos Alberto Ávila Nadjar², María Alejandra Santís Puche³ y Sergio Manuel Buvoli Lara⁴

Resumen

Se presenta la experiencia significativa: una puerta hacia la investigación formativa en el ámbito de la Cooperación Internacional para negociadores UAJS, producto de la gestión docente en el programa de Administración de Negocios Internacionales de la Corporación Universitaria Antonio José de Sucre, ubicada en el municipio de Sincelejo. Siendo su objetivo empoderar a los estudiantes universitarios en conocimientos relacionados con la Cooperación Internacional, para fortalecer sus capacidades profesionales en materia investigativa, mediante la participación en proyectos de investigación que den solución a los problemas actuales de su entorno. El docente establece los lineamientos a seguir en el desarrollo de cada uno de los puntos que hacen parte del trabajo, su asesoramiento y correcciones, mientras que los estudiantes los ponen en práctica en la creación de nuevos conocimientos y su posterior socialización a la comunidad académica

¹ Corporación Universitaria Antonio José de Sucre–UAJS. Correo electrónico: docente_melinagarcia@uajs.edu.co.

² Corporación Universitaria Antonio José de Sucre–UAJS. Correo electrónico: docente_carlosavila@uajs.edu.co.

³ Corporación Universitaria Antonio José de Sucre–UAJS. Correo electrónico: direccion_administracion@uajs.edu.co.

⁴ Corporación Universitaria Antonio José de Sucre–UAJS. Correo electrónico: decanatura_faca@uajs.edu.co.

EXPERIENCIAS SIGNIFICATIVAS DE LA...

en audiencia pública. El enfoque metodológico de la actividad es el exploratorio de revisión bibliográfica, con razonamiento inductivo en el análisis de la información recolectada desde bases de datos nacionales e internacionales, sobre los problemas de la Cooperación Internacional, con el propósito de que los estudiantes se apropien de conocimientos teórico-prácticos en el diseño de proyectos de investigación que les permita enriquecer habilidades cognitivas y sicomotrices de su profesión, al ser capaces de asimilar conceptos, aplicar procedimientos y desenvolverse en público.

Palabras clave: cooperación, diplomacia, internacionalización, negociación, relaciones internacionales

UNA PUERTA HACIA LA INVESTIGACIÓN ...

Introducción

La presente experiencia significativa sobre la investigación formativa ha permitido la reproducción y creación de nuevos conocimientos, dentro y fuera del aula de clases, en la educación superior. De hecho, su aporte al proceso de enseñanza y aprendizaje es significativo, dado su contribución al desarrollo de habilidades cognitivas y sicomotrices en los estudiantes durante su proceso de formación académica.

Teniendo lugar su desarrollo en la asignatura de Cooperación Internacional del Programa de Administración de Negocios Internacionales de la Corporación Universitaria Antonio José de Sucre, en donde se impartieron lineamientos, por parte del docente a sus estudiantes, para la realización de una investigación exploratoria sobre los problemas de la cooperación a nivel mundial que condicionan las ayudas humanitarias.

Sin embargo, para que la actividad tribute al perfil profesional del programa académico de los estudiantes, se tuvieron en cuenta las competencias a desarrollar en el Plan de Asignatura correspondientes a la capacidad de tomar decisiones estratégicas empresariales, basado en la diplomacia de relaciones internacionales y el análisis de situaciones coyunturales en el contexto internacional actual de los países.

Para ello, fue necesario la puesta en práctica de las estrategias pedagógicas de organización de grupos de trabajo, la libertad de elección del problema, la explicación de la estructura del proyecto de investigación, el establecimiento de horarios de asesorías, los recursos tangibles e intangibles que se requieren y la socialización del trabajo

EXPERIENCIAS SIGNIFICATIVAS DE LA...

realizado para el logro de los resultados de aprendizaje de la disciplina de estudio.

Desarrollo

La investigación formativa nace ante la necesidad de mejorar los procesos de formación académica en las instituciones educativas, por lo tanto, la actividad docente en el mundo globalizado en que vivimos, además de impartir debe orientar la búsqueda del conocimiento por parte de los estudiantes mediante el uso de las tecnologías de la información y la comunicación aplicadas a la investigación.

La cual “tiene una intención curricular, en el sentido de ser camino para el desarrollo de procesos de enseñanza-aprendizaje, vinculados con objetivos de conocimiento predeterminados” (Asís, Monzón y Hernández. 2022, p7), ya que la enseñanza, el aprendizaje y la investigación van de la mano en el Sistema Educativo Colombiano, siendo el aprendizaje basado en problemas, la base para articular estos tres elementos de la educación antes mencionados con el mundo contemporáneo, según Garzón (2017), en donde la sociedad y su entorno globalizado y complejo requieren de conocimientos actualizados y aplicados a casos reales sobre los cuales la humanidad tiene la necesidad de desenvolverse.

En este sentido, los estudiantes en el aula de clases tuvieron la oportunidad de identificar la estructura de un proyecto de investigación que, para Lam (2005), implica un conjunto de etapas o pasos secuenciales enlazados de manera lógica unos con otros, logrando comprender el significado de cada uno de los elementos, su relación y puesta en práctica de los conocimientos adquiridos con la supervisión

UNA PUERTA HACIA LA INVESTIGACIÓN ...

del docente, para lo cual se requirió de estrategias pedagógicas que facilitaran la enseñanza y el aprendizaje de los estudiantes de quinto semestre de la asignatura de Cooperación Internacional del Programa de Administración de Negocios Internacionales de la UAJS, tales como:

1. La organización de grupos de trabajo heterogéneos de diferentes edades, tanto del género masculino como femenino, dando respuesta a la diversidad de la población estudiantil del curso, mediante la inclusión de cada uno de ellos en la actividad.

2. La libertad de los estudiantes para elegir la problemática objeto de estudio de su interés, relacionada con el tema de la Cooperación Internacional enmarcado en la línea de investigación del Programa de Desarrollo Empresarial y de las Organizaciones.

3. La explicación de cada uno de los ítems que conforman la estructura de un proyecto de investigación por parte del docente, a través de ejemplos prácticos que faciliten la asimilación de los conceptos y procedimientos.

4. El establecimiento de diferentes horarios de asesorías, de mutuo acuerdo entre el docente y los estudiantes, en las instalaciones de la universidad, para los encuentros presenciales de seguimiento y correcciones del proyecto.

5. La disponibilidad de recursos tangibles e intangibles, como pizarrón, escritorio, silla, marcador, borrador, ordenador, libreta, bolígrafo, internet y base de datos digitales nacionales e internacionales de libre acceso.

6. La socialización y evaluación del proyecto de investigación por pares académicos internos y externos a la institución educativa, en un escenario abierto al público estudiantil de diferentes carreras profesionales, evidenciándose con el desarrollo de la actividad

EXPERIENCIAS SIGNIFICATIVAS DE LA...

académica los siguientes resultados en cada uno de los componentes del saber:

Tabla.

CONOCE R	HACER	SER
Capacidad de los estudiantes para afrontar diferentes situaciones del contexto mundial a partir de los conocimientos adquiridos en materia de Cooperación Internacional.	Fortalecimiento de las habilidades psicomotrices de los estudiantes al aprender a desenvolverse en diferentes escenarios nacionales e internacionales.	Concientización por parte de los estudiantes sobre la importancia de la Cooperación Internacional frente a las diferentes necesidades de los países.

Lo anterior nos permite evidenciar que la investigación formativa contribuye al logro de los resultados de aprendizaje, siempre y cuando, según Parra (2004), este tipo de actividades académicas hagan parte del currículo, faciliten el desarrollo de los contenidos y le aporte a la formación de los estudiantes.

Por consiguiente, el tema de la Cooperación Internacional hace parte del Plan de Asignaturas del Programa de Negocios Internacionales, su estudio facilita la asimilación de los conocimientos, pero la investigación permite formular alternativas de solución frente a

UNA PUERTA HACIA LA INVESTIGACIÓN ...

las necesidades que enfrentan los países por diferentes factores como la pobreza, precariedad del sistema de salud, falta de oportunidades para la educación, desastres naturales etc., pero que requieren de la cooperación entre los países para gestionar las ayudas humanitarias que se requieren con unos recursos limitados, según Orellana (2012).

Logrando los estudiantes de Negocios Internacionales los resultados de aprendizaje con el desarrollo de la actividad:

- Interpretar el origen y la evolución histórica de la Cooperación Internacional para el desarrollo global.

- Analizar los diferentes actores que participan de la Cooperación Internacional al Desarrollo, así como los diferentes instrumentos utilizados por estos actores.

- Reflexionar sobre las críticas a la Cooperación Internacional para el Desarrollo surgidas en los últimos años, así como sobre la idea de “anti-cooperación”.

EXPERIENCIAS SIGNIFICATIVAS DE LA...

Figura.



Fuente: imagen tomada por la facultad de ciencias administrativas, económicas y contables – FACA.

Conclusiones

Esta experiencia significativa nos permitió reflexionar sobre la importancia de la investigación formativa en el proceso de enseñanza y aprendizaje de las instituciones de educación superior, dejando de lado la monotonía de la reproducción del conocimiento en el aula de clases, al incentivar la creación de nuevos conocimientos por parte de los futuros profesionales, de acuerdo con Morales (2007).

Por lo tanto, su realización ha enriquecido la formación académica de los estudiantes de quinto semestre de Negocios Internacionales, con nuevas experiencias a través de las cuales no

UNA PUERTA HACIA LA INVESTIGACIÓN ...

solamente se apropian de los saberes, sino que también los ponen en práctica en el diseño de proyectos de investigación a partir de los problemas de su entorno, afianzando habilidades como liderazgo en materia investigativa, trabajo en equipo, búsqueda de información, presentación de trabajos escritos y capacidad de desenvolvimiento en escenarios públicos al exponer los conocimientos adquiridos en el trabajo desarrollado, producto de su investigación; permitiendo este tipo de actividad formativa en los estudiantes la capacidad de tomar decisiones estratégicas empresariales, basados en la diplomacia de Relaciones Internacionales y el análisis de situaciones coyunturales en el contexto mundial. Resultados que le aportan al perfil profesional de los futuros profesionales del programa de Administración de Negocios Internacionales de la UAJS.

Referencias

- Asis López, M. E., Monzón Briceño, E., & Hernández Medina, E. (2022). Investigación formativa para la enseñanza y aprendizaje en las universidades. *Mendive. Revista de Educación*, 20(2), 675-691.
- Morales, O. L. A. (2007). La investigación formativa en los procesos de investigación asumidos en la universidad. *Sotavento MBA*, (10), 68-73.
- Parra, C. (2004). Apuntes sobre la investigación formativa. *Educación y educadores*, 7, 57-77.
<https://educacionyeducadores.unisabana.edu.co/index.php/eye/article/download/549/642Restrepo-G>
- Garzón, F. (2017). El aprendizaje basado en problemas. *Revista Educación y Desarrollo Social*, 11(1), 8-23.

EXPERIENCIAS SIGNIFICATIVAS DE LA...

- Lam Díaz, R. M. (2005). Metodología para la confección de un proyecto de investigación. *Revista Cubana de Hematología, Inmunología y Hemoterapia*, 21(2), 0-0. http://scielo.sld.cu/scielo.php?script=sci_arttext&pid=S0864-02892005000200007
- Orellana, S. M. Á. (2012). Una introducción a la Cooperación Internacional al desarrollo. *Revista Electrónica de Derecho de la Universidad de La Rioja (REDUR)*, (10), 285-309.

Enseñanza del Idioma Inglés Enfocado al Programa de Administración de Negocios Internacionales. Estrategias desde la Experiencia de Business English

Carlos Alberto Ávila Nadjar¹, Rodolfo Gómez Torres² y María Alejandra Santís Puche³

Resumen

El objetivo de la presente experiencia significativa es el empoderamiento de los estudiantes del programa de Administración de Negocios Internacionales de la UAJS del Business English, mediante la puesta en práctica de los conocimientos adquiridos a través del desarrollo de la actividad económica de guía turístico. El método utilizado fue el experimental, en el cual se conformaron diferentes grupos de trabajo por parte de los estudiantes participantes, se asignaron e intercambiaron los roles de guía turístico y de público extranjero en el desarrollo de la actividad, se organizó el escenario correspondiente al recorrido turístico y se formularon preguntas y respuestas en inglés de los sitios por conocer más representativas del país, obteniendo como resultado el aprendizaje del idioma inglés con enfoque de negocios por parte de los estudiantes de Administración de Negocios Internacionales, además, el reflexionar sobre los cambios y retos que tienen lugar en el

¹ Corporación Universitaria Antonio José de Sucre–UAJS. Correo electrónico: docente_carlosavila@uajs.edu.co.

² Corporación Universitaria Antonio José de Sucre–UAJS. Correo electrónico: docente_administracion4@uajs.edu.co.

³ Corporación Universitaria Antonio José de Sucre–UAJS. Correo electrónico: direccion_administracion@uajs.edu.co.

EXPERIENCIAS SIGNIFICATIVAS DE LA...

mundo y el desarrollo de habilidades psicomotrices de negociación al interactuar en un escenario real mediante la puesta en práctica de los saberes adquiridos sobre el Business English. Lo anterior, ha contribuido a la cualificación los profesionales en formación, permitido actualizarse sobre los acontecimientos que tienen lugar en el mundo de los negocios, generando confianza para incursionar en los mercados internacionales y propiciado una mejor comunicación oral y escrita del idioma inglés para su desenvolvimiento en las relaciones comerciales.

Palabras clave: business english, negocios internacionales, comunicaciones, turismo, relaciones comerciales

Introducción

El Business English es una oportunidad para cualquier profesional que pretenda incursionar en el ámbito empresarial. Pero para un Administrador de Negocios Internacionales es el complemento perfecto de su carrera que obligativamente debe estudiar, aprender y poner en práctica en el ámbito de los Negocios Internacionales en un mundo cada vez más globalizado.

Convirtiéndose en su carta de presentación al momento de liderar las negociaciones de las empresas nacionales e internacionales en el mundo. En donde la comunicación en el idioma inglés es primordial para penetrar en diferentes mercados, establecer relaciones comerciales, llegar a acuerdos de compra y venta de mercancías, pero también la prestación de diferentes servicios como los turísticos.

En este sentido, el contexto mundial requiere de profesionales que dominen como mínimo una segunda lengua y adquieran competencias bilingües. La cual para un Administrador de Negocios Internacionales no debe ser vista como un requisito, sino como una necesidad que una vez satisfecha le permitirá obtener un mejor desenvolvimiento en el ámbito internacional.

Por lo tanto, durante la formación académica de pregrado en la Corporación Universitaria Antonio José de Sucre ha tenido lugar la experiencia significativa correspondiente a la Enseñanza del idioma inglés enfocado al programa de Administración de Negocios Internacionales: estrategias desde la experiencia de Business English.

A través de la cual en primer lugar se les transmitió a los estudiantes los conocimientos teóricos del Business English en el aula de clases. En segundo lugar, se diseñó una actividad didáctica en la cual

EXPERIENCIAS SIGNIFICATIVAS DE LA...

asumieron el rol de guías turísticos de un grupo de personas de diferentes países simulada por sus compañeros. Y, en tercer lugar, se mostraron los lugares de mayor interés para los turistas extranjeros mediante un recorrido guiado en inglés.

Desarrollo

Se debe estimular en los estudiantes la capacidad de interpretar su contexto social para poder expresarse sobre él de manera asertiva mediante la producción de oraciones derivadas del aprendizaje del idioma inglés con el propósito de facilitar su comprensión a partir de la realidad de una situación dada u observada hace referencia Cubas (2020).

Lo cual ha dado lugar a la experiencia significativa de Business English a partir del contexto de un mundo dinámico y cambiante como el actual para los Administradores de Negocios Internacionales de la UAJS; en el que se requiere de una segunda lengua para ejercer la profesión de manera eficiente en los diferentes mercados internacionales.

En este sentido, para Latorre (2016) el inglés es el idioma base en el mundo de los negocios y por lo tanto su dominio es un requisito para los estudiantes de cualquier programa académico, pero una necesidad para el administrador de negocios internacionales. Al ser su carta de presentación en las organizaciones sobre todo turísticas con estrategias de internacionalización de su actividad económica.

Pese a ello, muchas de estas tienen problemas al momento de establecer comunicación con sus clientes dada la carencia del idioma inglés en sus colaboradores de acuerdo con Gil & Luzón (2018). Generándoles dificultándoles en el establecimiento de las relaciones

ENSEÑANZA DEL IDIOMA INGLÉS ENFOCADO ...

comerciales, de posicionamiento en el mercado y el desaprovechando de oportunidades de negocios.

Viéndose en la obligación de capacitar a su fuerza laboral en una segunda lengua para mejorar su comunicación oral y escrita para ser más competitivas respecto a la competencia en el mundo de los negocios. Y para ello se requiere de profesionales cualificados no solamente en su área disciplinar, sino también en el Business English.

En este sentido, mediante la experimentación tuvo lugar la actividad didáctica de guía turístico la cual consistió en:

1. La conformación de diferentes grupos de trabajo por parte de los estudiantes participantes.

2. El intercambio de roles de guía turístico y de público extranjero en el desarrollo de la actividad.

3. Organización del escenario correspondiente al recorrido turístico en las instalaciones UAJS.

4. Formulación de preguntas y respuestas en inglés durante el proceso de acompañamiento del recorrido turístico.

El empoderamiento del idioma inglés mediante la puesta en práctica de los conocimientos adquiridos por parte de los estudiantes del programa de Administración de Negocios Internacionales de la UAJS fue significativo dado que tuvo lugar en la presente actividad el aprendizaje teórico práctico en diferentes escenarios que motivaron, facilitaron y permitieron su comprensión.

A partir del contexto de diferentes países en materia de sitios turísticos históricos, culturales, artísticos, deportivos, recreativos, entre otros, haciendo uso del idioma inglés en el recorrido turístico guiado del público objetivo. Respecto a lo cual, Veloz (2020) visiona profesionales que se desempeñen adecuadamente en la prestación de un

EXPERIENCIAS SIGNIFICATIVAS DE LA...

servicio a extranjeros que provea fuentes de empleos e ingresos económicos al país.

Logros obtenidos por los estudiantes en el desarrollo de la experiencia significativa de Business English:

Figura 1.



Por consiguiente, la ejercitación de la competencia disciplinar de la profesión e idiomática en los educandos de manera mancomunada estimula su pensamiento, su atención y comprensión según Briceño (2021). Resaltando además que el “aprendizaje del idioma como lengua extranjera, debe enseñarse partiendo de las metodologías activas para reforzar los analizadores cognitivos auditivos, visuales en los estudiantes que aprenden una lengua ajena a su cultura”. (p.25).

Por lo tanto, el contexto, los medios y el trabajo colaborativo con base en lo vivido u observado permite construir ideas de la realidad, darlas a conocer, debatirlas en diferentes escenarios y seguir aprendiendo de las retroalimentaciones realizadas por otros. Esta es la esencia del aprendizaje del inglés, porque es más fácil aprenderlo relacionándolo con algo de nuestro interés.

ENSEÑANZA DEL IDIOMA INGLÉS ENFOCADO ...

Respecto a la cual Pionce, Arnaiz & Santos, (2016) plantean que la enseñanza de las lenguas debe ser con fines específicos en línea con la profesión objeto de estudio de los educandos, porque el idioma del inglés es una herramienta de la que se puede servir en situaciones profesionales como es el caso de los negocios internacionales.

Figura 2. Representación de grupos de guías turísticos conformados por estudiantes del curso de Business English.



Nota: FACA. IV Semestre programa de Administración de Negocios Internacionales. UAJS 2023.

EXPERIENCIAS SIGNIFICATIVAS DE LA...

Figura 3. Representación de grupos de guías turísticos conformados por estudiantes del curso de Business English



Nota: FACA. IV Semestre programa de Administración de Negocios Internacionales. UAJS 2023.

Figura 4. Representación de grupos de guías turísticos conformados por estudiantes del curso de Business English



Nota: FACA. IV Semestre programa de Administración de Negocios Internacionales. UAJS 2023.

Conclusiones

La experiencia significativa del Business English por parte de los estudiantes del programa de Administración de Negocios Internacionales a través de la actividad didáctica de guías turísticos. Ha contribuido significativamente a su cualificación en una segunda lengua en la Corporación Universitaria Antonio José de Sucre.

Porque el contexto de los Negocios Internacionales requiere de profesionales con conocimientos del idioma inglés para desenvolverse en las diferentes relaciones comerciales que tengan lugar en los mercados a nivel mundial. Propiciando el establecimiento de una mejor comunicación oral y escrita entre las partes en el ámbito empresarial.

EXPERIENCIAS SIGNIFICATIVAS DE LA...

Permitiéndole a los estudiantes comprender la importancia del aprendizaje del idioma inglés enfocado a los negocios, reflexionar sobre los cambios globales que pueden afectar cualquier actividad económica por ejemplo el turismo y estar abiertos a afrontar los retos que le depara su profesión y lograr los objetivos propuestos.

Finalmente tuvo lugar el desarrollo de habilidades psicomotrices de negociación en los estudiantes al interactuar en un escenario real simulado mediante la puesta en práctica de los saberes adquiridos sobre el Business English. Generando confianza a la hora de incursionar en nuevos mercados de interés en el ámbito internacional.

Referencias

- Cubas, S. J. (2020). Estrategia metodológica para desarrollar la competencia comunicativa oral en los estudiantes de inglés de Negocios Internacionales de una universidad privada de Lima. <https://repositorio.usil.edu.pe/server/api/core/bitstreams/5c2f14f5-9ccc-439d-ba16-a21495b5a2aa/content>
- Latorre, C. F. (2016). La Importancia del inglés en el comercio internacional. *Empresarial*, 10(40), 51-57.
- Gil Aladren, R., & Luzón Aguado, V. (2018). La importancia del idioma inglés en el mercado laboral actual. España: Universidad Zaragoza. <https://zaguan.unizar.es/record/85963/files/TAZ-TFG-2018-4395.pdf>
- Briceño Tarazona, E. Z. (2021). Estrategia didáctica para la competencia comunicativa del inglés en los estudiantes de la carrera de negocios globales de una universidad privada de Lima.

ENSEÑANZA DEL IDIOMA INGLÉS ENFOCADO ...

<https://repositorio.usil.edu.pe/server/api/core/bitstreams/f5939e4a-5157-41c7-94b5-d9436268878b/content>

Pionce, M. S. P., Arnaiz, N. Q., & Santos, S. C. (2016). La competencia linguo-cultural en inglés y su formación en estudiantes del área de negocios internacionales. *Luz*, 15(1), 79-91.
<https://luz.uho.edu.cu/index.php/luz/article/view/741/635>

Veloz Guerrero, S. J. (2020). El idioma inglés en la experiencia turística (Bachelor's thesis, Universidad Técnica de Ambato-Facultad de Ciencias Humanas y de la Educación-Carrera Turismo).
<https://repositorio.uta.edu.ec/bitstream/123456789/31686/1/TESES%20VELOZ%20GUERRERO%20SHARON%20JAEL.pdf>

Conectando el Aula con el Análisis de Mercado.

Posicionamiento de Marca y Estrategias de Mercadeo en las Empresas

Paola María Baquero Martínez¹, Ángela María Dávila López² y María Alejandra Santís Puche³

Resumen

Las experiencias significativas en el aula, como herramienta de aprendizaje, aportan de manera sustancial conocimientos dinámicos a los diferentes involucrados. En este caso docentes y estudiantes que participan de forma interactiva en temas de interés como mercadeo estratégico y posicionamiento de marca. Si bien el concepto de mercadeo y las diferentes formas de analizar sus estrategias responden a interrogantes que surgen desde el consumidor hasta el empresario en las diferentes áreas de la organización, aportar conocimiento desde un aprendizaje cognitivo-social, basado en la teoría cognitiva del descubrimiento, por el autor Jerome Bruner que enfatiza la construcción del conocimiento mediante la inmersión del estudiante en situaciones de aprendizaje problemática, la finalidad de esta es que el estudiante aprenda descubriendo. De acuerdo al PEI, el método del descubrimiento guiado, implica dar al aprendiz las oportunidades para

¹ Corporación Universitaria Antonio José de Sucre–UAJS. Correo electrónico: docente_administracion5@uajs.edu.co.

² Corporación Universitaria Antonio José de Sucre–UAJS. Correo electrónico: docente_administracion2@uajs.edu.co.

³ Corporación Universitaria Antonio José de Sucre–UAJS. Correo electrónico: direccion_administracion@uajs.edu.co.

EXPERIENCIAS SIGNIFICATIVAS DE LA...

involucrarse de manera activa y construir su propio aprendizaje, a través de la acción directa (Corposucre, 2019). Se analiza el concepto de experiencias significativas en el aula, que se centra en la creación de entornos de aprendizaje enriquecedores, que promuevan la participación activa de los estudiantes y el desarrollo de habilidades cognitivas y sociales. Estas experiencias incluyen actividades prácticas, interacciones sociales, el uso de tecnología innovadora y la colaboración entre pares, con el objetivo de fomentar el pensamiento crítico, la resolución de problemas y la creatividad.

Palabras clave: mercadeo, posicionamiento de marca, estudiantes, estrategias, aprendizaje

Introducción

El posicionamiento de marca es una estrategia crucial para que las empresas se destaquen en un mercado altamente competitivo. En el ámbito académico, el descubrimiento de las diferentes estrategias de mercadeo que desarrollan las empresas, proporciona al estudiante en las aulas de clases una visión práctica de cómo estas despliegan estrategias de *marketing* efectivas para lograr un posicionamiento exitoso de marca.

Sin embargo, en muchas ocasiones, conectar el aula con estos conceptos suele ser indistinto, puesto que se debe respaldar el ejercicio de la teoría con aprendizaje basado en la indagación; analizar el concepto de mercadeo desde una perspectiva real, teniendo en cuenta las diferentes dinámicas del mercado, y descubrir conocimientos fortalece el desarrollo de aprendizaje de los estudiantes.

Desarrollo

En el desarrollo de la asignatura Mercadeo Estratégico, Basados en la Unidad: Decisiones Estratégicas sobre Programas y Mercados en el Programa Administración de Empresas, la actividad comprende un análisis de marca y las diferentes estrategias que estas implementan para su posicionamiento en el mercado, teniendo como referente los siguientes conceptos.

Marketing Estratégico

El marketing estratégico implica un enfoque a largo plazo en la planificación y desarrollo de estrategias para alcanzar los objetivos de la empresa en el mercado. Según Kotler y Armstrong (2016), el

EXPERIENCIAS SIGNIFICATIVAS DE LA...

marketing estratégico se centra en cuestiones fundamentales como la identificación de oportunidades de mercado, la segmentación de clientes, la selección de mercados meta y el desarrollo de una propuesta de valor única. Es un proceso que requiere un análisis exhaustivo del entorno empresarial, el conocimiento profundo del consumidor y una comprensión clara de los recursos y capacidades de la empresa. (Kotler, 2016)

Posicionamiento de Marca

El posicionamiento de marca es un aspecto fundamental del marketing estratégico. Se refiere a la forma en que una empresa desea que su marca sea percibida y recordada por los consumidores en comparación con sus competidores. Según Ries y Trout (2001), el posicionamiento de marca se trata de cómo hacer que el público objetivo vea y entienda la marca de una manera específica. Esto implica destacar las ventajas y atributos únicos de la marca, creando una conexión emocional con los consumidores y diferenciándose de la competencia. El objetivo final es ocupar un lugar distintivo y valioso en la mente de los consumidores. (Ries, 2001)

Relación entre Marketing Estratégico y Posicionamiento de Marca

El marketing estratégico y el posicionamiento de marca están estrechamente relacionados. Para lograr un posicionamiento de marca efectivo, es necesario desarrollar una estrategia de marketing sólida. El marketing estratégico proporciona el marco y la dirección para establecer objetivos claros, identificar públicos objetivo, comprender las necesidades y deseos de los consumidores, y diseñar estrategias específicas para llegar a ellos. El posicionamiento de marca se basa en

CONECTANDO EL AULA CON EL ANÁLISIS DE ...

la estrategia de marketing, debido a que busca comunicar y posicionar la propuesta de valor única de la marca en la mente de los consumidores.

Metodología

El método del descubrimiento guiado por el autor Jerome Bruner es un enfoque pedagógico que busca promover el aprendizaje activo y autónomo en los estudiantes. También se conoce como "aprendizaje basado en la indagación" o "aprendizaje basado en problemas" (Bruner, 1966).

En el proceso de descubrimiento guiado se llevaron a cabo los siguientes pasos:

1. Interacción con el entorno
2. Categorización
3. Creación de modelos o representaciones

De esta manera, se desarrolla la temática con diferentes actividades en el aula a través de:

clases magistrales, talleres, análisis de casos, historias exitosas; a continuación, se presentan evidencias de las diferentes marcas escogidas para su análisis y proyección de estrategias.

EXPERIENCIAS SIGNIFICATIVAS DE LA...

Figura 1. Collage presentación de marcas



En el adelanto de la actividad, los estudiantes seleccionan una marca ya sea nacional o internacional y analizan el desarrollo de branding de estas, su posicionamiento de marca dentro del mercado; desde allí se construye una propuesta que será proyectada por medio de un stand y se cierra la actividad con un ejercicio de retroalimentación y autoevaluación.

Conclusiones

La teoría de las experiencias significativas en el aula de Jerome Bruner destaca la importancia de proporcionar a los estudiantes

CONECTANDO EL AULA CON EL ANÁLISIS DE ...

experiencias de aprendizaje relevantes y significativas que les permitan construir y aplicar el conocimiento de manera efectiva.

En el ámbito educativo y empresarial, tanto el aprendizaje cognitivo-social en el aula como el tema posicionamiento de marca y las estrategias de mercadeo en las empresas juegan un papel fundamental en el logro del éxito y la diferenciación en entornos altamente competitivos y reales.

El marketing estratégico y el posicionamiento de marca, permite a las empresas diferenciarse y destacarse en la mente de los consumidores. Ambos conceptos están interconectados y son esenciales para lograr el éxito empresarial a largo plazo.

Referencias

- Bruner, J. (1966). *Toward a Theory of Instruction*. Cambridge, MA: Harvard Press
- Kotler, P. &. (2016). *Fundamentos de marketing*. Pearson.
- Personal, P. w. (s.f.).
<https://psicocode.com/psicologia/constructivismo-bruner-ausub>
- Ries, A. &. (2001). *Posicionamiento: la batalla por su mente*. McGraw-Hill.
- Sucre, C. U. (2019). *Proyecto educativo institucional y Plan estratégico de desarrollo 2020-2025*.
- Sylva, K., Melhuish, E., Sammons, P., Siraj-Blatchford, I., & Taggart, B. (2004). *The Effective Provision of Pre-school Education (EPPE) Project: Findings from Pre-school to End of Key Stage 1*. Department for Education and Skills.

La Cultura Sinú como una Oportunidad para el Desarrollo de Competencias Interculturales en el Programa de Administración de Empresas

Ángela María Dávila López¹, María Alejandra Santís Puche² y Marceliano Antonio Suárez Ortega³

Resumen

Las experiencias significativas en el aula son una herramienta que permite a docentes y estudiantes aprender de manera dinámica y participativa. Estas experiencias se centran en temas de interés, como la comunicación y la cultura, que permiten a los estudiantes conectar con sus propias experiencias y conocimientos, si bien el concepto de comunicación y la importancia de conocer la cultura que enmarca a un grupo de personas en este caso la cultura Sinú en el Departamento de Sucre. El método del descubrimiento guiado es una estrategia de aprendizaje que permite a los estudiantes aprender a través de la experiencia. Esta estrategia implica proporcionar a los estudiantes oportunidades para explorar un tema o concepto por sí mismos, con la orientación de un docente. Las experiencias significativas en el aula son una forma de implementar el método del descubrimiento guiado. Estas experiencias se centran en crear entornos de aprendizaje que sean

¹ Corporación Universitaria Antonio José de Sucre–UAJS. Correo electrónico: docente_administracion2@uajs.edu.co.

² Corporación Universitaria Antonio José de Sucre–UAJS. Correo electrónico: direccion_administracion@uajs.edu.co.

³ Corporación Universitaria Antonio José de Sucre–UAJS. Correo electrónico: marceliano_suarez@uajs.edu.co.

EXPERIENCIAS SIGNIFICATIVAS DE LA...

atractivos, desafiantes y relevantes para los estudiantes. Las experiencias significativas pueden incluir actividades prácticas, interacciones sociales, el uso de tecnología innovadora y la colaboración entre pares.

Palabras clave: comunicación, cultura, empresas

LA CULTURA SINÚ COMO UNA ...

Introducción

La cultura Sinú es una de las más importantes y representativas de Colombia. Se desarrolló en la región del Sinú, en el norte del país, entre los siglos III y XVI. Los Sinú fueron un pueblo agricultor y comerciante que se destacó por su arte, su arquitectura y su sistema de gobierno.

En el ejercicio de la actividad académica, en la asignatura Competencias Comunicativas es importante reconocer los signos y demás factores culturales arraigados en una población; a partir de la relevancia que tiene para todo profesional, específicamente para el caso en cuestión, el profesional en Administración de Empresas debe poseer habilidades y competencias en el ámbito de la comunicación.

La presente experiencia ha sido enfocada en la cultura Sinú, mediante la realización de una visita de observación e implementación de encuesta y la recolección de información mediante registros fotográficos y grabaciones.

Desarrollo

Los sinúes o zenúes son un pueblo amerindio cuyo territorio ancestral está constituido por los valles del río Sinú, el San Jorge y el litoral Caribe en los alrededores del Golfo de Morrosquillo, en los actuales departamentos colombianos de Córdoba y Sucre.

La organización político-administrativa está conformada por un cabildo central de diez indígenas, encabezado por un cacique. Le siguen en jerarquía un capitán mayor, un secretario, un tesorero, un fiscal, un oficial mayor y cinco alguaciles cuyo periodo es de dos años. En las veredas la comunidad se encuentra los cabildos menores, elegidos por

EXPERIENCIAS SIGNIFICATIVAS DE LA...

un año, los cuales representan la autoridad de su cabildo central y sirven como primera instancia en solución de conflictos internos.

En el desarrollo de la asignatura Competencias Comunicativas en el Programa de Administración de Empresas, en el ejercicio investigativo contextual se detuvo en Sampués, un municipio incrustado en la Subregión Sabanas y con la grandeza ancestral zenú; en el lugar predomina la elaboración de trabajos en maderas, muebles, camarotes, espejos, accesorios decorativos, y toda clase de artesanías para decoraciones del hogar. Allí, los estudiantes investigadores dialogaron con trabajadores artesanales y otros habitantes para indagar por sus tradiciones, religión, elementos de la cultura, entre ellos la celebración del Reinado Nacional del Sombrero Vueltiao. Este terruño, tomado por los conquistadores saqueadores, cuya defensa fue que se refugió en el encuentro del artesano que, a través de sus emprendimientos, mayormente productos elaborados en madera bajo un estrictos procesos de secado, inmunización, corte, armado en diseño hasta encontrar la cama, los muebles y demás accesorios que estaban escondidos dentro del corazón del árbol.

En su historia, la zona de los zenúes creó una sociedad hidráulica con sofisticados sistemas de canales de drenajes, desde los cuales controlaban inundaciones y adecuaban extensas zonas para las viviendas y sus cultivos. Los zenúes fueron reconocidos por sus trabajos de orfebrerías y alfarería con reconocidos adornos de oro fundido y batido, con filigrana en ceras perdidas, un encuentro donde el alfarero representa la mujer como símbolo de fertilidad y respeto, de allí el crecimiento de su organización social lideradas por caciques y con su propio sistema de justicia. En su actualidad Sampués vive de las activadas agropecuarias y artesanales y es poseedor de numerosas

LA CULTURA SINÚ COMO UNA ...

haciendas ganaderas para levante y engorde, y al sur del municipio se desarrolla la actividad agrícola con cultivos de yuca, ñame, sésamo, caña de azúcar, maíz, arroz, entre otros.

El reloj de la curiosidad investigativa llega a Chinú, un municipio cordobés ubicado al nordeste del departamento, cerca al litoral Caribe colombiano, caracterizado por tener uno de los asentamientos más antiguos del país; desde el periodo precolombino, los indios [zenú](#) o urabae le habían dado a la Sabanas y toda la región circundante el nombre indígena de «Mexión» o «Mohicón», y habían alcanzado un elevado grado de desarrollo político y social. Manejaban de manera regular la orfebrería, la cerámica y las artes manuales y se habían organizado eficientemente en tres grandes cacicazgos, a saber: Finzenú, Panzenú y Zenufana, quienes convivieron con el dolor del saqueo por parte de Pedro de Heredia, quien cargo en sus mochilas todo el oro para desgracia y dejar en la pobreza a un pueblo rico y próspero.

Pie en tierra, al bajar del bus que transportaba nuestros estudiantes investigadores, se abstraen en la magia del calzado, sus colores, sus diseños, sus confecciones, y precios, allí inician codo a codo las entrevistas, los diálogos para la adquisición de saberes y el descubrimiento de los haceres de la población; así, se sorprenden, no solo de la cantidad de información referida al trabajo con la madera, las hormas de los zapatos, el curtimiento de los cueros, y la comercialización de los productos. Un pueblo que, en sus orígenes, fue gobernado por la cacica Tota y que constituye el centro político de las familias indígenas, hasta el punto que al lugar llevaban los cadáveres de los caciques de acto nivel para sus respectivos ritos religiosos; estos eran sepultados con todas sus riquezas y cuyo rito de entierro era acompañado de la siembra de un árbol.

EXPERIENCIAS SIGNIFICATIVAS DE LA...

En la actualidad, se observa a sus habitantes pasear por las calles a San Rafael, cuyo rito es realizado para pedir al Dios de los cielos que envíe lluvias para salvar sus cosechas de ñame y ajonjolí. A nivel cultural, se destaca el Festival de Acordeoneros y Compositores de Chinú, con su famosa parranda vallenata, a la que se dan cita compositores como José Alfonso 'Chiche' Maestre, Rafa Manjarrez, Daniel Celedón, Luis Egurrola, entre muchos. Pero este destacado festival, en sus inicios, era acompañado de violinas cuya interpretación quedó inmortalizada en la las letras del fallecido abogado Miguel Cabrera Castilla en su internacional canción Mi violina es mi consuelo: "Ahora me voy pa' Chinú" al festival, seguro que un Torcoroma va llegar, te avisare primero, La rabia contigo misma va estallar, cuando la emisora diga va cantar, Miguel Cabrera mi violina es mi consuelo".

Entretejiendo el recorrido se llegó al Tuchín, lugar de ensueños; este municipio ubicado en la parte norte del departamento de Córdoba, cuyos descendientes son de la etnia Zenú, es conocido nacionalmente por fabricar el sombrero vultiao, que se ha convertido en símbolo de la nación colombiana. Dentro de su historia se cuenta que la palabra Tuchín, sin lugar a duda pertenece a la lengua extinta de los antiguos zenúes precolombinos que habitaron los valles y vegas bajas de los ríos Sinú y San Jorge. Los lugareños no tienen claro el origen de este nombre, algunos lo atribuyen al cacique "Tuchizunga" quien, según versiones populares, fue uno de los grandes defensores de los indígenas que poblaron esta localidad, aunque ni las investigaciones históricas ni antropológicas han podido demostrar la existencia de dicho cacique.

Tuchín se destaca por la elaboración de sombreros vultiao, elaboración de aretes, bolsos, fajas y demás accesorios elaborados en caña flecha, y por sus famosas bebidas tradicionales, como lo son el ron

LA CULTURA SINÚ COMO UNA ...

ñeque, chicha de masato. El sombrero, como empresa territorial, se ha expandido por Colombia y comercializado a nivel mundial; de allí, que este sea la primera fuente de ingreso de esta población indígena, y que se intensifiquen los cultivos de caña flecha de Córdoba y Sucre.

La universalización del sombrero vueltiao se ha convertido en una prenda de vestir típica y elegante de la costa Caribe colombiana: no existe un pueblo, fiesta o baile donde esta pieza cultural no esté presente; en cada lugar existe ese mágico trenzado de caña flecha cuya presencia da prestigio a quien lo porta. No se debe olvidar que el Congreso de la República lo elevó a categoría de símbolo cultural de la nación e institucionalizó el 18 de junio como Día del Sombrero Vueltiao. Los aborígenes usaban el sombrero para guarecerse del sol durante el cultivo del maíz, pero es más que un sombrero, es la expresión de la unidad del universo y con cada tejido se trazan las líneas del devenir próximo, como una forma de escribir entre las trenzas el futuro de un pueblo; de allí que sus artesanos trenzas pintas entrelazadas y representables de la naturaleza, de su entorno y de sus sentires; de allí que sus confecciones entre color negro y caqui dialoga entre sombreros sencillos y ordinarios de calidad regular hasta preciosas piezas de colección, cuyo valor económico es inalcanzable para muchas personas.

El sombrero en sus inicios esta cocido a mano con pitas de maguey; en la actualidad se hace a maquinas. Así, “una vez se cortan las hojas de la caña flecha, se procede a rasparles las venas con cuchillo para obtener pencas lisas de aproximadamente un centímetro de ancho. Luego se cocinan para darles consistencia y elasticidad con cogollos de caña agria, naranja agria y limón. Las pencas se dejan un día al sol para que se sequen, proceso que dará como resultado penca de color

EXPERIENCIAS SIGNIFICATIVAS DE LA...

completamente blanco o algo pigmentadas. Posteriormente, las pencas blancas se deshilachan en tiras más delgadas de 1 o 2 mm de ancho. Para obtener las tiras negras, las pencas pigmentadas deben someterse a un proceso de tinte con una mezcla de barro negro y otros materiales como jagua, hoyeto y cáscaras de plátano. Todo el proceso, incluyendo el secado de las pencas, dura unos tres días. Al secar completamente, se procede a deshilachar las pencas”.

Desde su estructura podemos diferenciar que la trenza es un tejido muy plano, no mayor a 5 centímetros, que entrelaza sus fibras en los llamados pies, de allí que el número de pies da el nombre a los sombreros, de allí que se habla de trenzas de 7 pares o lica, de 15 o sombrero quinceano, de 19, 21, 23 o 27 que son los denominados sombreros finos, puesto que esta finura depende del número de pies que conforma sus trenzas, por ejemplo el quinceano se fabrica con 15 pares de tirillas y así cada uno hasta el más fino el mágico 27 cuyos pares de hilos de fibra de palma.

El investigador y folclorista Benjamín Puche Villadiego realizó valiosos aportes que han sido aprovechados desde estudiosos hasta comunidades indígenas; una de las investigaciones que más ha tenido trascendencia ha sido el haber desarrollado una fórmula matemática de la trenza del sombrero vueltiao, un elemento que identifica a la cultura nacional ante el mundo. En sus escritos sobre “El sombrero vueltiao Zenú”, Puche Villadiego desarrolla una fórmula matemática dada por la expresión $2(N + 1) + 1 = X$, para calcular el número de la trenza y del sombrero. “Para determinar el número de la trenza se cuentan los espacios, rombos o pies entre borde y borde de la trenza, que como se ha dicho, siempre es par, siguiendo la serie de los números naturales a partir de dos (2), de modo que "N" sea ocupada por

LA CULTURA SINÚ COMO UNA ...

los valores: 2, 4, 6, 8, 10... También puede ser ocupada por los impares: 7 y 9, para dar las trenzas: 17 y 21... En donde N es el número de rombos al través de la trenza y X es el número de pares de fibras de la trenza... Recíprocamente los valores de la trenza siguen una serie aritmética cuyo primer término es 7 y la razón es 4, de manera que la serie queda como sigue: 7, 11, 15, 19, 23". Así: $2(0 + 1) + 1 = 3$; $2(2 + 1) + 1 = 7$; $2(4 + 1) + 1 = 11$; $2(6 + 1) + 1 = 15$; $2(8 + 1) + 1 = 19$; $2(10 + 1) + 1 = 23$. (HERALDO, 2020)

Embriagados de la cultura zenú se visitó una fábrica tradicional de ñeque, un ron artesanal. Es destilado clandestina y artesanalmente a partir de mostos de zumo de caña de azúcar o panela sometidos a fermentación alcohólica, y se consume en algunas regiones campesinas y cuyo comercio es interno, desde allí, desde los alambiques, nuestros estudiantes investigadores pudieron apreciar todos los procesos de producción y asaltar con preguntas y curiosidades a los productores.

Figura 1. Collage diferentes escenarios del recorrido.



EXPERIENCIAS SIGNIFICATIVAS DE LA...

Figura 2. Monumento Sombrero vueltiio Sampués - Sucre .



Conclusiones

La teoría de Jerome Bruner sobre las experiencias significativas en el aula sostiene que los estudiantes aprenden mejor cuando se les brindan oportunidades para explorar y aplicar el conocimiento de manera relevante y significativa.

En el ámbito educativo, este enfoque se basa en la idea de que los estudiantes deben ser activos en su propio aprendizaje. Esto significa que deben tener la oportunidad de participar en actividades que les permitan construir su propio conocimiento y comprender cómo se aplica en el mundo real.

En el ámbito empresarial, el concepto de experiencias significativas también es importante. Las empresas que brindan a sus

LA CULTURA SINÚ COMO UNA ...

empleados oportunidades para aprender y crecer son más propensas a tener éxito en un entorno competitivo.

Referencias

Artesanías de Colombia. «Resguardo zenú». Consultado el 16 de noviembre de 2008.

Alcaldía de Sahagún. (2011) «El Sombrero Vueltiao». Archivado desde el original el 15 de septiembre de 2011. Consultado el 8 de noviembre de 2011. www.sahaguncordoba.com

Geertz, C. (2006). La interpretación de las culturas. Gedisa. https://monoskop.org/images/c/c3/Geertz_Clifford_La_interpretacion_de_las_culturas.pdf

Bruner, J. (1966). Toward a Theory of Instruction. Cambridge, MA: Harvard Press

Personal, P. w. (s.f.). <https://psicocode.com/psicologia/constructivismo-bruner-ausub>

Sucre, C. U. (2019). Proyecto educativo institucional y Plan estratégico de desarrollo 2020-2025.